

LED Party Balls Light String 10 balls 7.7M

INSTALLATION MANUAL | HANDLEIDING | ANLEITUNG | MANUEL

1

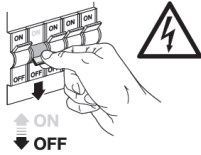

↑ ON
↓ OFF

2

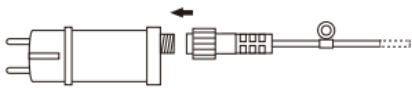

3

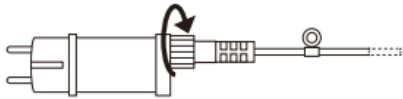

4

IP44 220-240V-50Hz

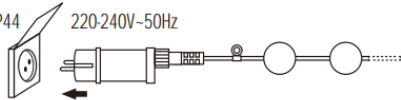

↑ ON
↓ OFF

5

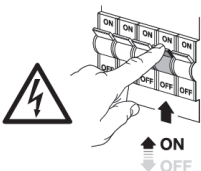

↑ ON
↓ OFF



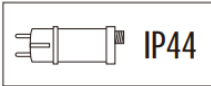

IP44



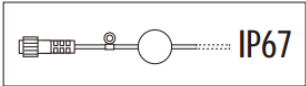



IP67



Containing product with removeable light source. This product contains a light source of energy efficiency class F



2019/2015



EN - INSTRUCTIONS

Before installation please read the specifications to make sure that this product is suitable for the operating environment.

Technical specifications

Input voltage	AC 220-240V
Output voltage	DC 24V (12W)
Operating temperature range	-20-40°C

Before installation

- Check the connections because these may have come loose during transport. Make sure that the balls and cables are screwed tightly to ensure a safe connection and to increase water resistance.
- If a loose connection is found, hold both sides of the ball and rotate clockwise until firmly secured.
- We recommend using cable ties or mounting hooks to hang the light strings. Do not use sharp fasteners.
- It is possible to connect another string on this 12W adaptor but, the output will be reduced to 60%. A 32W adapter is sold separately.

Warnings - Safety - Caution

- Risk of electric shock. Disconnect power before installation, servicing and removal.
- Make sure the supply voltage is the same as the rated lamp voltage.
- All safety instruction must be followed to avoid a risk of injury or property damage.
- Do not use other transformers / adaptors.
- Only use the light modules supplied by us.
- Avoid excessive pulling on the cables and or balls.
- Disconnect the connector form mains when not in use.
- Suitable for indoor and outdoor use.
- Not suitable for use in extreme conditions or locations involving harmful substances.
- Do not use iron wire or other metallic wire to fasten.
- Do not cover the product. Do not attach other items to the product. Store and install the product out of the reach of children. Only use the product when it is working perfectly.
- Do not touch the product in the event of a fault or breakdown. Immediately switch off the product and disconnect the power supply.
- The following situations are meant by fault or breakdown: there is visible damage to the product, the product is not working perfectly (e.g. it is flickering), there is a burning smell, the results of overheating are visible.
- Testing and small repairs must be carried out by a qualified electrician.

Maintenance

In order not to adversely affect the service life, it is advisable to clean the fixture on a regular basis. Only use a soft cloth and water. Avoid exposure to volatile chemical substances such as alcohol, petrol or pesticides.

Disposal

Electrical products may not be disposed of in the same way as normal household waste. Take the table lamp to a place where it can be recycled. Consult the local authorities or the seller for advice about collection and processing.

Warranty

The warranty period will begin on the day on which the product was purchased from Bailey and will end after 2 years. If a defect occurs within the warranty period as a consequence of material faults and/or manufacturing errors, Bailey will replace the product. The warranty does not cover consequential damage, nor will any call-out charges, transport costs or installation costs be reimbursed. The warranty does not apply if:

- There is no information, or there are no documents, referring to the date of purchase (invoice or delivery note).

LED Party Balls Light String 10 balls 7.7M

INSTALLATION MANUAL | HANDLEIDING | ANLEITUNG | MANUEL



- The model and/or serial number located on the product is unrecognizable (include photo of product sticker or imprint with specifications).
- The defect was caused by improper use of the product or use not as intended, or by use in extreme conditions or in conditions involving harmful substances.
- Damage to the product was caused by external factors.
- The product is modified.

NL - INSTRUCTIES

Lees voor installatie de specificaties om te controleren of het product geschikt is voor gebruik in de huidige situatie.

Technische specificaties

Ingangsspanning	AC 220-240V
Uitgangsspanning	DC 24V (12W)
Omgevingstemperatuurbereik	-20~40°C

- Controleer de verbindingen, want deze kunnen los zijn geraakt tijdens het transport. Zorg ervoor dat de ballen en kabels stevig vastgedraaid zijn om een veilige verbinding te garanderen en de waterbestendigheid te vergroten.
- Als er een losse verbinding wordt gevonden, houd dan beide kanten van de bal vast en draai met de klok mee totdat deze stevig vastzit.
- Wij raden aan om kabelbinders of montagebeugels te gebruiken om de light strings op te hangen. Gebruik geen scherpe bevestigingsmiddelen.
- Het is mogelijk om een ander snoer aan te sluiten op deze 12W-adaptor, maar het vermogen zal worden verminderd tot 60%. Een 32W-adaptor is apart verkrijgbaar.

Waarschuwingen – Let op – Veiligheid

- Risico op elektrische schokken. Schakel stroom uit voor installatie, onderhoud en verwijdering.
- Controleer of de voedingsspanning gelijk is aan de nominale spanning van de lamp.
- Alle veiligheidsinstructies moeten worden opgevolgd om het risico op letsel of materiële schade te voorkomen.
- Gebruik geen andere transformatoren/adapters.
- Gebruik alleen de door ons geleverde lichtmodules.
- Vermijd overmatig trekken aan de kabels en/of ballen.
- Koppel de adaptor los van het lichtnet wanneer deze niet in gebruik is.
- Geschikt voor binnen- en buitengebruik.
- Niet geschikt voor gebruik in extreme omstandigheden of locaties waar zich schadelijke stoffen bevinden.
- Gebruik geen ijzerdraad of ander metaaldraad om te bevestigen.
- Dek het product niet af. Product niet gebruiken om andere zaken aan te bevestigen. Product buiten bereik van kinderen bewaren en plaatsen. Het product uitsluitend gebruiken wanneer het probleemloos functioneert.
- Raak het product niet aan in het geval van fout of storing. Schakel het product onmiddellijk uit en verwijder de spanning.
- Er wordt gesproken van een fout of storing wanneer: er zichtbare beschadigingen zijn, het product niet probleemloos werkt (bv. flikkeren), er brandlucht ontstaat, er zichtbaar resultaat door oververhitting is.
- Controle en kleine reparatie dienen uitsluitend door een erkend elektricien te worden

Onderhoud

Om de levensduur niet negatief te beïnvloeden is het raadzaam om het armatuur regelmatig schoon te maken. Gebruik hiervoor uitsluitend een zachte doek en water. Voorkom gebruik van vluchtige chemische vloeistoffen als alcohol, benzine of bestrijdingsmiddelen.

Milieu

Afval van elektrische producten mag niet op dezelfde manier behandeld worden als het gewone huishoudelijke afval. Breng

het naar een plek waar het gerecycled kan worden. Raadpleeg de plaatselijke instanties of de verkoper voor adviezen over inzameling.

Garantie

De garantieperiode begint op de dag waarop het product bij Bailey is aangekocht en eindigt na 2 jaar. Indien er binnen de garantieperiode een defect optreedt als gevolg van materiaal- en/of fabricagefouten, zal Bailey het product vervangen. De garantie dekt niet de gevolgschade en tevens worden er geen eventuele voorrijkosten, verplaatsingskosten of installatiekosten vergoed. De garantie is niet van toepassing indien:

- Er geen gegevens of documenten zijn die verwijzen naar de aankoopdatum (factuur of afleverbon).
- Het model- en/of serienummer welke zich op het product bevindt onherkenbaar is (foto van productsticker of opdruk met specificaties).
- Het defect is veroorzaakt door onjuist of niet beoogd gebruik van het product of in extreme omstandigheden of omstandigheden waar zich schadelijke stoffen bevinden.
- Schade aan het product is veroorzaakt door factoren van buitenaf.
- Het product is aangepast.

DE - ANWEISUNGEN

Bitte lesen Sie das Beilage Informationsblatt vor der Installation aufmerksam durch, um sicherzustellen, dass das Produkt der Anwendung entspricht.

Technische Daten

Eingangsspannung	AC 220-240V
Ausgangsspannung	DC 24V (12W)
Betriebstemperaturbereich	-20~40°C

- Überprüfen Sie die Verbindungen, da sich diese während des Transports möglicherweise gelöst haben. Stellen Sie sicher, dass die Kugeln und Kabel fest verschraubt sind, um eine sichere Verbindung zu gewährleisten und die Wasserbeständigkeit zu erhöhen.
- Wenn Sie eine lose Verbindung finden, halten Sie beide Seiten der Kugel fest und drehen Sie sie im Uhrzeigersinn, bis sie fest sitzt.
- Wir empfehlen, Kabelbinder oder Montagehalterungen zum Aufhängen der Lichterketten zu verwenden. Verwenden Sie keine scharfen Befestigungselemente.
- Es ist möglich, ein anderes Kabel an diesen 12W-Adapter anzuschließen, die Leistung wird jedoch auf 60 % reduziert. Ein 32W-Adapter ist separat erhältlich.

Warnungen – Vorsicht – Sicherheit

- Risiko eines elektrischen Schlags. Vor Installation, Wartung und Inbetriebnahme spannungsfrei machen.
- Achten Sie darauf, dass die Versorgungsspannung gleich der Leuchtmittelspannung Spannung ist.
- Verstöße gegen die Sicherheitsrichtlinien können das Gerät beschädigen und Ihre persönliche Sicherheit gefährden.
- Keine anderen Trafos/Adapter verwenden.
- Nur die von uns gelieferten Lichtmodule verwenden.
- Übermäßiges Ziehen an den Kabeln und/oder Kugeln vermeiden.
- Stecker bei Nichtgebrauch vom Stromnetz trennen.
- Für den Innen- und Außengebrauch geeignet.
- Nicht geeignet für den Einsatz unter extremen Umständen oder in einer Umgebung, in der sich Schadstoffe befinden.
- Verwenden Sie zum Befestigen keinen Eisendraht oder anderen Metalldraht.
- Das Produkt nicht abdecken, Keine anderen Objekte am Produkt befestigen. Das Produkt für Kinder unzugänglich aufbewahren und anbringen. Das Produkt nur verwenden wenn es einwandfrei funktioniert.
- Im Fall eines Mangels oder einer Störung das Produkt nicht berühren, sondern sofort ausschalten und die Spannungszufuhr unterbrechen.

LED Party Balls Light String 10 balls 7.7M

INSTALLATION MANUAL | HANDLEIDING | ANLEITUNG | MANUEL

- In folgenden Fällen liegt ein Mangel oder eine Störung vor: Es sind sichtbare Beschädigungen erkennbar, Das Produkt funktioniert nicht einwandfrei (es flackert z.B.), Es entsteht Brandgeruch, Es sind Spuren einer Überhitzung sichtbar.
- Überprüfungen und klein Reparaturen dürfen ausschließlich von einem qualifizierten Elektriker durchgeführt werden.

Wartung

Um eine Beeinträchtigung der Lebensdauer zu verhindern, empfiehlt sich eine regelmäßige Reinigung der Leuchte. Dazu ausschließlich ein weiches Tuch und Wasser. Die Verwendung flüchtiger chemischer Flüssigkeiten wie Alkohol, Benzin oder Bekämpfungsmitteln ist zu vermeiden.

Entsorgung

Abfälle elektrischer Produkte und normale Haushaltsabfälle erfordern unterschiedliche Behandlungen. Sie sollten daher zur Wiederverwertung an einem entsprechenden Sammelpunkt abgegeben werden. Informationen über die Sammlung und Verarbeitung können bei den zuständigen Behörden oder der Verkaufsstelle eingeholt werden.

Garantie

Die Garantiezeit beginnt mit dem Tag des Produktkaufs (Kaufdatum), und endet nach 2 Jahre. Sollte während der Garantiezeit aufgrund von Material- und/oder Herstellungsfehlern ein Defekt auftreten, so wird Bailey das Produkt ersetzen. Die Garantie deckt nicht den Folgeschaden. Etwaige Anfahrtskosten, Reisekosten oder Installationskosten werden ebenfalls nicht ersetzt. Der Garantieanspruch erlischt wenn:

- Es keine Angaben oder Dokumente gibt, aus denen das Kaufdatum hervorgeht (Rechnung oder Lieferschein).
- Die Modell- und/oder die Seriennummer auf dem Produkt nicht erkennbar ist/sind (Bild des Produktaufklebers oder des Aufdrucks mit Spezifikationen zusenden).
- Der Defekt durch falsche oder zweckwidrige Nutzung des Produktes oder durch Nutzung unter extremen Umständen oder in einer Umgebung, in der sich Schadstoffe befinden, verursacht wurde.
- Der Schaden am Produkt durch äußere Faktoren verursacht wurde;
- Das Produkt ist modifiziert.

FR - INSTRUCTIONS

Lire les caractéristiques techniques du produit avant de commencer l'installation, afin de vous assurer que le produit correspond à l'environnement dans lequel il sera utilisé.

Spécifications techniques

Tension d'entrée	AC 220-240V
Tension de sortie	DC 24V (12W)
Plage de température ambiante	-20-40°C

- Vérifiez les connexions car elles peuvent s'être desserrées pendant le transport. Assurez-vous que les boules et les câbles sont bien vissés pour garantir une connexion sûre et augmenter l'étanchéité.
- Si une connexion lâche est détectée, tenez les deux côtés de la boule et tournez-la dans le sens des aiguilles d'une montre jusqu'à ce qu'elle soit fermement fixée.
- Nous vous recommandons d'utiliser des serre-câbles ou des supports de montage pour suspendre les guirlandes lumineuses. N'utilisez pas d'attaches pointues.
- Il est possible de connecter un autre cordon à cet adaptateur 12 W, mais la puissance sera réduite à 60 %. Un adaptateur 32 W est disponible séparément.

Avertissements - Attention – Sécurité

- Risque de choc électrique. Coupez l'alimentation électrique avant installation, entretien ou maintenance.
- Assurez-vous que la tension d'alimentation correspond bien à la tension d'entrée du lampe.

- Le non-respect de ces recommandations de sécurité peut provoquer des dégâts matériels ou des blessures.
- N'utilisez pas d'autres transformateurs/adaptateurs.
- Utilisez uniquement les modules d'éclairage fournis par nos soins.
- Évitez de tirer excessivement sur les câbles et/ou les billes.
- Débranchez le connecteur du secteur lorsqu'il n'est pas utilisé.
- A utiliser à l'intérieur comme à l'extérieur.
- Ne convient pas à une utilisation dans des conditions extrêmes ou dans des endroits où se trouvent des substances nocives.
- N'utilisez pas de fil de fer ou d'autre fil métallique pour fixer.
- Ne pas couvrir le produit. Le produit ne doit pas servir de support à d'autres objets. Conserver et installer le produit hors de la portée des enfants. Utiliser le produit uniquement s'il fonctionne bien.
- Ne pas toucher le produit en cas de fonctionnement défectueux ou perturbé. Débrancher le produit aussitôt et couper la tension.
- Il est question de défaut ou de perturbation lorsque: Le produit présente des détériorations visibles, Le produit ne fonctionne pas parfaitement (s'il clignote p.ex.), On perçoit une odeur de brûlé, On constate une surchauffe évidente.
- Les vérifications et la petites réparations doivent être effectuées impérativement par un électricien agréé.

Entretien

Pour éviter de réduire la durée de vie du luminaire, il est conseillé de le nettoyer régulièrement. Utiliser pour cela un chiffon doux et de l'eau. Éviter l'usage de liquides chimiques volatiles tels qu'alcool, essence de térébenthine ou produits phytosanitaires.

Environnement

Les déchets de produits électriques ne peuvent pas être traités de la même façon que les ordures ménagères. Portez-le à un point de recyclage. Demandez conseil à la déchèterie locale ou à votre revendeur pour connaître les conditions de collecte et de traitement.

Garantie

La garantie commence à la date de facturation du produit chez Bailey et prend fin après 2 ans. En cas de panne pendant la garantie à la suite d'un défaut matériel ou de fabrication, Bailey remplacera ce produit. La garantie ne couvre pas les dommages indirects et ne couvre pas les frais de déplacement ou d'installation éventuels. La garantie ne s'applique pas:

- En l'absence de documents attestant de la date d'achat (facture ou bon de livraison).
- Si le numéro du modèle ou le numéro de série présents sur le produit sont illisibles (prière d'envoyer lors de toute réclamation la photo de l'étiquette collée au dos du produit ou du texte en surimpression avec les spécifications).
- Si la panne fait suite à un usage inapproprié ou non prévu du produit, ou s'il est exposé à des conditions extrêmes ou à des substances nocives.
- Si le produit est endommagé par des facteurs extérieurs.
- Le produit est modifié.



LED Party Balls Light String 10 balls 7.7M

INSTALLATION MANUAL | HANDLEIDING | ANLEITUNG | MANUEL

Dimensions (mm) - Afmetingen (mm) - Maße (mm) - Dimensions (mm)

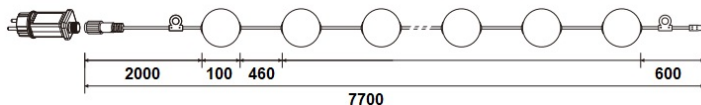

Reinforce connection - Verbinding versterken - Verbindung verstärken - Renforcer la connexion

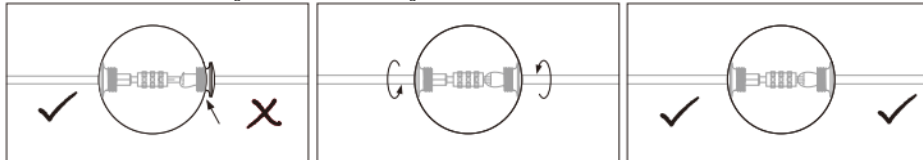

LINKABLE - KOPPELBAAR - VERBINDBAR - CONNECTABLE

- A. Quick connection with standard lead wire and end tail connectors**
Snelle verbinding met standaard aansluitkabel en eindstuk connectoren
Schnelle Verbindung mit Anschlusskabel und Endstückverbindern
Connexion rapide avec des connecteurs câble de connexion et l'embout



- B. Optional: seamless coupling with connection cable 146785**
Optioneel: naadloze koppeling met verbindingkabel 146785
Optional: nahtlose Kopplung mit Verbindungskabel 146785
En option : connexion transparente avec âble d'interconnexion 146785

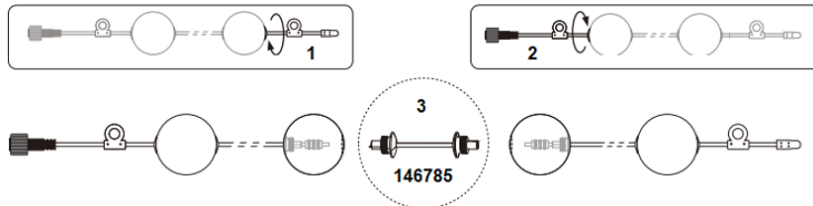

- (1) Remove end tail from - Ontkoppel eindstuk - Endstück entfernen - Retirer l'embout
(2) Remove lead wire from - Ontkoppel de aansluitkabel - Anschlusskabel entfernen - Retirer le câble de connexion
(3) Use connection cable to connect 2 sets - Gebruik verbindingkabel om 2 sets met elkaar te verbinden - Verwenden Sie ein Verbindungskabel, um zwei Sets zu verbinden - Utilisez le câble de connexion pour connecter 2 ensembles

Replace light source 146786 - Lichtbron vervangen - Lichtquelle ersetzen - Remplacer la source lumineuse

