



INFRAPILAR

INSTALLATIE- & GEBRUIKSHANDLEIDING

ALGEMENE VEILIGHEIDSINFORMATIE BIJ DE INSTALLATIE



Neem bij de installatie van het toestel steeds de volgende voorschriften in acht:

- Lees alle aanwijzingen alvorens de InfraPilar te installeren en te gebruiken
- Sluit de InfraPilar aan op het elektrisch net met de stekker 220 V/16 A in een stopcontact met aarding - Vermogen: 350 W (Comfort) / 500 W (Intens)
- Trek altijd de stekker uit alvorens het toestel te (de)monteren of manipuleren
- Installeer het toestel alleen binnenshuis in de 'droge zones':
 - In de badkamer: 'zone 3' – figuur A
 - Respecteer de wettelijke voorschriften m.b.t. elektrische aansluitingen
- Voorzie voldoende ruimte onder en boven de InfraPilar voor ventilatie – figuur B

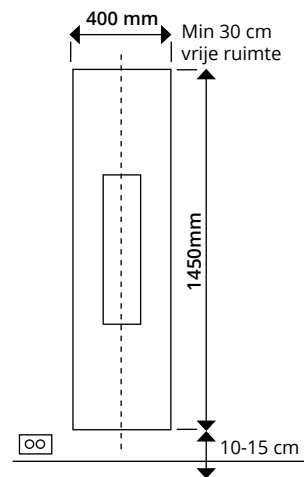

figuur A: plaatsing in de badkamer

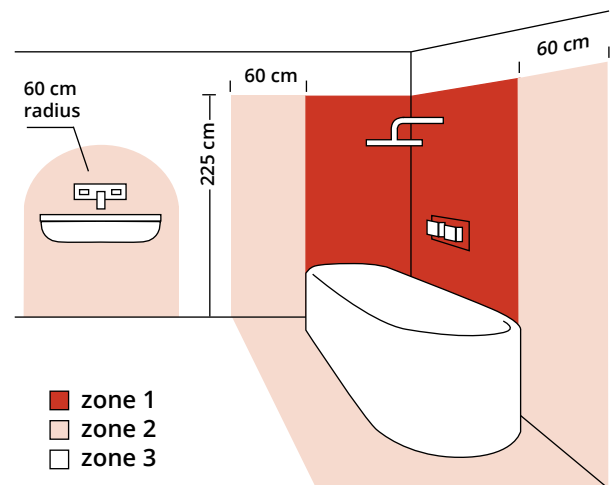

figuur B: ventilatieruimte bij plaatsing

Onderhoud

- Laat de InfraPilar **volledig afkoelen** voor het kuisen
- Gebruik een zacht zeepsopje om de InfraPilar te kuisen
- Bij hardnekkige bevulling van het glas (Robax-filter) is het gebruik van een glasreiniger toegestaan

INSTALLATIEHANDLEIDING

- Bevestig de ankers loodrecht en waterpas boven elkaar zoals aangegeven. Gebruik hiervoor de geschikte schroeven en pluggen (niet meegeleverd) in functie van de ondergrond.
- Hang de InfraPilar met de voorziene uitsnijdingen over de ankers en druk voorzichtig aan voor een goede bevestiging.
- Haal de kabel en stekker van de houder en stop de stekker in het stopcontact.

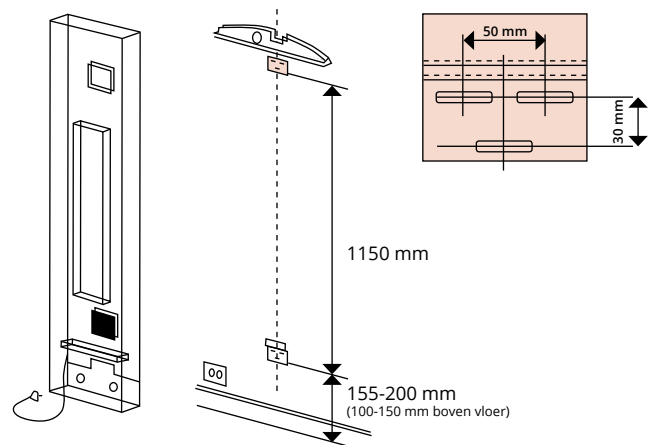



INFRAPILAR

MANUEL D'INSTALLATION ET D'UTILISATION

INFORMATIONS GÉNÉRALES CONCERNANT LA SÉCURITÉ LORS DE L'INSTALLATION



Lors de l'installation de l'appareil, respectez toujours les consignes suivantes :

- Lisez toutes les indications avant d'installer et d'utiliser l'InfraPilar.
- Pour brancher l'InfraPilar sur le réseau électrique, insérez la fiche 220 V/16 A dans une prise de courant reliée à la terre – puissance : 350 W (Comfort)/500 W (Intens).
- Retirez toujours la fiche avant de (dé)monter ou de manipuler l'appareil.
- N'installez l'appareil qu'à l'intérieur, dans une « zone sèche » :
 - Dans la salle de bains : « zone 3 » (illustration A).
 - Respectez les prescriptions légales concernant les raccordements électriques.
- Prévoyez un espace suffisant en dessous et au-dessus de l'InfraPilar pour la ventilation (illustration B).

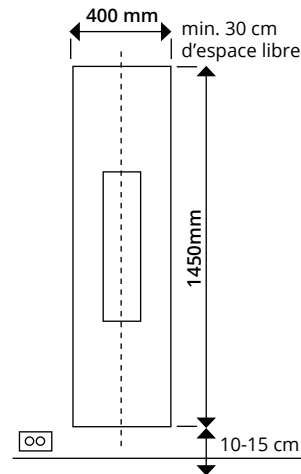

Illustration A : installation dans la salle de bains

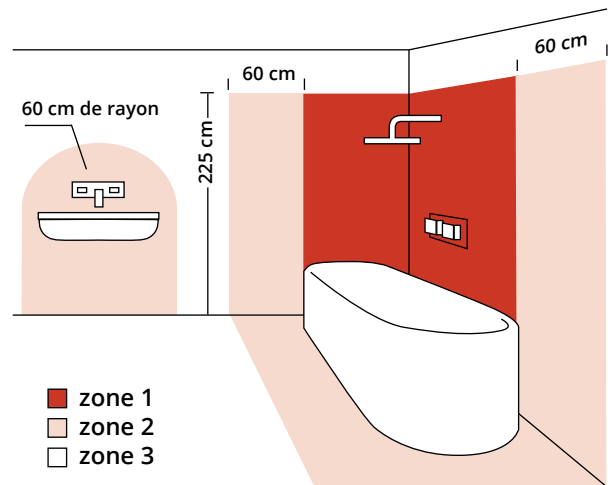

Illustration B : espace de ventilation lors de l'installation

Entretien

- **Laissez complètement refroidir** l'InfraPilar avant de le nettoyer.
- Nettoyez l'InfraPilar avec de l'eau additionnée de savon doux.
- Si le verre (filtre Robax) présente des saletés tenaces, l'utilisation d'un nettoyant pour verre est autorisée.

MANUEL D'INSTALLATION

- Fixez perpendiculairement chaque ancre et le niveau l'un au-dessus de l'autre comme indiqué. Utilisez à cet effet les vis et les chevilles (non fournies) adéquates en fonction du type de surface.
- Pour suspendre l'InfraPilar, insérez les encoches prévues sur les ancres et appuyez délicatement pour bien fixer l'appareil.
- Retirez le câble et la fiche du support et insérez la fiche dans la prise de courant.

