



Replaces / Reemplaza / Remplace 48940-236-02, 08/2011

Motor Operators for PowerPact™ H- and J-Frame Circuit Breakers

Operador de motor para los interruptores automáticos marcos H y J

Opérateur à moteur pour disjoncteurs à châssis H et J

Retain for future use. / Conservar para uso futuro. / À conserver pour usage ultérieur.

Required for Installation | Necesarios para la instalación | Requis pour l'installation

Cat. No. / No. de cat. / N° de cat.		Voltage / Tensión / Tension						NSX Cord & BSCM (Not Provided) / BSCM y cordón NSX (no provistos) / Cordon NSX et BSCM (non fournis)
H-Frame Marco H Châssis H	J-Frame Marco J Châssis J							
S429441 ¹	S431549 ¹	220–240 V 50/60 Hz	x	x	x	x	x	x
S29440	S31548	48–60 V 50/60 Hz	x	—	x	x	x	—
S29433	S31540	110–130 V 50/60 Hz	x	—	x	x	x	—
S29434	S31541	220–240 V 50/60 Hz 208–277 V 60 Hz	x	—	x	x	x	—
S29435	S31542	380–415 V 50/60 Hz 440–480 V 60 Hz	x	—	x	x	x	—
S29436	S31543	24–30 V ~	x	—	x	x	x	—
S29438	S31545	110–130 V ~	x	—	x	x	x	—
S29439	S31546	250 V ~	x	—	x	x	x	—

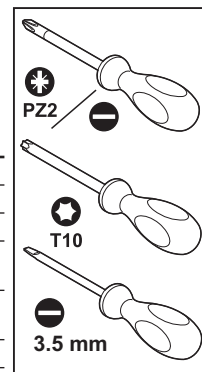

¹ Communicating motor operator / Operador de motor con módulo de comunicación / Opérateur à moteur avec module de communication

Precautions

Precauciones

Précautions

⚠ DANGER / PELIGRO / DANGER

HAZARD OF ELECTRIC SHOCK, EXPLOSION OR ARC FLASH

- Apply appropriate personal protective equipment (PPE) and follow safe electrical work practices. See NFPA 70E.
- This equipment must be installed and serviced only by qualified electrical personnel.
- Turn off all power supplying this equipment before working on or inside equipment.
- Always use a properly rated voltage sensing device to confirm power is off.
- Replace all devices, doors and covers before turning on power to this equipment.

Failure to follow these instructions will result in death or serious injury.

PELIGRO DE DESCARGA ELÉCTRICA, EXPLOSIÓN O DESTELLO POR ARQUEO

- Utilice equipo de protección personal (EPP) apropiado y siga las prácticas de seguridad en trabajos eléctricos establecidas por su Compañía, consulte la norma 70E de NFPA y NOM-029-STPS.
- Solamente el personal eléctrico especializado deberá instalar y prestar servicio de mantenimiento a este equipo.
- Desenergice el equipo antes de realizar cualquier trabajo dentro o fuera de él.
- Siempre utilice un dispositivo detector de tensión nominal adecuado para confirmar la desenergización del equipo.
- Vuelva a colocar todos los dispositivos, las puertas y las cubiertas antes de energizar este equipo.

El incumplimiento de estas instrucciones podrá causar la muerte o lesiones serias.

RISQUE D'ÉLECTROCUTION, D'EXPLOSION OU D'ÉCLAIR D'ARC

- Portez un équipement de protection personnelle (ÉPP) approprié et observez les méthodes de travail électrique sécuritaire. Voir NFPA 70E.
- Seul un personnel qualifié doit effectuer l'installation et l'entretien de cet appareil.
- Coupez toutes les alimentations de l'appareil avant d'y travailler.
- Utilisez toujours un dispositif de détection de tension à valeur nominale appropriée pour vous assurer que l'alimentation est coupée.
- Remplacez tous les dispositifs, les portes et les couvercles avant de mettre l'appareil sous tension.

Si ces directives ne sont pas respectées, cela entraînera la mort ou des blessures graves.

Installation

NOTE: I-line applications require motor operator to be factory installed.

Circuit Breaker Preparation

1. Turn off all power supplying this equipment before working on or inside equipment.
2. Trip circuit breaker (Figure 1, a–c).
3. Remove access cover (d–e). Destroy access cover before discarding.
4. Turn circuit breaker to OFF (f) and remove handle extension, if installed (g).

Instalación

NOTA: En las aplicaciones I-Line es necesario que el operador de motor sea instalado en la fábrica.

Preparación del interruptor automático

1. Desenergice el equipo antes de realizar cualquier trabajo dentro o fuera de él.
2. Dispare el interruptor automático (figura 1, a–c).
3. Desmonte la cubierta de acceso (d–e). Destruya la cubierta de acceso antes de desecharla.
4. Desconecte "O/OFF" (f) el interruptor automático y desmonte la extensión de la palanca (g), si está instalada.

Installation

REMARQUE : Les applications I-line nécessitent que l'opérateur à moteur soit installé en usine.

Préparation du disjoncteur

1. Couper toutes les alimentations de l'appareil avant d'y travailler.
2. Déclencher le disjoncteur (figure1, a–c).
3. Retirer le couvercle d'accès (d–e). Détruire le couvercle d'accès avant de le jeter.
4. Mettre le disjoncteur hors tension (f) et retirer le prolongateur de la manette (g), s'il est installé.

Figure / Figura / Figure 1 :

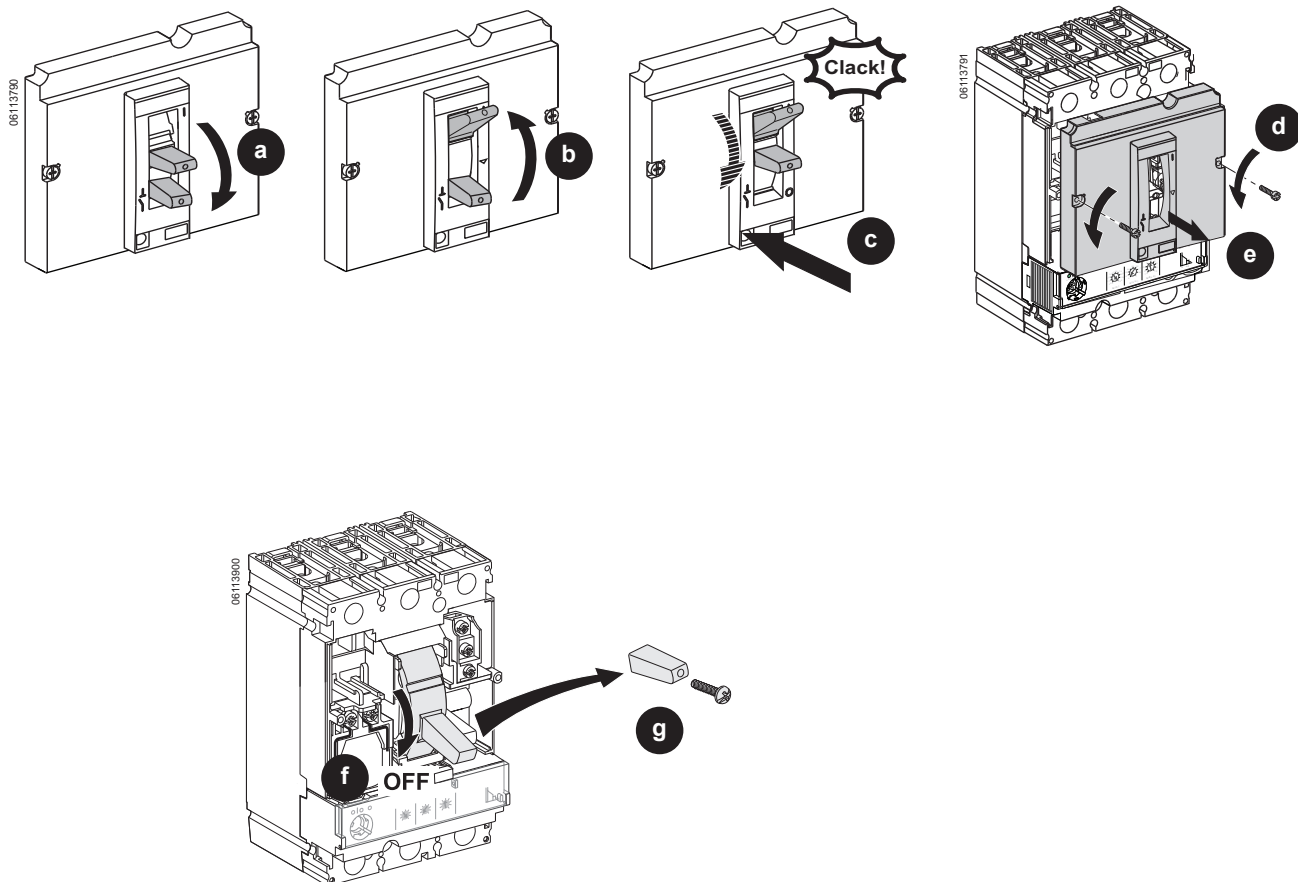

5. Install labels stored inside circuit breaker on motor operator (Figure 2, h).

5. Instale las etiquetas almacenadas dentro del interruptor automático, en el operador de motor (figura 2, h).

5. Installer les étiquettes entreposées à l'intérieur du disjoncteur sur l'opérateur à moteur (figure 2, h).

Figure / Figura / Figure 2 :

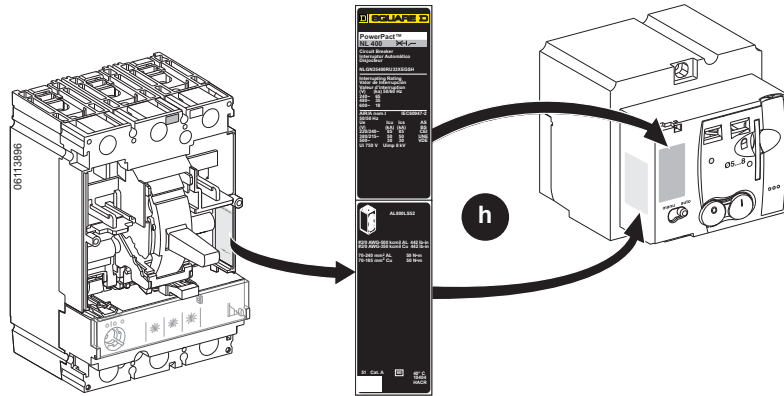

6. For Micrologic 1, 2, and 3 trip units only: Install SDE Adapter (provided) (Figure 3, i-j).
NOTE: SDE Adapter is factory installed with Micrologic 5 and 6 trip units.

6. Para las unidades de disparo Micrologic 1, 2 y 3 solamente: Instale el adaptador SDE (incluido), figura 3, i-j).
NOTA: El adaptador SDE se instala en la fábrica con las unidades de disparo Micrologic 5 y 6.

6. Pour déclencheurs Micrologic 1, 2 et 3 uniquement : installer l'adaptateur SDE (fourni) (figure 3, i-j).
REMARQUE : L'adaptateur SDE est installé en usine avec les déclencheurs Micrologic 5 et 6.

7. For standard motor operators only: Install SDE Contact (provided) (k).

7. Para operadores de motor estándar solamente: Instale el contacto SDE (incluido).

7. Pour opérateurs à moteur standard uniquement : Installer le contact SDE (fourni) (k).

Figure / Figura / Figure 3 :

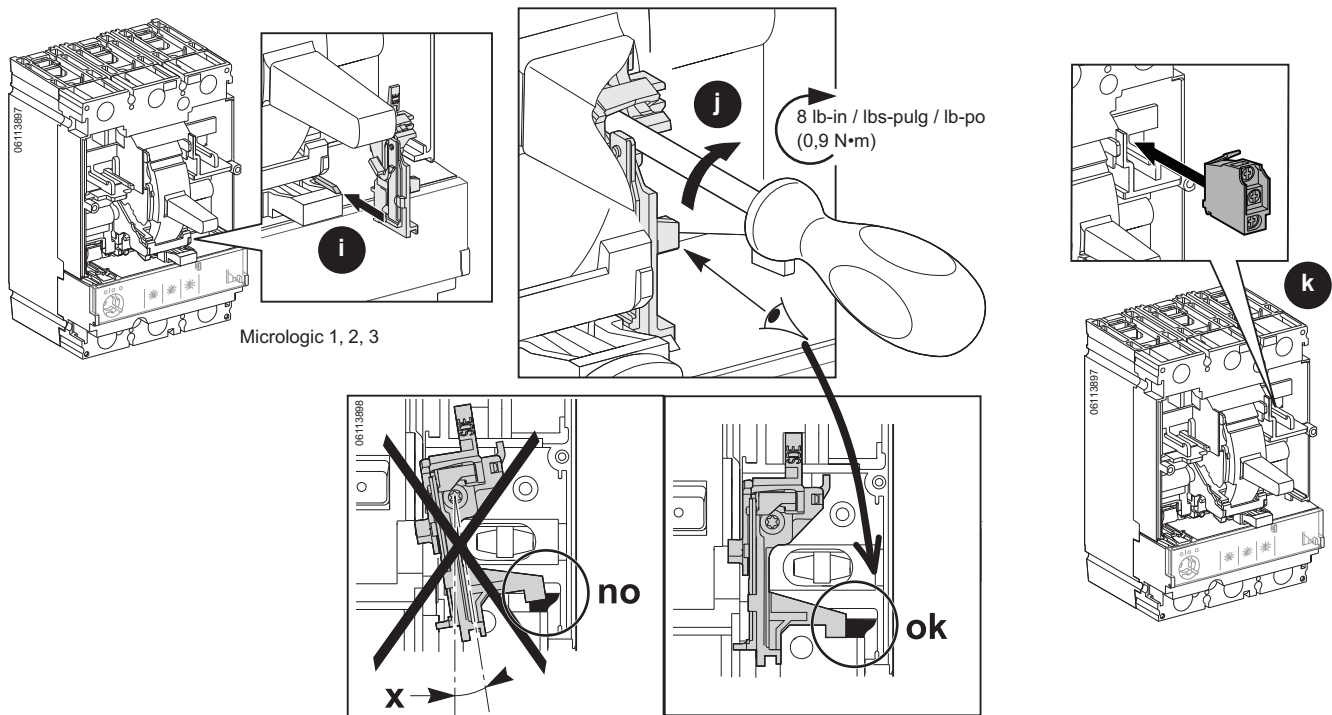

NOTE: All internal accessories must be installed prior to installing motor operator.

8. Install other internal accessories (Figure 4, m) as instructed in the bulletins shipped with each accessory.

NOTE: Communicating motor operator:

- requires NSX cord and BSCM, not provided
- cannot be used with SDE

NOTA: Todos los accesorios internos deben ser instalados antes de instalar el operador de motor.

8. Instale los demás accesorios internos (figura 4, m) de acuerdo con las instrucciones del boletín incluido con cada accesorio.

NOTA: Operador de motor con módulo de comunicación:

- requiere un cordón NSX y un BSCM, no incluidos
- no puede usarse con SDE

REMARQUE : Tous les accessoires internes doivent être installés avant l'installation de l'opérateur à moteur.

8. Installer d'autres accessoires internes (figure 4, m) comme indiqué dans les directives d'utilisation expédiées avec chaque accessoire.

REMARQUE : Opérateur à moteur avec module de communication :

- nécessite un cordon NSX et un module BSCM, non fournis
- ne peut pas être utilisé avec SDE

Figure / Figura / Figure 4 :

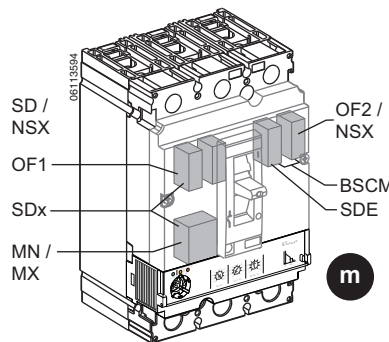

Motor Operator Installation

1. Loosen screw (Figure 5, a) on top of motor operator. Rotate motor operator forward (b).
2. Secure motor operator to circuit breaker (c).

Instalación del operador de motor

1. Afloje el tornillo (figura 5, a) situado en la parte superior del operador de motor. Gire el operador de motor hacia adelante (b).
2. Sujete el operador de motor en el interruptor automático (c).

Installation de l'opérateur à moteur

1. Desserrer la vis (figure 5, a) située sur le dessus de l'opérateur à moteur. Tourner l'opérateur à moteur vers l'avant (b).
2. Fixer l'opérateur à moteur au disjoncteur (c).

Figure / Figura / Figure 5 :

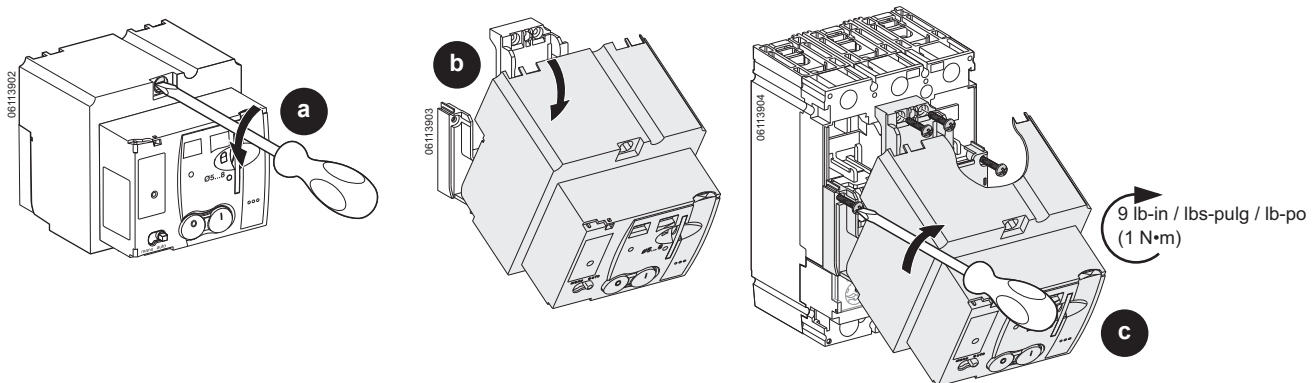

NOTICE / AVISO / AVIS

HAZARD OF EQUIPMENT DAMAGE

Wires may get pinched between motor operator door and circuit breaker. Ensure wires are properly routed through knockouts.

Failure to follow these instructions can result in equipment damage.

PELIGRO DE DAÑO AL EQUIPO

Es posible que los cables se pellizquen entre la puerta del operador de motor y el interruptor automático. Asegúrese de dirigir correctamente los cables por los rectángulos desprendibles.

El incumplimiento de estas precauciones puede causar daño al equipo.

RISQUE DE DOMMAGES MATÉRIELS

Les fils peuvent se trouver pincés entre la porte de l'opérateur à moteur et le disjoncteur. Assurez-vous que les fils sont acheminés correctement par les débouchures.

Si ces directives ne sont pas respectées, cela entraînera des dommages matériels.

- | | | |
|--|---|---|
| <ol style="list-style-type: none"> 4. Move switch from auto to manu operation (Figure 7, j). 5. Pull spring charging lever three times. "Discharged" will still appear in window (k). 6. Rotate motor operator up (l). 7. Secure motor operator cover (m). 8. I-Line only: install escutcheon S37420 (n, not provided). | <ol style="list-style-type: none"> 4. Cambie el modo de funcionamiento del conmutador de "auto" a "manu" (figura 7, j). 5. Jale la palanca de carga de resorte tres veces. "Discharged" todavía aparecerá en la ventana (k). 6. Gire el operador de motor hacia arriba (l). 7. Sujete la cubierta del operador de motor (m). 8. I-Line solamente: instale el escudo S37420 (n, no incluido). | <ol style="list-style-type: none"> 4. Déplacer le commutateur de fonctionnement de « auto » à « manu » (figure 7, j). 5. Tirer trois fois sur le levier d'armement du ressort. « Discharged » paraîtra encore dans la fenêtre (k). 6. Tourner l'opérateur à moteur vers le haut (l). 7. Fixer le couvercle de l'opérateur à moteur (m). 8. I-Line uniquement : installer le cache-entrée S37420 (n, non fourni). |
|--|---|---|

Figure / Figura / Figure 7 :

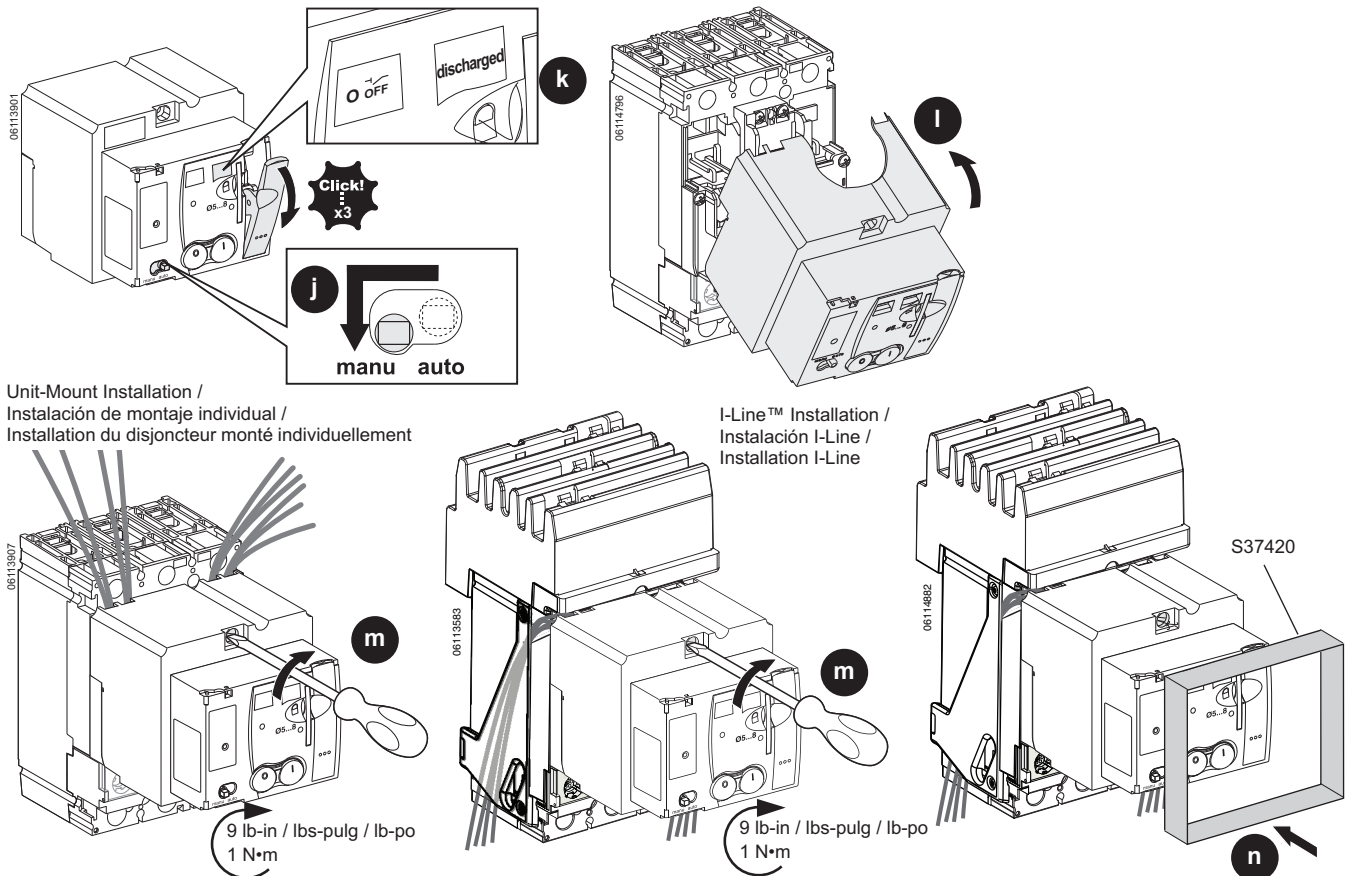

Operation Checking

1. Complete charging of motor operator (Figure 8, a).
2. Check operation (b–c).
3. Place motor operator in auto mode (Figure 8, d).

Verificación del funcionamiento

1. Complete la carga del operador de motor (figura 8, a).
2. Verifique su funcionamiento (b–c).
3. Coloque el operador de motor en el modo auto (figura 8, d).

Vérification du fonctionnement

1. Terminer le chargement de l'opérateur à moteur (figure 8, a).
2. Vérifier le fonctionnement (b–c).
3. Mettre l'opérateur à moteur en mode automatique (figure 8, d).

Figure / Figura / Figure 8 :

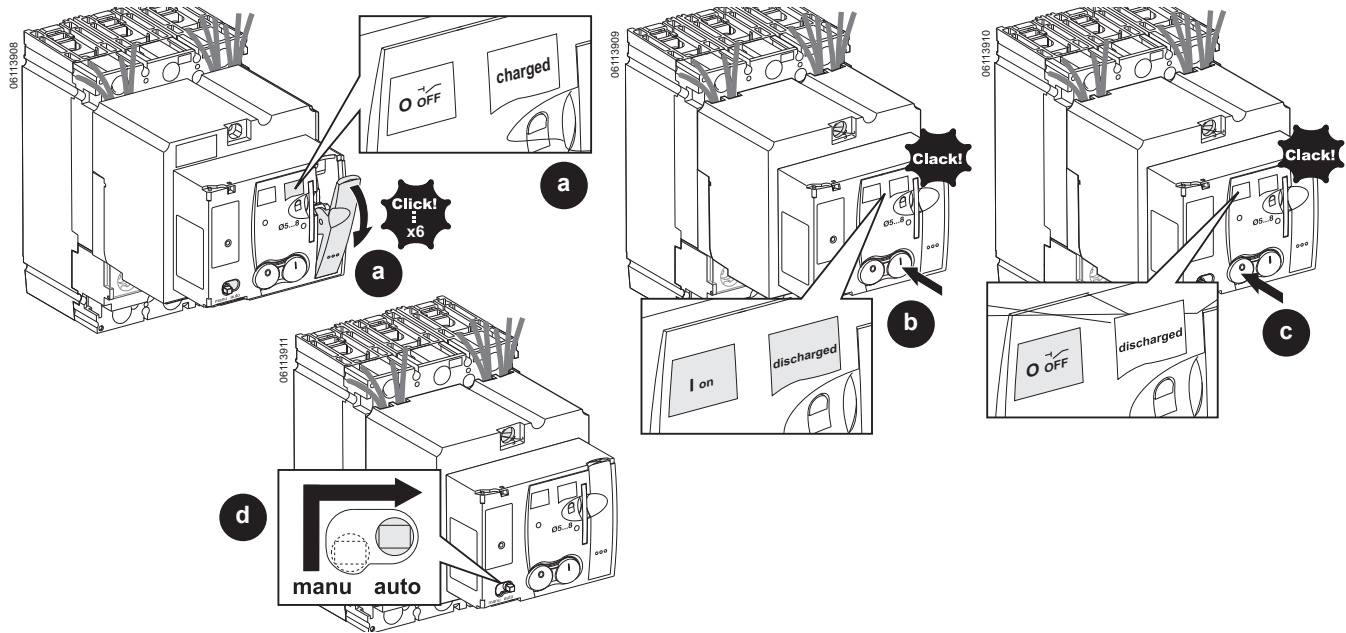

Locking Motor Operator

1. Place motor operator in manual mode (Figure 9, a–c).
2. Press down “O” button to discharge motor operator (b–c).
3. Continue to hold button down while pulling out locking bracket (d). Secure with padlocks (e).

Bloqueo del operador de motor

1. Coloque el operador de motor en el modo manual (figura 9, a–c).
2. Oprima el botón “O” para descargar el operador de motor (b–c).
3. Continúe oprimiendo el botón mientras jala el soporte de bloque (d) hacia fuera. Asegúrelo con candados (e).

Verrouillage de l'opérateur à moteur

1. Mettre l'opérateur à moteur en mode manuel (figure 9, a–c).
2. Appuyer sur le bouton « O » pour décharger l'opérateur à moteur (b–c).
3. Maintenir le bouton enfoncé tout en tirant sur la bride de sécurité (d). Sécuriser avec des cadenas (e).

Figure / Figura / Figure 9 :

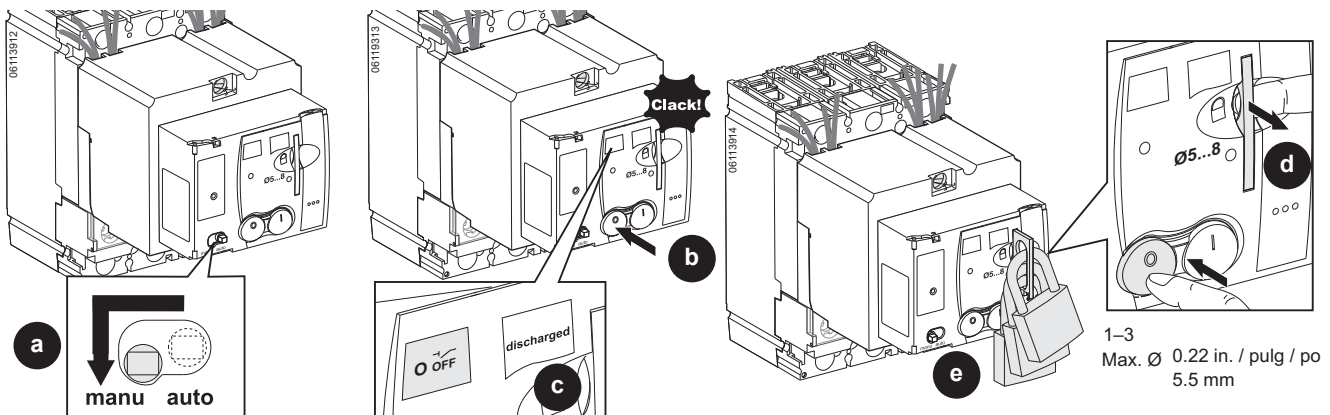

Sealing Adjustment Cover

1. Install cover (Figure 10, a)
2. Secure using wire tie seal MICROTUSEAL (not provided) (b-c).

Cierre hermético de la cubierta de ajuste

1. Instale la cubierta (figura 10, a)
2. Sujétela con el sello de alambre MICROTUSEAL, no incluido (b-c).

Plombage du couvercle d'ajustement

1. Installer le couvercle (figure 10, a)
2. Le sécuriser à l'aide d'un scellement métallique MICROTUSEAL (non fourni) (b-c).

Figure / Figura / Figure 10 :

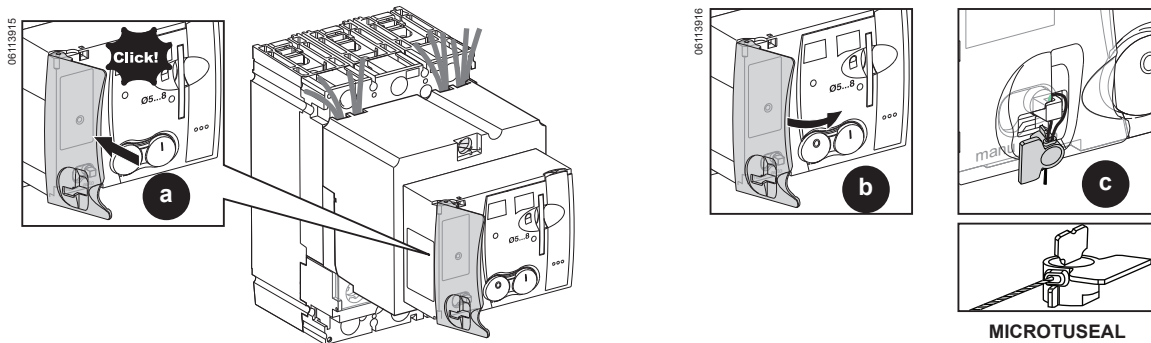

Wiring Diagram

Diagrama de alambrado

Schéma de câblage

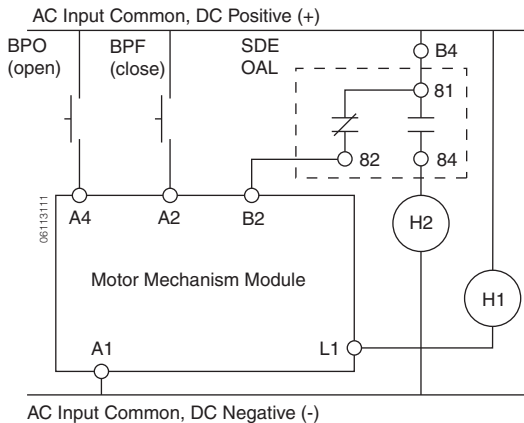

		Description / Descripción / Description
Connector / Connecteur	A4	Electrical Opening (Positive DC) / Apertura eléctrica (c.d. positiva) / Ouverture électrique (cc positif)
	A2	Electrical Closing (Positive DC) / Cierre eléctrico (c.d. positiva) / Fermeture électrique (cc positif)
	B4	Power Supply Connection (Positive DC) / Conexión de la fuente de alimentación (c.d. positiva) / Raccordement de l'alimentation (cc positif)
	A1	Power Supply Connection (Negative DC) / Conexión de la fuente de alimentación (c.d. negativa) / Raccordement de l'alimentation (cc négatif)
Indicator / Indicador / Indicateur	L1	Automatic Position Indicator / Indicador de posición automática / Indicateur de position automatique
	84	Overcurrent Trip Indicator / Indicador de disparo por sobrecorriente / Indicateur de déclenchement par surintensité
	H1	Lamp Signal Indicating Motor is in Manual Position / Señal indicadora de la posición del motor en manual / Signal lumineux indiquant que le moteur est à la position Manuel
	H2	Lamp Signal Indicating Overcurrent Trip Condition / Señal indicadora de la condición del disparo por sobrecorriente / Signal lumineux indiquant une condition de déclenchement par surintensité

NOTE: To configure circuit breaker for remote operation without overcurrent switch protection, do not use H2 or SDE.

NOTA: Para configurar el interruptor automático para que funcione a distancia sin un interruptor de protección contra sobrecorriente, no utilice H2 O SDE.

REMARQUE : Pour configurer un disjoncteur pour un fonctionnement à distance sans protection des interrupteurs contre les surintensités, ne pas utiliser H2 ou SDE.

Electrical equipment should be installed, operated, serviced, and maintained only by qualified personnel. No responsibility is assumed by Schneider Electric for any consequences arising out of the use of this material.

Schneider Electric and Square D are trademarks and the property of Schneider Electric SE, its subsidiaries, and affiliated companies. All other trademarks are the property of their respective owners.

Schneider Electric USA, Inc.
 800 Federal Street
 Andover, MA 01810 USA
 888-778-2733
 www.schneider-electric.us

Solamente el personal calificado deberá instalar, hacer funcionar y prestar servicios de mantenimiento al equipo eléctrico. Schneider Electric no asume responsabilidad alguna por las consecuencias emergentes de la utilización de este material.

Schneider Electric y Square D son marcas comerciales y propiedad de Schneider Electric SE, sus filiales y compañías afiliadas. Todas las otras marcas comerciales son propiedad de sus respectivos propietarios.

Importado en México por:
Schneider Electric México, S.A. de C.V.
 Av. Ejercito Nacional No. 904
 Col. Palmas, Polanco 11560 México, D.F.
 55-5804-5000
 www.schneider-electric.com.mx

Seul un personnel qualifié doit effectuer l'installation, l'utilisation, l'entretien et la maintenance du matériel électrique. Schneider Electric n'assume aucune responsabilité des conséquences éventuelles découlant de l'utilisation de cette documentation.

Schneider Electric et Square D sont des marques commerciales et la propriété de Schneider Electric SE, ses filiales et compagnies affiliées. Toutes les autres marques commerciales sont la propriété de leurs propriétaires respectifs.

Schneider Electric Canada, Inc.
 5985 McLaughlin Road
 Mississauga, ON L5R 1B8 Canada
 800-565-6699
 www.schneider-electric.ca

