

(en) Electric current! Danger to life!
Only skilled or instructed persons may carry out the following operations.

(de) Lebensgefahr durch elektrischen Strom!

Nur Elektrofachkräfte und elektrotechnisch unterwiesene Personen dürfen die im Folgenden beschriebenen Arbeiten ausführen.

(fr) Tension électrique dangereuse !

Seules les personnes qualifiées et averties doivent exécuter les travaux ci-après.

(es) ¡Corriente eléctrica! ¡Peligro de muerte!

El trabajo a continuación descrito debe ser realizado por personas cualificadas y advertidas.

(it) Tensione elettrica: Pericolo di morte!

Solo persone abilitate e qualificate possono eseguire le operazioni di seguito riportate.

(zh) 触电危险!

只允许专业人员和受过专业训练的人员进行下列工作。

(ru) Электрический ток! Опасно для жизни!

Только специалисты или проинструктированные лица могут выполнять следующие операции.

(nl) Levensgevaar door elektrische stroom!

Uitsluitend deskundigen in elektriciteit en elektrotechnisch geïnstrueerde personen is het toegestaan, de navolgend beschreven werkzaamheden uit te voeren.

(da) Livsfare på grund af elektrisk strøm!

Kun uddannede el-installatører og personer der er instruerede i elektrotekniske arbejdsopgaver, må udføre de nedenfor anførte arbejder.

(el) Προσοχή, κίνδυνος ηλεκτροπληξίας!

Οι εργασίες που αναφέρονται στη συνέχεια θα πρέπει να εκτελούνται μόνο από ηλεκτρολόγους και ηλεκτροτεχνίτες.

(pt) Perigo de vida devido a corrente eléctrica!

Apenas electricistas e pessoas com formação eletrotécnica podem executar os trabalhos que a seguir se descrevem.

(sv) Livsfara genom elektrisk ström!

Endast utbildade elektriker och personer som undervisats i elektroteknik får utföra de arbeten som beskrivs nedan.

(fi) Hengenvaarallinen jännite!

Vain pätevät sähköasentajat ja opastusta saaneet henkilöt saavat suorittaa seuraavat työt.

(cs) Nebezpečí úrazu elektrickým proudem!

Níže uvedené práce směřjí provádět pouze osoby s elektrotechnickým vzděláním.

(et) Eluhtlik! Elektrilöögiht!

Järgnevalt kirjeldatud töid tohib teostada ainult elektriala spetsialist või elektrotehnilise instrueerimise läbinud personal.

(hu) Életveszély az elektromos áram révén!

Csak elektromos szakemberek és elektrotechnikában képzett személyek végezhetik el a következőkben leírt munkákat.

(lv) Elektriskā strāva apdraud dzīvību!

Tālāk aprakstītos darbus drīkst veikt tikai elektrospeciālisti un darbam ar elektrotehnikām iekārtām instruētās personas!

(lt) Pavojus gyvybei dėl elektros srovės!

Tik elektrikai ir elektrotechnikos specialistai gali atlikti žemiau aprašytus darbus.

(pl) Porażenie prądem elektrycznym stanowi zagrożenie dla życia!

Opisane poniżej prace mogą przeprowadzać tylko wykwalifikowani elektrycy oraz osoby odpowiednio poinstruowane w zakresie elektrotechniki.

(sl) Življenjska nevarnost zaradi električnega toka!

Spodaj opisana dela smejo izvajati samo elektrostrokovnjaki in elektrotehnično poučene osebe.

(sk) Nebezpečenstvo ohrozenia života elektrickým prúdom!

Práce, ktoré sú nižšie opísané, smú vykonávať iba elektroodborníci a osoby s elektrotechnickým vzdelaním.

(bg) Опасност за живота от електрически ток!

Операциите, описани в следващите раздели, могат да се извършват само от специалисти-електротехници и инструктиран електротехнически персонал.

(ro) Atenție! Pericol electric!

Toate lucrările descrise trebuie efectuate numai de personal de specialitate calificat și de persoane cu cunoștințe profunde în electrotehnică.

(hr) Opasnost po život uslijed električne struje!

Radove opisane u nastavku smiju obavljati samo stručni električari i osobe koje su prošle elektrotehničku obuku.

(tr) Elektrik akımı! Hayati tehlike!

Aşağıdaki işlemleri yalnızca kalifiye veya eğitimli kişiler gerçekleştirebilir.

(uk) Електричний струм! Небезпечно для життя!

Виконувати означені далі операції дозволяється тільки кваліфікованим особам, що пройшли інструктаж.

(ar) تحذير! تيار كهربائي! خطر موت!
لا تتم أعمال الصيانة و التركيب إلا من قبل العاملين المدربين

ZW7-... XTOT...C3S

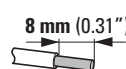
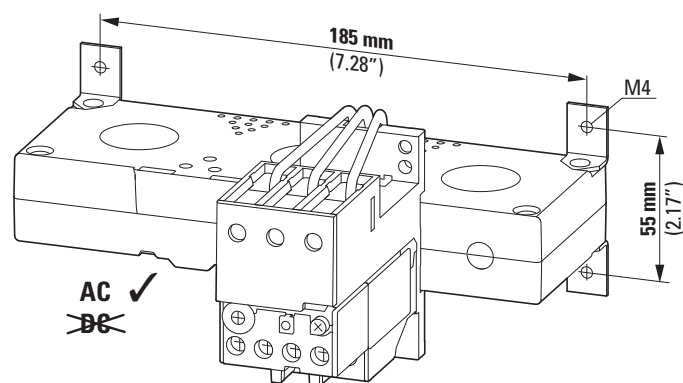
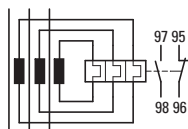

	95/96, 97/98	95/96, 97/98
	0.75 - 4 mm ² AWG18 - 14	PZ2 1.2 Nm (11 lb-in)
	0.75 - 2.5 mm ²	
	0.75 - 4 mm ² AWG18 - 14	
	0.75 - 2.5 mm ²	

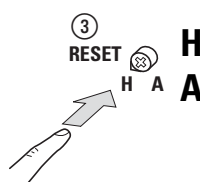
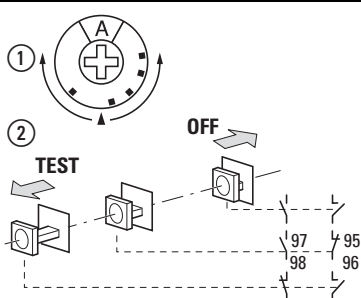
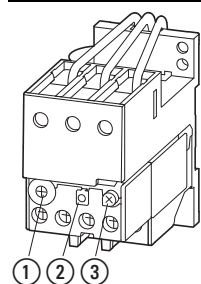

hand "with manual reset"

auto "without manual reset"

(en) WARNING
Faulty motor protective relays may injure persons and damage machines.
Mechanically/electrically damaged motor protective relays must always be changed.

(de) WARNUNG
Defekte Motorschutzrelais können Personen- und Sachschäden verursachen. Mechanisch oder elektrisch beschädigte Motorschutzrelais immer auswechseln.

(fr) AVERTISSEMENT
Les relais thermiques défectueux peuvent provoquer des dégâts matériels et être dangereux pour les personnes. Toujours remplacer les relais thermiques présentant un défaut mécanique ou électrique.

(es) ADVERTENCIA
Los relés térmicos defectuosos pueden provocar daños personales y materiales. Se recomienda cambiar siempre los relés térmicos dañados mecánica o eléctricamente.

(it) AVVERTENZA
Il relè salvamotore difettoso possono causare danni alle persone e alle cose. Sostituire sempre il relè salvamotore difettoso dal punto di vista meccanico o elettrico.

(zh) 警告
如果电机保护继电器发生故障可能导致人员受伤和财产损失。电机保护继电器有机械或电气故障时必须进行更换。

(ru) ОСТОРОЖНО
Неисправные реле защиты электродвигателя могут привести к травмам и материальному ущербу. Необходимо немедленно заменять реле защиты электродвигателя с механическими или электрическими повреждениями.

(nl) WAARSCHUWING
Defecte motorbeveiligingsrelais kunnen persoonlijk letsel en materiële schade tot gevolg hebben. Mechanisch of elektrisch beschadigde motorbeveiligingsrelais altijd vervangen.

(da) ADVARSEL
Defekte motorværnrelæer kan forårsage person- og materielle skader. Mekanisk eller elektrisk beskadigede motorværnrelæer skal altid udskiftes.

(en) WARNING
Motor may start automatically.
Automatic start may injure persons and damage machines. Automatic restart is possible when "automatic reset" is active.

(de) WARNUNG
Automatischer Wiederanlauf des Motors kann zu Personen und Sachschäden führen. Die Gefahr des automatischen Wiederanlaufs ist in der Betriebsart „Automatische Rückstellung“ gegeben.

(fr) AVERTISSEMENT
Le redémarrage automatique du moteur peut provoquer des dégâts matériels et être dangereux pour les personnes. Ce danger du redémarrage automatique correspond au mode « réarmement automatique ».

(es) ADVERTENCIA
El motor puede arrancar automáticamente. El arranque automático es posible cuando el botón de reset está en posición automática y el circuito de maniobra activado.

(it) AVVERTENZA
Il riavvio automatico del motore può provocare danni a persone o cose. Il pericolo del riavvio automatico si ha quando il selettore è posizionato su "riarmo automatico".

(zh) 警告
电机自动重新启动可能导致人员受伤和财产损失。在操作模式“自动复位”中给出了自动重新启动的危险。

(ru) ОСТОРОЖНО
Автоматический повторный запуск двигателя может привести к травмам и материальному ущербу. Опасность автоматического повторного запуска двигателя возникает при режиме работы "Автоматический возврат"

(nl) WAARSCHUWING
Automatisch herstarten van de motor kan persoonlijk letsel en materiële schade tot gevolg hebben. Het gevaar voor automatisch herstarten is in de bedrijfsstand "Automatische terugstelling" aanwezig.

(da) ADVARSEL
En automatisk genstart af motoren kan føre til person- og materielle skader. Faren for automatisk genstart er til stede i driftstilstanden "automatisk tilbagestilling".

(el) ΠΡΟΕΙΔΟΠΟΙΗΣΗ
Τα ελαττωματικά ρελέ προστασίας κινητήρα μπορούν να προκαλέσουν σωματικές βλάβες και υλικές ζημιές. Αντικαθιστάτε πάντοτε τα ελαττωματικά από μηχανική ή ηλεκτρική άποψη ρελέ προστασίας κινητήρα.

(pt) ATENÇÃO
Relés de proteção do motor defeituoso podem causar ferimentos e danos materiais. Sempre substitua relés de proteção ao motor com defeitos mecânicos ou elétricos.

(sv) VARNING
Defekt motorrelä kan orsaka person- och materialskada. Mekaniska eller elektriska skadade motorskyddsrelä ska alltid bytas ut.

(fi) VAROITUS
Vialliset moottorinsuojareleet voivat aiheuttaa henkilö- ja materiaali vahinkoja. Mekaanisesti tai sähköisesti vaurioituneet moottorinsuojareleet on aina vaihdettava.

(cs) VAROVÁNÍ
Vadná motorová jističí relé mohou způsobit úrazy osob i věcné škody. Mechanicky nebo elektricky poškozená motorová jističí relé vždy vyměňte.

(et) HOIATUS
Defektsed mootorikaitsereleed võivad põhjustada kehavigastusi ja materiaalseid kahjusid. Mehaaniliselt või elektriliselt kahjustatud mootorikaitsereleed tuleb alati välja vahetada.

(hu) FIGYELMEZTETÉS
A hibás motorvédő relék személyi sérülést és vagyoni károkat okozhatnak. Mindig cserélje ki a mechanikusan vagy elektromosan sérült motorvédő reléket.

(lv) BRĪDINĀJUMS
I bojāti motora aizsargreleji var nodarīt miesas bojājumus un izraisīt materiālos zaudējumus. Motora aizsargreleji ar mehāniskās sistēmas vai elektrosistēmas bojājumiem vienmēr ir jānomaina.

(lt) ĮSPĖJIMAS
Dėl sugedusių variklio apsauginių relijų gali būti padaryta žala asmenims ir turtui. Visada keiskite mechaninius arba elektrinius pažeidimų turinčius variklio apsauginius reles.

(el) ΠΡΟΕΙΔΟΠΟΙΗΣΗ
Η αυτόματη επανεκκίνηση του κινητήρα μπορεί να προκαλέσει σωματικές βλάβες και υλικές ζημιές. Ο κίνδυνος της αυτόματης επανεκκίνησης υφίσταται στην κατάσταση λειτουργίας "Αυτόματη επαναφορά"

(pt) ATENÇÃO
A reativação automática do motor pode causar ferimentos e danos materiais. O perigo de reativação automática existe no modo de operação "Reposicionamento automático".

(sv) VARNING
Automatiskt återstart av motorn kan medföra person och materialskada. Risken med automatisk återstart finns angiven i driftstyp „Automatiskt återställning“.

(fi) VAROITUS
Moottorin automaattinen uudelleenkäynnistyminen voi johtaa henkilö- ja materiaali vahinkoihin. Automaattisen uudelleenkäynnistymisen vaara on annettu käyttöohjeissa "Automaattinen palautus".

(cs) VAROVÁNÍ
Automatický opětovný náběh motoru může mít za následek úrazy osob i věcné škody. Nebezpečí automatického opětovného náběhu vzniká v provozním režimu "Automatické nulování".

(et) HOIATUS
Mootori automaatne taaskäivituse võib põhjustada kehavigastusi ja materiaalseid kahjusid. Automaatse taaskäivituse oht on tõõrežiimil "Automaatne ennistamine".

(hu) FIGYELMEZTETÉS
A motor automatikus újraindulása személyi sérüléshez és vagyoni károkhöz vezethet. Az automatikus újraindulás veszélye az „Automatikus visszaállítás” üzemmódban áll fenn.

(lv) BRĪDINĀJUMS
I Automātiskā motora atkārtota ieslēgšanās var nodarīt miesas bojājumus vai izraisīt materiālos zaudējumus. Automātiskas atkārtotās ieslēgšanās risks pastāv darbības režīmā "Automātiskā atiestatīšanās".

(lt) ĮSPĖJIMAS
Dėl variklio automatinio paleidimo gali būti padaryta žala asmenims ir turtui. Automatinio paleidimo pavojus kyla esant darbo režimui „Automatinė atstatata“.

(pl) OSTRZEŻENIE
Uszkodzone przekaźniki ochronne silnika mogą spowodować obrażenia u ludzi i szkody materialne. Uszkodzone mechanicznie lub elektrycznie przekaźniki ochronne silnika należy zawsze wymienić.

(sl) OPOZORILO
Okvarjeni motorski zaščitni releji lahko povzročijo poškodbe ljudi in materialno škodo. Mehansko ali električno poškodovane motorske zaščitne releje zamenjajte.

(sk) VAROVANIE
Nefunkčné istiacie relé motora môžu spôsobiť poškodenie zdravia ako aj vecné škody. Mechanicky alebo elektricky poškodené istiacie relé motora vždy vymeňte.

(bg) ПРЕДУПРЕЖДЕНИЕ
Дефектните предпазни релета на мотора могат да предизвикат наранявания и материални щети. Механично или електрически повредените предпазни релета на мотора трябва винаги да се сменят.

(ro) AVERTISMENT
Releele defecte de motor pot cauza vătămarea persoanelor și daune materiale. Schimbați întotdeauna releele de motor, deteriorate mecanic sau electric.

(hr) UPOZORENJE
Neispravni motorni zaštitni releji mogu uzrokovati ozljede i materijalnu štetu. Uvijek zamijenite mehanički ili električno oštećene motorne zaštitne releje.

(tr) UYARI
Arızalı motor koruma röleleri insanları yaralayabilir ve makinelere hasar verebilir. Mekanik/elektriksel olarak hasar görmüş motor koruma röleleri daima değiştirilmelidir.

(uk) ПОПЕРЕДЖЕННЯ
Несправні захисні реле електродвигуна можуть завдати шкоди обладнанню та здоров'ю персоналу. У разі механічної або електричної несправності захисних реле електродвигуна обов'язково замінити їх.

(ar) تحذير
قد تسبب المرحلات الواقية والمعيبة للمحرك بحدوث اصابات للأشخاص وبالخطر التغيير المرحلات الواقية يجب دائم الضرر بالأجهزة المحرك/كهربائيا والمعيبة ميكانيكي

(pl) OSTRZEŻENIE
Automatyczne ponowne uruchomienie silnika może spowodować obrażenia u ludzi i szkody materialne. Zagrożenie automatycznego ponownego uruchomienia istnieje w trybie pracy "Automatyczne wycofanie".

(sl) OPOZORILO
Automatski ponovni zagon motorja lahko privede do poškodovanja ljudi in materialne škode. Nevarnost avtomatskega ponovnega zagona obstaja v načinu obratovanja "Avtomatska povrnitev".

(sk) VAROVANIE
Automatický nábeh motora môže viesť k poškodeniu zdravia a vecným škodám. Nebezpečenstvo automatického opätovného nábehu hrozí pri prevádzkovom režime "Automatické obnovenie".

(bg) ПРЕДУПРЕЖДЕНИЕ
Автоматичното повторно задействане на мотора може да доведе до наранявания и материални щети. Опасността на автоматичното повторно задействане е зададена в режима на експлоатация „Автоматично връщане в изходно положение“.

(ro) AVERTISMENT
Repornirea automată a motorului poate cauza vătămarea persoanelor și daune materiale. Pericolul repornirii automate este menționat în modul de funcționare „Resetare automată“.

(hr) UPOZORENJE
Automatsko ponovno pokretanje motora može uzrokovati ozljede i materijalnu štetu. Opasnost od automatskog ponovnog pokretanja postoji u načinu rad „Automatski reset“.

(tr) UYARI
Motor otomatik olarak çalışmaya başlayabilir. Otomatik başlatma, insanları yaralayabilir ve makinelere hasar verebilir. Otomatik yeniden başlatma, "otomatik sıfırlama" etkin olduğunda gerçekleşebilir.

(uk) ПОПЕРЕДЖЕННЯ
Електродвигун може запуститися автоматично. Автоматичний запуск може завдати шкоди обладнанню та здоров'ю персоналу. Якщо активовано функцію автоматичного скидання, пристрій може перезапуститися автоматично.

(ar) تحذير
قد يبدأ تشغيل المحرك تلقائياً بتسبب التشغيل التلقائي باصتابة يمكن أن تحدث إعادة الأشخاص والأجزاء التشغيل التلقائية عندما تكون ميزة "إعادة الضبط التلقائية" نشطة

09/21 IL04210001Z

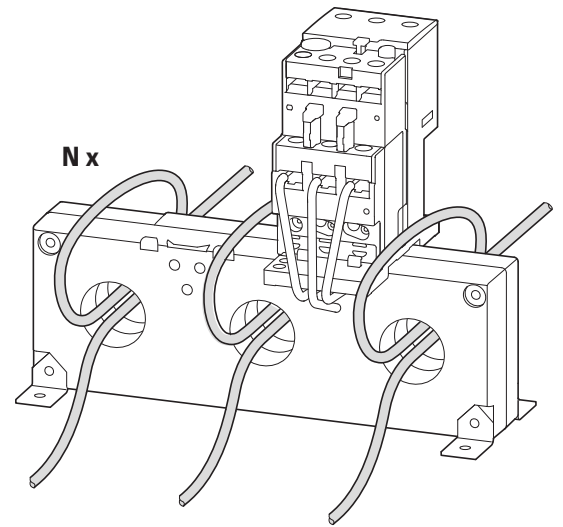
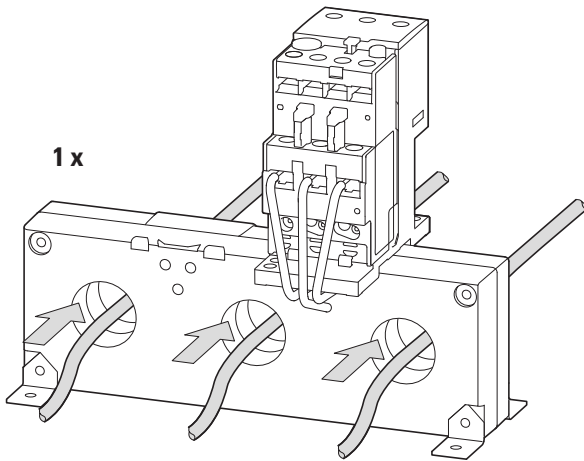
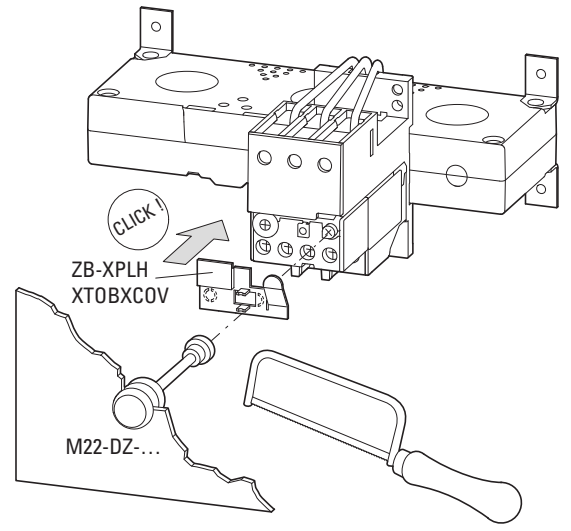
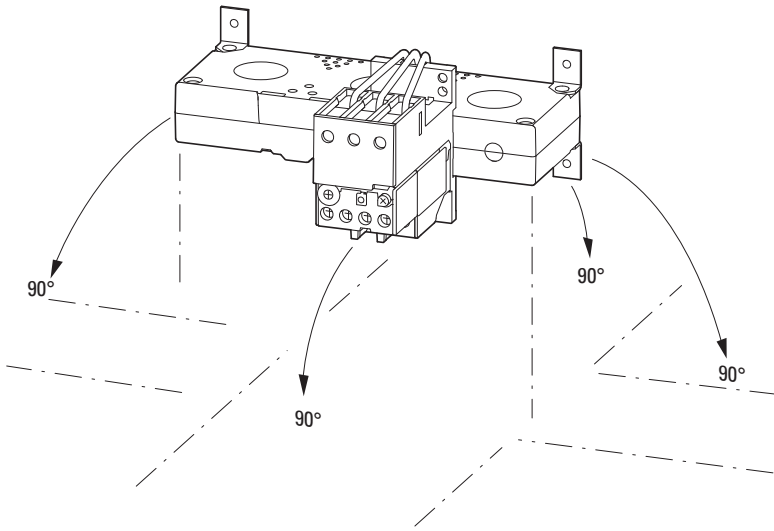

09/21 IL04210001Z

N	ZW7-63 XTOT063C3S	ZW7-90 XTOT090C3S	ZW7-125 XTOT125C3S	ZW7-160 XTOT160C3S	ZW7-240 XTOT240C3S	ZW7-290 XTOT290C3S	ZW7-400 XTOT400C3S	ZW7-540 XTOT540C3S	ZW7-630 XTOT630C3S	I _N [A]
1 x	42 - 63	60 - 90	85 - 125	110 - 160	160 - 240	190 - 290	270 - 400	360 - 540	420 - 630	
2 x	21 - 31.5	30 - 45	42.5 - 62.5	55 - 80	80 - 120	95 - 145				
3 x	14 - 21	20 - 30	28.3 - 41.7	36.7 - 53.3						
4 x	10.5 - 15.8	15 - 22.5								
5 x	8.4 - 12.6									

