

(en) Electric current! Danger to life!
Installation, commissioning and maintenance work must be carried out by qualified personnel only.

(de) Lebensgefahr durch elektrischen Strom!
Arbeiten bzw. Montage an diesem Produkt dürfen nur von Elektrofachkräften und elektrotechnisch unterwiesenen Personen ausgeführt werden.

(fr) Tension électrique dangereuse !
L'installation de l'appareil, ainsi que tous les travaux effectués sur celui-ci, doivent être réalisés par un électricien qualifié ou par un personnel spécialement formé.

(es) ¡Corriente eléctrica! ¡Peligro de muerte!
La instalación del dispositivo, así como todos los trabajos en él, deben ser realizados por un electricista calificado o por personal especialmente capacitado.

(it) Tensione elettrica: Pericolo di morte!
L'installazione e il lavoro sul dispositivo devono essere effettuati da un elettricista qualificato o da personale specializzato.

(zh) 触电危险!
設備的安裝，以及所有工作，必須由合格的電工或經過專門培訓的人員完成。

(ru) Электрический ток! Опасно для жизни!
Установка и эксплуатация устройства должны выполняться квалифицированным электриком или специально обученным персоналом.

(nl) Levensgevaar door elektrische stroom!
Installatie van het apparaat en alle werkzaamheden eraan, mogen uitsluitend door een gekwalificeerd elektricien of speciaal opgeleid vakpersoneel worden uitgevoerd.

(da) Livsfare på grund af elektrisk strøm!
Arbejde i forbindelse med installation, opstart og vedligehold må kun udføres af kvalificeret personale.

(el) Προσοχή, κίνδυνος ηλεκτροπληξίας!
Η εγκατάσταση, εκκίνηση και συντήρηση θα πρέπει να πραγματοποιείται μόνο από εξειδικευμένο προσωπικό.

(pt) Perigo de vida devido a corrente eléctrica!
A instalação do dispositivo, bem como todos os trabalhos devem ser realizados por um electricista qualificado ou por pessoal especialmente formado.

(sv) Livsfara genom elektrisk ström!
Installation, idrifttagande och underhållsarbete får endast utföras av behörig personal.

(fi) Hengenvaarallinen jännite!
Laitteen asennus ja käyttö ainoastaan sähköasentajan tai siihen perehdytetyn henkilön toimesta.

(cs) Nebezpečí úrazu elektrickým proudem!
Instalace zařízení a veškeré práce na něm musí být provedeny kvalifikovaným elektrikářem nebo speciálně vyškoleným personálem.

(et) Eluoltlik! Elektrilöögiolt!
Paigaldus-, kasutus- ja hooldustööd peab läbi viima ainult kvalifitseeritud personal.

(hu) Életveszély az elektromos áram révén!
Az eszköz felszerelését, valamint az ehhez kapcsolódó összes munkát szakképzett villanyszerelővel vagy szakképzett személyzetnek kell elvégeznie.

(lv) Elektriskā strāva apdraud dzīvību!
Uzstādīšana, nodošana ekspluatācijā un apkopes darbi jāveic tikai kvalificētam personālam.

(lt) Pavojus gyvybei dėl elektros srovės!
Įrengimo, paleidimo ir techninės priežiūros darbus turi atlikti tik kvalifikuotas personalas.

(pl) Porażenie prądem elektrycznym stanowi zagrożenie dla życia!
Instalacja urządzenia, jak również prace nad nim, muszą być wykonywane przez wykwalifikowanego elektryka lub specjalnie wyszkolony personel.

(sl) Življenjska nevarnost zaradi električnega toka!
Dela montaže, zagona in vzdrževanja morajo izvajati samo usposobljeno osebo.

(sk) Nebezpečnost ohrozenia života elektrickým prúdom!
Inštalácia prístroja, ako aj všetky práce na ňom musia byť vykonané kvalifikovaným elektrotechnikom alebo špeciálne vyškoleným personálom.

(bg) Опасност за живота от електрически ток!
Инсталирането на устройството, както и всяка работа по него, трябва да бъде извършвано от квалифициран електротехник или от специално обучен персонал.

(ro) Atenție! Pericol electric!
Montajul și lucrul cu acest aparat trebuie făcute numai de un electrician calificat sau de personal tehnic specializat.

(hr) Opasnost po život uslijed električne struje!
Radove ugradnje, puštanja u pogon i održavanja mora vršiti samo kvalificirano osoblje.

(tr) Elektrik akımı! Hayati tehlike!
Bu ürünün çalıştırılması veya kurulumu sadece elektroteknik eğitimleri almış olan ehliyetli elektrikçiler ve kişiler tarafından yapılmalıdır.

(sr) Električna struja! Opasnost po život!
Arbeiten bzw. Montage i dijesem Produkt darf od Elektrofaçhkräften und elektrotechnisçhç unterwiesenen Personon ausgeführt werden.

(no) Elektrisk strøm! Livsfare!
Installasjon av enheten, samt arbeid på den, skal kun utføres av kvalifisert personell, eller av de som er spesielt opplært til dette arbeidet.

(uk) Електричний струм! Небезпечно для життя!
Встановлення пристрою, так само, як і робота з ним, повинні виконуватись кваліфікованим електриком або персоналом, що пройшов спеціальну підготовку.

(ar) تحذير! تيار كهربائي! خطر موت التثبيت والتكليف و أعمال الصيانة يجب أن تقام فقط من طرف الموظفين المؤهلين

DXG-NET-SWD-IP20, DXG-NET-SWD-IP54

DXG-NET-SWD-IP20

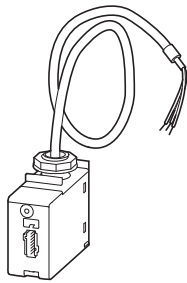

DXG-NET-SWD-IP54

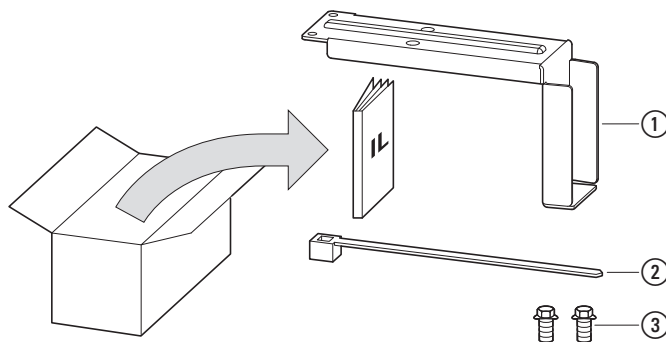
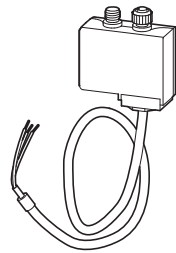

- ① Metal adapter plate
- ② Cable tie
- ③ M3*8 screws



Eaton.com/documentation
MN040010... Communication
MN05006002Z... SWD - The System



Eaton.com/EcoDesign-VFD
MZ040046EN

Electrical connection DXG-NET-SWD-IP20

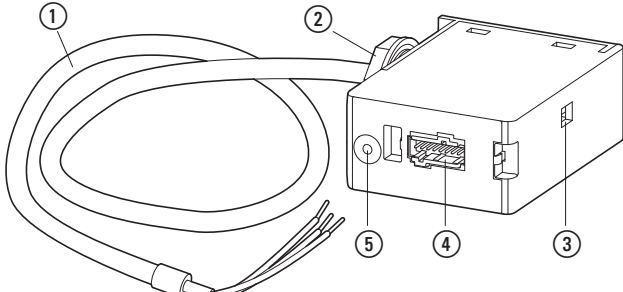

- ① Modbus cable
- ② Mounting screw
- ③ Selection dipswitch
- ④ Connection of SmartWire-DT external device plug out
- ⑤ SmartWire-DT diagnostic LED



Electrical connection DXG-NET-SWD-IP54

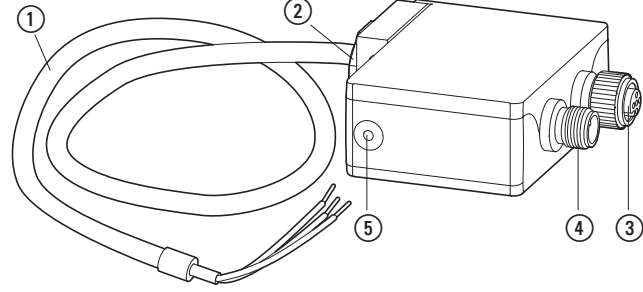

- ① Modbus cable
- ② Mounting screw
- ③ Connection of SmartWire-DT external device plug out
- ④ Connection of SmartWire-DT external device plug in
- ⑤ SmartWire-DT diagnostic LED



en CAUTION
Only plug in in a voltage-free state!

de VORSICHT

Nur im spannungsfreien Zustand stecken!

fr ATTENTION

Branchez uniquement lorsque l'alimentation est coupée !

es ATENCIÓN

Conecte únicamente en un estado sin tensión!

it ATTENZIONE

Collegare solo in assenza di tensione!

zh 注意

仅在没有电压状态下插入！

ru ВНИМАНИЕ

Подсоединяйте только в беспотенциальном состоянии!

nl VOORZICHTIG

Alleen insteken in spanningsvrije toestand!

da FORSIGTIG

Må kun tilsluttes i spændingsfri tilstand!

el ΠΡΟΣΟΧΗ

Συνδέστε μόνο όταν είναι απενεργοποιημένο!

pt CUIDADO

Ligue apenas num estado isento de tensão!

sv OBSERVERA

Sätt endast in när du har ett spänningsfritt tillstånd!

fi HUOMIO

Kytke vain jännitteettömässä tilassa!

cs UPOZORNĚNÍ

Zapojte pouze ve stavu bez napětí!

et ETTEVAATUST

Ühendage vooluvõrku üksnes pingevabas olekus!

hu VIGYÁZAT

Csak feszültségmentes állapotban csatlakoztassa!

lv UZMANĪBU

Pieslēgt elektroklam tikai bezsprieguma stāvoklī!

lt PERSPĖJIMAS

Junkite tik tada, kai nėra įtampos!

pl PRZESTROGA

Należy podłączać wyłącznie w stanie beznapięciowym!

sl POZOR

Priključite samo v stanju brez napetosti!

sk UPOZORNENIE

Zapájajte len v stave bez napätia!

bg ВНИМАНИЕ

Включвайте само при състояние на липса на напрежение!

ro ATENȚIE

Conectați doar în condiții fără tensiune!

hr PAZNJA

Priključivanje je moguće samo uz isključeni napon!

tr DİKKAT

Yalnızca gerilim olmadığında takın!

sr ОПРЕЗ

Прикључивање је могуће само уз искључени напон!

no FORSIKTIG

Skal bare kobles til i spenningsfri tilstand!

uk УВАГА

Підключати лише за відсутності напруги!

ar

انتباه
يجب التوصيل فقط في حال عدم
الفولتية

Mounting DG1

1

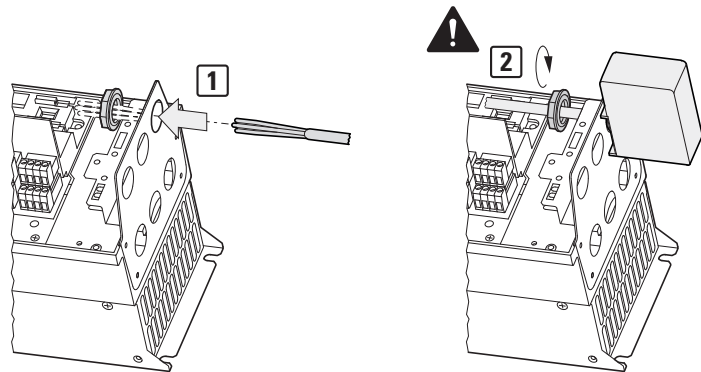

DXG-NET-SWD-IP20

2a

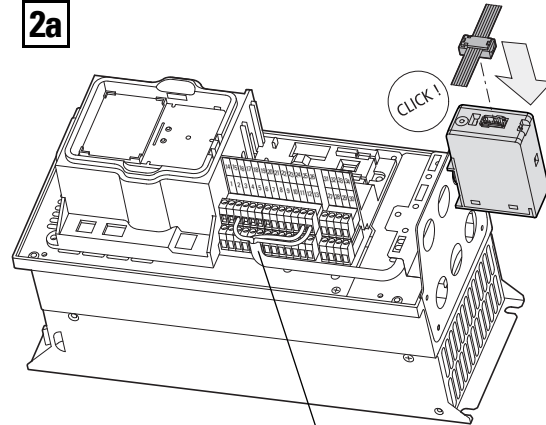

DXG-NET-SWD-IP54

2b

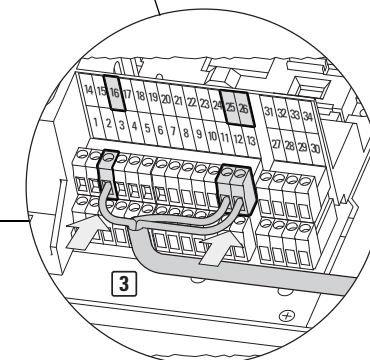
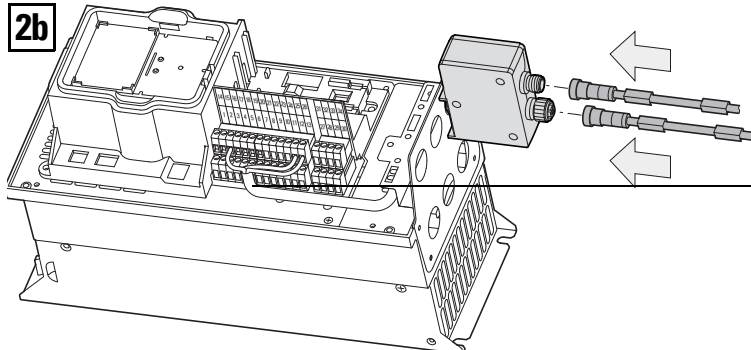

Wiring the option card

SWD Board	Black	Blue	White
Control Board	Ground	A	B

Mounting DM1 (NEMA)

1

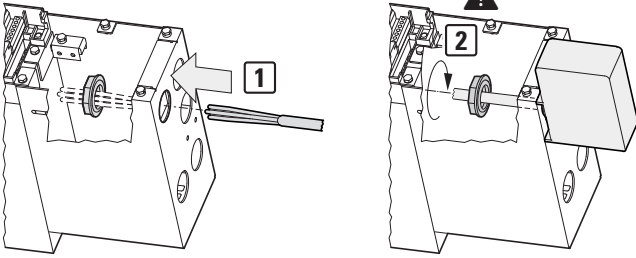

DXG-NET-SWD-IP20

2a

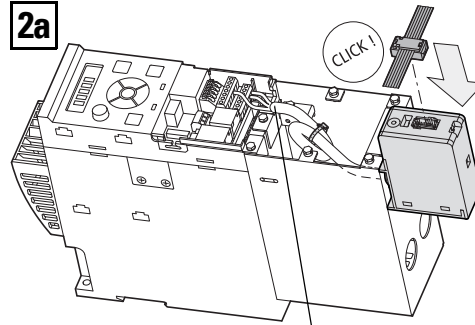

DXG-NET-SWD-IP54

2b

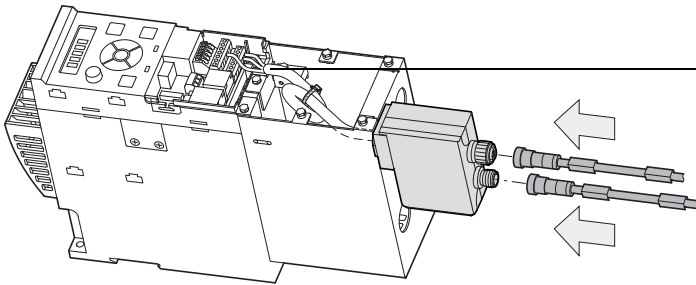

3

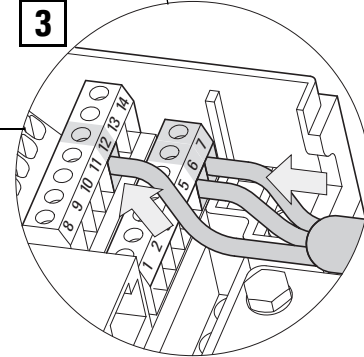

Wiring the option card

SWD Board	Black	Blue	White
Control Board	Ground	A	B

Mounting DM1 (Adapter Plate)

1

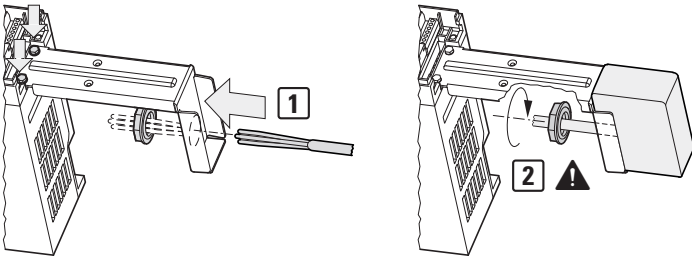

DXG-NET-SWD-IP20

2a

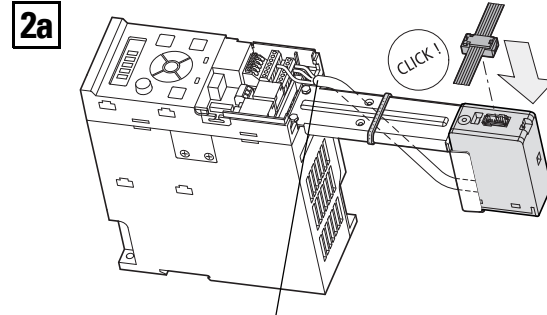

DXG-NET-SWD-IP54

2b

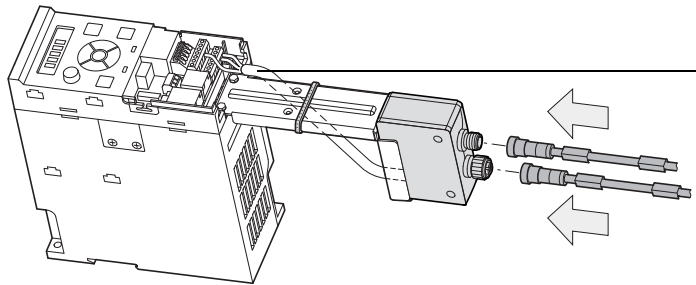

3

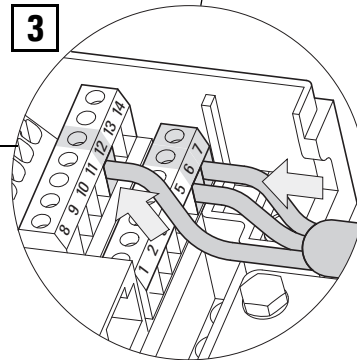

Wiring the option card

SWD Board	Black	Blue	White
Control Board	Ground	A	B

12/22 IL040071ZU

