

EVlink Smart Wallbox - EVB1A22P••I - EVB1A22P4Epl  
EVB1A7P••I - EVB1A22PC•I



NHA95097-05

- de** Benutzerhandbuch
- nl** Gebruikershandleiding
- no** Brukerhåndbok
- sv** Användarhandbok



EVB1A22P2KI  
EVB1A22P2RI  
EVB1A22P4KI  
EVB1A22P4RI  
EVB1A22P4EKI  
EVB1A22P4ERI



[www.schneider-electric.com/en/download/](http://www.schneider-electric.com/en/download/)



- en** User guide
  - fr** Guide d'utilisation
  - es** Manual de usuario
  - it** Guida all'uso
- NHA95096 🔍
- Other language  
Autre langue  
Otro idioma  
EVB1A\*\*\* 🔍



EVB1A7PAKI  
EVB1A7PARI



EVB1A7PCKI  
EVB1A7PCRI  
EVB1A22PCKI  
EVB1A22PCRI

Dieses Dokument enthält allgemeine Beschreibungen und/oder technische Kenndaten der genannten Produkte. Es darf keinesfalls zur Bestimmung der Eignung oder Zuverlässigkeit dieser Produkte für spezifische Benutzeranwendungen verwendet werden. Es liegt in der Verantwortung jedes Benutzers oder Integrators, eine vollständige und angemessene Risikoanalyse, Bewertung und Prüfung der Produkte mit Bezug auf die Anwendung, in der sie zum Einsatz kommen werden, und deren Betrieb durchzuführen. Weder Schneider Electric noch die verbundenen Unternehmen oder Tochtergesellschaften können für eine unsachgemäße Verwendung der in diesem Dokument enthaltenen Informationen haftbar gemacht werden.

Bei Anmerkungen oder Verbesserungs- bzw. Korrekturvorschlägen, wenn Sie Fehler in dieser Veröffentlichung entdecken, wenden Sie sich bitte an uns.

Dieses Dokument darf ohne ausdrückliche schriftliche Genehmigung durch Schneider Electric weder in Teilen noch als Ganzes in keiner Form und auf keine Weise, weder anhand elektronischer noch mechanischer Hilfsmittel, reproduziert oder fotokopiert werden. Bei der Installation und der Verwendung dieses Produkts sind alle geltenden lokalen, regionalen und landesspezifischen Sicherheitsvorschriften einzuhalten. Aus Sicherheitsgründen und zur Gewährleistung der Konformität mit den dokumentierten Systemdaten sollten Reparaturarbeiten an Komponenten ausschließlich vom Hersteller durchgeführt werden. Wenn das Gerät in Anwendungen mit technischen Sicherheitsanforderungen zum Einsatz kommt, sind die zutreffenden Anweisungen zu beachten. Die Verwendung von Software, die nicht von Schneider Electric hergestellt oder genehmigt wurde, in Verbindung mit Hardwareprodukten von Schneider Electric kann zu Körperverletzung, Geräteschäden oder Betriebsstörungen führen. Die Nichtbeachtung dieser Anweisungen kann Körperverletzung oder Materialschäden zur Folge haben.

Dit document bevat de algemene beschrijvingen en/of de algemene technische kenmerken van de genoemde producten. Deze handleiding is niet bestemd om de geschiktheid of de betrouwbaarheid van deze producten voor specifieke gebruikerstoepassingen te bepalen. De gebruiker of de integrator zijn verantwoordelijk voor het uitvoeren van een adequate en volledige risico-analyse, evaluatie en test van de producten met betrekking tot de toepassing waarin ze zullen worden gebruikt en de werking van deze toepassing. Schneider Electric en de met haar verbonden bedrijven of dochterondernemingen aanvaarden geen verantwoordelijkheid voor een onjuist gebruik van de informatie in dit document.

Neem contact met ons op als u suggesties ter verbetering of correctie hebt, of als u fouten hebt gevonden in deze publicatie.

Niets uit deze publicatie mag worden vermenigvuldigd in enige vorm of op enige manier, elektronisch, mechanisch of middels fotokopie, zonder voorafgaande schriftelijke toestemming van Schneider Electric.

Neem tijdens de installatie en het gebruik van dit apparaat alle toepasselijke lokale, regionale en landelijke regelgeving in acht.

Om veiligheidsredenen en om conformiteit met de gedocumenteerde systeemgegevens te garanderen, mogen reparaties aan de onderdelen alleen door de fabrikant verricht worden. Als de apparatuur wordt gebruikt voor toepassingen waaraan technische veiligheids-eisen verbonden zijn, dient u de daarbij behorende instructies te volgen.

Het gebruik van andere software dan software van Schneider Electric of door Schneider Electric goedgekeurde software met onze hardwareproducten kan letsel, schade of een onjuiste werking veroorzaken.

Het niet in acht nemen van deze instructies kan letsel of beschadigingen aan het materiaal veroorzaken.

Dette dokumentet inneholder generelle beskrivelser og/eller generelle tekniske egenskaper for de nevnte produktene. Det kan ikke brukes til å bestemme egnethet for eller pålitelighet av disse produktene for bestemte brukerapplikasjoner. Det er hver enkelt brukers eller integrators ansvar å utføre fullstendig og passende risikoanalyse, evaluering og testing av produktene når det gjelder bruksområdet, og utføringen av denne applikasjonen.

Verken Schneider Electric eller noen av dets tilknyttede selskaper eller datterselskaper kan holdes ansvarlig for feil bruk av informasjonen i dette dokumentet.

Hvis du har forslag til forbedringer eller rettelser til eller har funnet feil i denne publikasjonen, ber vi om at du gir oss beskjed.

Ingen del av dette dokumentet kan reproduseres i noen form eller på noen måte, elektronisk eller mekanisk, inkludert fotokopiering, uten uttrykkelig skriftlig tillatelse fra Schneider Electric.

Alle gjeldende statlige, regionale og lokale sikkerhetsbestemmelser må overholdes ved installering og bruk av produktet.

Av sikkerhetsgrunner og for å kunne sikre samsvar med dokumenterte systemdata er det bare produsentens som reparerer komponentene. Når utstyret brukes på områder som med tekniske sikkerhetskrav, må de relevante instruksjonene følges.

Manglende bruk av Schneider Electric-programvare eller godkjent programvare med maskinvareproduktene, kan føre til skader eller funksjonssvikt.

Unnlatelse av å følge disse instruksjonene kan føre til personskader eller skader på utstyret.

Det här dokumentet innehåller allmänna beskrivningar och/eller allmänna tekniska specifikationer för de produkter som nämns.

Det kan inte användas för att bestämma lämpligheten eller tillförlitligheten hos dessa produkter för specifika användartillämpningar. Det åligger varje användare eller integrerare att utföra en fullständig och för ändamålet tillämplig riskanalys, utvärdering och testning av produkterna med avseende på det program som ska användas och körningen av det programmet.

Varken Schneider Electric eller någon av dess närstående bolag eller dotterbolag ska anses ansvarig för felaktig användning av informationen i det här dokumentet.

Om du har förslag, vill föreslå förbättringar eller korrigeringar av den här publikationen får du gärna meddela oss.

Ingen del av det här dokumentet för reproduceras i någon form eller på något sätt, vare sig elektroniskt, mekaniskt eller genom fotokopiering, utan förhandstillstånd från Schneider Electric.

Alla tillämpliga lokala, regionala och nationella bestämmelser måste respekteras vid installation, reparation och underhåll av denna utrustning. Av säkerhetsskäl och för att säkerställa överensstämmelse med dokumenterade systemdata, har bara tillverkaren behörighet att utföra reparationer på komponenterna. När utrustningen används för applikationer med tekniska säkerhetskrav, ska relevanta instruktioner följas.

Om Schneider Electric-programvara eller programvara som har godkänts av Schneider Electric inte används med våra maskinvaruprodukter, kan det leda till personskador, materialskador eller felaktig funktion.

Om denna instruktion inte följs kan det leda till kroppsskada eller materiella skador.



---

|   |  |    |
|---|--|----|
| 1 | Beschreibung                           | 5  |
| 2 | Erste Schritte                         | 13 |
| 3 | Ladestation mit Schlüsselsperre        | 14 |
| 4 | Ladestation mit RFID-Kartenleseeinheit | 26 |
| 5 | „Pay As You Go“-Anwendung              | 37 |
| 6 | Diagnose                               | 43 |
| 7 | Pflege                                 | 49 |



---

|   |                                 |    |
|---|---------------------------------|----|
| 1 | Beschrijving                    | 5  |
| 2 | Voor u begint                   | 13 |
| 3 | Laadstation met sleutelslot     | 14 |
| 4 | Laadstation met RFID-kaartlezer | 26 |
| 5 | Toepassing “Pay As You Go”      | 37 |
| 6 | Diagnostiek                     | 43 |
| 7 | Onderhoud                       | 49 |

---

**no**

## Innholdsfortegnelse



---

|   |                                   |    |
|---|-----------------------------------|----|
| 1 | Beskrivelse                       | 5  |
| 2 | Før start                         | 13 |
| 3 | Ladestasjon med nøkkellås         | 14 |
| 4 | Ladestasjon med RFID-kortleser    | 26 |
| 5 | “Betaling for bruk”-applikasjonen | 37 |
| 6 | Diagnose                          | 43 |
| 7 | Pleie                             | 49 |

---

**sv**

## Innehåll



---

|   |                                      |    |
|---|--------------------------------------|----|
| 1 | Beskrivning                          | 5  |
| 2 | Innan du börjar                      | 13 |
| 3 | Laddningsstation med nyckellås       | 14 |
| 4 | Laddningsstation med RFID-kortläsare | 26 |
| 5 | “Pay As You Go”-program              | 37 |
| 6 | Diagnostik                           | 43 |
| 7 | Skötsel                              | 49 |

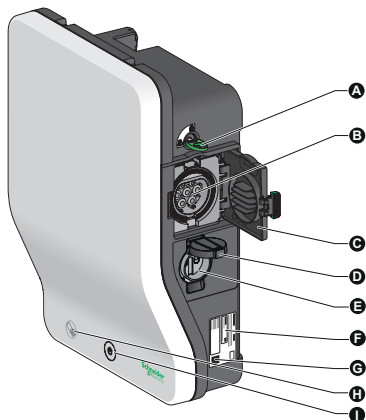

## de

- A** Schlüssel-Sperrsystem (je nach Version)
- B** Netzdose T2 oder T2 mit Verschlussklappe (T2S)
- C** Klappe der Netzdose T2 / T2S
- D** Klappe der TE-Haushaltssteckdose (je nach Version)
- E** Haushaltssteckdose TE (je nach Version)
- F** Produktetikett
- G** QR-Code
- H** RFID-Leseinheit (je nach Version)
- I** Stopp-/Neustart-Taste und Status-LED
- J** Fahrzeuganschluss vom Typ 2
- K** Fahrzeuganschluss vom Typ 1
- L** Ladekabel

## no

- A** Nøkkellåsesystem (avhengig av versjon)
- B** Stikkontakt T2 eller T2 med lokk (T2S)
- C** T2- / T2S-stikkontakt med klaff
- D** TE-stikkontakt for bolig med klaff (avhengig av versjon)
- E** TE-stikkontakt (avhengig av versjon)
- F** Produktetikett
- G** QR-kode
- H** RFID-leser (avhengig av versjon)
- I** Stopp-/omstartknapp og statusindikatorlampe
- J** Type 2-kjøretøykontakt
- K** Type 1-kjøretøykontakt
- L** Ladekabel

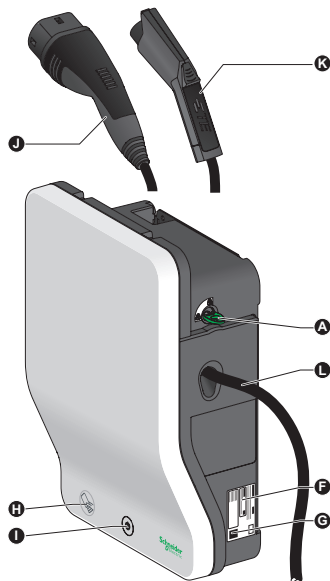

## nl

- A** Vergrendelingsysteem met sleutel (afhankelijk van versie)
- B** Stopcontact T2 of T2 met afsluiters (T2S)
- C** Afdekklepje T2/T2S-stopcontact
- D** Afdekklepje TE-stopcontact voor huishoudelijk gebruik (afhankelijk van versie)
- E** TE-stopcontact voor huishoudelijk gebruik (afhankelijk van versie)
- F** Productlabel
- G** QR-code
- H** RFID-lezer (afhankelijk van versie)
- I** Knop Stop/Opnieuw starten en statuslampje
- J** Type 2 voertuigaansluiting
- K** Type 1 voertuigaansluiting
- L** Opladkabel

## sv

- A** Låssystem med nyckel (beroende på version)
- B** Eluttag T2 eller T2, säkrade (T2S)
- C** T2/T2S eluttag, lucka
- D** TE eluttag för hushåll, lucka (beroende på version)
- E** TE eluttag (beroende på version)
- F** Produktetikett
- G** QR-kod
- H** RFID-läsare (beroende på version)
- I** Stopp- och omstartknapp och statusindikator
- J** Fordonsanslutning, typ 2
- K** Fordonsanslutning, typ 1
- L** Laddningskabel



## Wichtiger Hinweis / Belangrijke opmerking / Viktig merknad / Viktig information

### de

Die in diesem Dokument enthaltenen Bedienungsanweisungen gelten für alle Versionen der Ladestation. Die durchgehend verwendeten Begriffe „Stecker“, „Einstecken“, „Anschließen“ usw. betreffen jedoch ausschließlich die Ladestationen, die mit einer T2/T2S-Netzdose ausgestattet sind. „Stecker“/„Anschluss“ bezieht sich auf das an die Ladestation anzuschließende Ende des Ladekabels.

Bei einer Ladestation mit fest verbundenem Kabel sind sämtliche Hinweise mit Bezug auf den „Stecker“/„Anschluss“ zu ignorieren. Desgleichen sind alle Hinweise mit Bezug auf die Trennung des Ladekabels von der Ladestation irrelevant.

Bei Verwendung der Haushaltssteckdose sind alle Hinweise mit Bezug auf den „Stecker“/„Anschluss“ zutreffend, mit Ausnahme der „Stecker“-Verriegelung, da der Haushaltsstecker nicht verriegelt werden kann.

### nl

De instructies in dit document zijn van toepassing op alle versies van het laadstation. De term “stekker” in dit document verwijst alleen naar de laadstations met een T2/T2S-stopcontact. “Stekker” verwijst naar de het uiteinde van de oplaadkabel dat is verbonden met het laadstation.

Alle verwijzingen naar “stekker” moeten worden genegeerd bij gebruik van een laadstation waarin de kabel is geïntegreerd. In dit geval zijn ook alle verwijzingen in verband met het loskoppelen van de oplaadkabel van het laadstation niet van toepassing.

Bij gebruik van het stopcontact voor huishoudelijk gebruik zijn alle verwijzingen naar “stekker” relevant, behalve verwijzingen naar het vergrendelen van de stekker, omdat vergrendelen van deze stekker niet mogelijk is.

### no

Bruksinstruksjonene i dette dokumentet er felles for alle versjoner av ladestasjonene. I dokumentet gjelder ordet “plugg” bare for ladestasjon med en T2/T2S-stikkontakt. “Plug” henviser til enden av ladekabelen koblet til ladestasjonene.

Alle henvisninger til “pluggen” må ignoreres ved bruk av en ladestasjon med festet kabel. Det samme gjelder alle henvisninger til frakobling av ladekabelen fra ladestasjonene.

Ved bruk av stikkontaktene for bolig, gjelder alle henvisninger til “plugg”, med unntak av låsing av “pluggen”, fordi boligpluggen ikke kan låses.

### sv

Driftsinstruktionerna i det här dokumentet är gemensamma för alla versioner av laddningsstationen. När ordet “kontakt” används i dokumentet avses bara de laddningsstationer som är utrustade med ett T2/T2S-eluttag. “Kontakt” avser den del av laddningskabeln som ansluts till laddningsstationen.

Alla hänvisningar till “kontakt” måste ignoreras om laddningsstationen har en fast ansluten kabel. På samma sätt är alla hänvisningar till bortkopplingen av laddningskabeln från laddningsstationen irrelevanta.

Om ett eluttag för användning i hushåll gäller alla hänvisningar till “kontakt”, utom låsning av “kontakt” eftersom en kontakt för hushållsbruk inte kan låsas.



## Legende / Legenda / Forklaring / Förklaring

|  |   |
|--|---|
|  | <b>de</b> Permanentes farbiges Leuchten |
|  | <b>nl</b> Permanent brandend            |
|  | <b>no</b> Fast farge                    |
|  | <b>sv</b> Fast färg                     |
|  | <b>de</b> Langsames farbiges Blinken    |
|  | <b>nl</b> Langzaam knipperend           |
|  | <b>no</b> Langsamt blinkende farge      |
|  | <b>sv</b> Långsamt blinkande i färg     |
|  | <b>de</b> Normales farbiges Blinken     |
|  | <b>nl</b> Normaal knipperend            |
|  | <b>no</b> Normal blinkende farge        |
|  | <b>sv</b> Normalt blinkande i färg      |
|  | <b>de</b> Schnelles farbiges Blinken    |
|  | <b>nl</b> Snel knipperend               |
|  | <b>no</b> Raskt blinkende farge         |
|  | <b>sv</b> Snabbt blinkande i färg       |



## Ladesitzung / Oplaadsessie / Ladeøkt / Laddningssession

**de**

Der in diesem Dokument verwendete Begriff „Ladesitzung“ verweist auf den gesamten Zeitraum, während dessen das Fahrzeug ordnungsgemäß an die Ladestation angeschlossen ist: Die Sitzung beginnt mit dem Anschluss in Verbindung mit der Authentifizierung des Benutzers, sofern zutreffend, und endet mit der Trennung des Fahrzeugs.

Das bedeutet:

- Der Ladezyklus kann lange vor Ende der Ladesitzung abgeschlossen sein.
- Der Ladevorgang kann innerhalb derselben Ladesitzung unterbrochen und wieder aufgenommen werden.
- Während der Ladesitzung bleibt der Benutzer authentifiziert, sofern relevant.

**nl**

De term "oplaadsessie" in dit document verwijst naar de volledige periode dat het voertuig correct is aangesloten op het laadstation: de oplaadsessie begint met het aansluiten, in sommige gevallen in combinatie met een gebruikersverificatie, en stopt wanneer het voertuig wordt losgekoppeld.

Dit wil zeggen:

- De oplaadcyclus kan lang vóór het einde van de oplaadsessie zijn voltooid.
- Het opladen kan worden gestopt en hervat binnen dezelfde oplaadsessie.
- De gebruikersverificatie wordt tijdens de gehele oplaadsessie uitgevoerd, indien van toepassing.

**no**

I dette dokumentet henviser en ladeøkt til hele perioden som kjøretøyet er koblet til ladestasjonen: Økten starter med tilkobling, kombinert med brukergodkjenning når det er aktuelt, og avsluttes med frakobling av kjøretøyet.

Resultat:

- Ladesyklusen kan fullføres lenge før slutten av ladeøkten.
- Ladingen kan stoppe og deretter gjenopptas i samme ladeøkt.
- Brukeren forblir godkjent i hele ladeøkten når det er relevant.

**sv**

I det här dokumentet avser en laddningssession hela den tid under vilken fordonet är anslutet till laddningsstationen: sessionen börjar med anslutningen, kombinerat med användarautentisering när det är tillämpligt, och avslutas med att fordonet kopplas bort.

Resultat:

- Laddningscykeln kan slutföras långt innan laddningssessionen är klar.
- Laddningen kan stoppas och sedan återupptas inom samma laddningssession.
- Användaren förblir autentiserad under hela laddningssessionen, om det är relevant.



Überblick über das Bedienfeld /  
 Overzicht gebruikersinterface /  
 Sammendrag av brukergrensesnitt /  
 Summering av användargränssnittet

de

|     | Ladestation mit RFID-Kartenleseeinheit  | Ladestation mit Schlüsselsperre   | Entsperrt | Gesperrt |
|-----|---|---|-----------|----------|
|     | Keine Spannungsversorgung   | Keine Spannungsversorgung   | ✗         | ✗        |
|     | Ladestation nicht verfügbar   | Ladestation nicht verfügbar   | ✗         | ✗        |
|     |   | Kein Fahrzeug angeschlossen   |           | ✗        |
|     | Ladestation verfügbar   | Ladestation verfügbar   | ✗         |          |
|     | Warten auf den Start des Ladevorgangs im Fahrzeug   | Warten auf den Start des Ladevorgangs im Fahrzeug   | ✗         |          |
|     | Ladevorgang auf Anforderung des Fahrzeugs angehalten  | Ladevorgang auf Anforderung des Fahrzeugs angehalten  | ✗         |          |
|     |   | Warten auf den Start des Ladevorgangs im Fahrzeug   |           | ✗        |
|     |   | Ladevorgang auf Anforderung des Fahrzeugs angehalten  |           | ✗        |
|     | Warten auf den Start des Ladevorgangs im Fahrzeug bei manuell forciertem Start  | Warten auf den Start des Ladevorgangs im Fahrzeug bei manuell forciertem Start  | ✗         |          |
|     | Ladepause (manuell oder automatisch)  | Ladepause (manuell oder automatisch)  | ✗         |          |
|     | Laufender Ladevorgang mit begrenzter Leistung   | Laufender Ladevorgang mit begrenzter Leistung   | ✗         |          |
|     |   | Laufender Ladevorgang mit begrenzter Leistung   |           | ✗        |
|     | Laufender Ladevorgang mit Nennleistung  | Laufender Ladevorgang mit Nennleistung  | ✗         |          |
|     |   | Laufender Ladevorgang mit Nennleistung  |           | ✗        |
|     | Ladestation reserviert  |   |           |          |
|     | Warten auf den Anschluss des Fahrzeugs an die Ladestation innerhalb eines begrenzten Zeitraums                                    | Warten auf den Anschluss des Fahrzeugs an die Ladestation innerhalb eines begrenzten Zeitraums                                    | ✗         |          |
|     | Zugriff verweigert bei versuchter Benutzerauthentifizierung   |   |           |          |
|     | Fehler erkannt  | Fehler erkannt  | ✗         | ✗        |
| Bip | Benutzeraktion erfolgreich  | Benutzeraktion erfolgreich  | ✗         |          |
|     | Beim Drücken der Drucktaste, wenn die Ladestation nicht verfügbar oder gesperrt ist. Bedeutet, dass die Ladestation noch arbeitet | Beim Drücken der Drucktaste, wenn die Ladestation nicht verfügbar oder gesperrt ist. Bedeutet, dass die Ladestation noch arbeitet | ✗         | ✗        |
| Bop | Benutzeraktion nicht erfolgreich  | Benutzeraktion nicht erfolgreich  | ✗         |          |





Überblick über das Bedienfeld /  
 Overzicht gebruikersinterface /  
 Sammendrag av brukergrensesnitt /  
 Summering av användargränssnittet

nl

|     | Laadstation met RFID-kaartlezer   | Laadstation met sleutelslot   | Ontgrendeld | Vergrendeld |
|-----|---|---|-------------|-------------|
|     | Geen stroomtoevoer  | Geen stroomtoevoer  | ✗           | ✗           |
|     | Laadstation niet beschikbaar  | Laadstation niet beschikbaar  | ✗           | ✗           |
|     |   | Geen voertuig aangesloten   |             | ✗           |
|     | Laadstation beschikbaar   | Laadstation beschikbaar   | ✗           |             |
|     | Wacht op het starten van opladen in voertuig  | Wacht op het starten van opladen in voertuig  | ✗           |             |
|     | Opladen gestopt door voertuig   | Opladen gestopt door voertuig   | ✗           |             |
|     |   | Wacht op het starten van opladen in voertuig  |             | ✗           |
|     |   | Opladen gestopt door voertuig   |             | ✗           |
|     | Wacht op het starten van opladen in voertuig wanneer het starten handmatig tot stand is gebracht  | Wacht op het starten van opladen in voertuig wanneer het starten handmatig tot stand is gebracht  | ✗           |             |
|     | Onderbreken (pauze) tijdens opladen (handmatig of automatisch)  | Onderbreken tijdens opladen (handmatig of automatisch)  | ✗           |             |
|     | Bezig met opladen bij beperkte laadstroom   | Bezig met opladen bij beperkte laadstroom   | ✗           |             |
|     |   | Bezig met opladen bij beperkte laadstroom   |             | ✗           |
|     | Bezig met opladen bij nominaal vermogen   | Bezig met opladen bij nominaal vermogen   | ✗           |             |
|     |   | Bezig met opladen bij nominaal vermogen   |             | ✗           |
|     | Laadstation gereserveerd  |   |             |             |
|     | Wacht op aansluiting van het voertuig op het laadstation binnen een bepaalde tijd   | Wacht op aansluiting van het voertuig op het laadstation binnen een bepaalde tijd   | ✗           |             |
|     | Toegang geweigerd tijdens een poging tot gebruikersverificatie  |   |             |             |
|     | Fout opgetreden   | Fout opgetreden   | ✗           | ✗           |
| Bip | De gebruikersactie is geslaagd  | De gebruikersactie is geslaagd  | ✗           |             |
|     | Geluidssignaal wanneer de drukknop wordt ingedrukt als het laadstation niet beschikbaar of vergrendeld is. Betekent dat het laadstation nog werkt | Geluidssignaal wanneer de drukknop wordt ingedrukt als het laadstation niet beschikbaar of vergrendeld is. Betekent dat het laadstation nog werkt | ✗           | ✗           |
| Bop | De gebruikersactie is niet geslaagd   | De gebruikersactie is niet geslaagd   | ✗           |             |



Überblick über das Bedienfeld /  
 Overzicht gebruikersinterface /  
 Sammendrag av brukergrensesnitt /  
 Summering av användargränssnittet

no

|     | Ladestasjon med RFID-kortleser  | Ladestasjon med nøkkellås   | Ulåst | Låst |
|-----|---|---|-------|------|
|     | Ingen strømforsyning  | Ingen strømforsyning  | ✗     | ✗    |
|     | Ladestasjon ikke tilgjengelig   | Ladestasjon ikke tilgjengelig   | ✗     | ✗    |
|     |   | Kjøretøy ikke tilkoblet   |       | ✗    |
|     | Ladestasjon tilgjengelig  | Ladestasjon tilgjengelig  | ✗     |      |
|     | Venter på at ladingen skal starte i kjøretøyet  | Venter på at ladingen skal starte i kjøretøyet  | ✗     |      |
|     | Ladingen er stoppet av kjøretøyet   | Ladingen er stoppet av kjøretøyet   | ✗     |      |
|     |   | Venter på at ladingen skal starte i kjøretøyet  |       | ✗    |
|     |   | Ladingen er stoppet av kjøretøyet   |       | ✗    |
|     | Venter på at ladingen skal starte i kjøretøyet ved manuelt tvunget start  | Venter på at ladingen skal starte i kjøretøyet ved manuelt tvunget start  | ✗     |      |
|     | Ladepause (manuelt eller automatisk)  | Ladepause (manuelt eller automatisk)  | ✗     |      |
|     | Pågående lading med begrenset kraft   | Pågående lading med begrenset kraft   | ✗     |      |
|     |   | Pågående lading med begrenset kraft   |       | ✗    |
|     | Pågående lading med nominell kraft  | Pågående lading med nominell kraft  | ✗     |      |
|     |   | Pågående lading med nominell kraft  |       | ✗    |
|     | Ladestasjon reservert   |   |       |      |
|     | Venter på at kjøretøyet skal kobles til ladestasjonen innenfor en begrenset periode                               | Venter på at kjøretøyet skal kobles til ladestasjonen innenfor en begrenset periode                               | ✗     |      |
|     | Tilgang avvist etter forsøk på brukergodkjenning  |   |       |      |
|     | Feil oppdaget   | Feil oppdaget   | ✗     | ✗    |
| Bip | Brukerhandlingen er vellykket   | Brukerhandlingen er vellykket   | ✗     |      |
|     | Etter trykk på trykknappen når ladestasjonen er utilgjengelig eller låst, betyr at ladestasjonen fremdeles virker | Etter trykk på trykknappen når ladestasjonen er utilgjengelig eller låst, betyr at ladestasjonen fremdeles virker | ✗     | ✗    |
| Bop | Brukerhandlingen mislyktes  | Brukerhandlingen mislyktes  | ✗     |      |



Überblick über das Bedienfeld /  
 Overzicht gebruikersinterface /  
 Sammendrag av brukergrensesnitt /  
 Summering av användargränssnittet

SV

|     | Laddningsstation med RFID-kortläsare  | Laddningsstation med nyckellås  | Olåst | Låst |
|-----|---|---|-------|------|
|     | Ingen strömförsörjning  | Ingen strömförsörjning  | ✗     | ✗    |
|     | Laddningsstation inte tillgänglig   | Laddningsstation inte tillgänglig   | ✗     | ✗    |
|     |   | Inget anslutet fordon   |       | ✗    |
|     | Laddningsstation tillgänglig  | Laddningsstation tillgänglig  | ✗     |      |
|     | Väntar på att laddningen ska starta i fordonet  | Väntar på att laddningen ska starta i fordonet  | ✗     |      |
|     | Laddningen stoppades av fordonet  | Laddningen stoppades av fordonet  | ✗     |      |
|     |   | Väntar på att laddningen ska starta i fordonet  |       | ✗    |
|     |   | Laddningen stoppades av fordonet  |       | ✗    |
|     | Väntar på att laddningen ska starta i fordonet när starten har tvingats manuellt  | Väntar på att laddningen ska starta i fordonet när starten har tvingats manuellt  | ✗     |      |
|     | Laddningspaus (manuell eller automatisk)  | Laddningspaus (manuell eller automatisk)  | ✗     |      |
|     | Pågående laddning med begränsad ström   | Pågående laddning med begränsad ström   | ✗     |      |
|     |   | Pågående laddning med begränsad ström   |       | ✗    |
|     | Pågående laddning med märkström   | Pågående laddning med märkström   | ✗     |      |
|     |   | Pågående laddning med märkström   |       | ✗    |
|     | Laddningsstation reserverad   |   |       |      |
|     | Väntar på fordonets anslutning till laddningsstationen inom en begränsad tid  | Väntar på fordonets anslutning till laddningsstationen inom en begränsad tid  | ✗     |      |
|     | Åtkomst nekad efter försök till användarautentisering   |   |       |      |
|     | Fel upptäckt  | Fel upptäckt  | ✗     | ✗    |
| Bip | Användaråtgärden har lyckats  | Användaråtgärden har lyckats  | ✗     |      |
|     | Laddningsstationen fungerar även om du trycker på tryckknappen medan laddningsstationen inte är tillgänglig eller är låst | Laddningsstationen fungerar även om du trycker på tryckknappen medan laddningsstationen inte är tillgänglig eller är låst | ✗     | ✗    |
| Bop | Användaråtgärden har inte lyckats   | Användaråtgärden har inte lyckats   | ✗     |      |



## Startverzögerung und Leistungsbegrenzung / Uitgestelde start en stroombeperking / Utsatt start og kraftbegrensning / Uppskjutten start eller strömbegränsning

**de**

Der Start des Ladevorgangs kann auf Anforderung eines einfachen Geräts bzw. eines kompletten Systems zum Energiemanagement von der Ladestation verzögert werden. Auch das Fahrzeug selbst kann in Übereinstimmung mit seinem Ladeplan eine Startverzögerung auslösen. Darüber hinaus kann der Ladestart auf beiden Seiten gleichzeitig verzögert werden.

Die verfügbare Ladeleistung kann jederzeit auf Anforderung eines einfachen Geräts oder kompletten Systems zum Energiemanagement von der Ladestation begrenzt werden.

**nl**

De start van het oplaadproces kan door het laadstation worden uitgesteld op verzoek van een eenvoudig apparaat of een energiebeheersysteem. Ook het voertuig zelf kan de start uitstellen, afhankelijk van het gebruikte oplaadschema. De start van het oplaadproces kan aan beide kanten en op hetzelfde momenten worden uitgesteld.

Het beschikbare laadvermogen kan op elk moment door het laadstation worden beperkt op verzoek van een eenvoudig apparaat of een energiebeheersysteem.

**no**

Starten på ladingen kan utsettes av ladestasjonene etter forespørsel fra en enkel enhet eller et helt system for energistyring. Starten kan også utsettes av selve kjøretøyet i henhold til tidsplanen for lading. Starten på ladingen kan utsettes på begge sider samtidig.

Tilgjengelig ladekraft kan når som helst begrenses av ladestasjonene etter forespørsel fra en enkel enhet eller et helt system for energistyring.

**sv**

Laddningskraften kan när som helst begränsas av laddningsstationen på begäran av en enkel enhet eller fullständigt energihanteringsystem. Starten kan även skjutas upp av fordonet enligt dess laddningsschema. Laddningsstarten kan skjutas upp på båda sidor samtidigt.

Laddningskraften kan när som helst begränsas av laddningsstationen på begäran av en enkel enhet eller fullständigt energihanteringsystem.

## **GEFAHR / GEVAAR / FARE / FARA**

### **GEFAHR EINES ELEKTRISCHEN SCHLAGS, EINER EXPLOSION ODER EINES LICHTBOGENS**

- Verwenden Sie das Gerät nicht, wenn Verdacht auf eine Beschädigung des Geräts oder des Ladekabels besteht.
- Versuchen Sie nicht, die Kontakte am Kabelanschluss zu berühren oder einen Gegenstand in die Kontakte einzuführen.
- Schließen Sie das Ladekabel nie an eine Mehrfachsteckdose oder ein Verlängerungskabel an.
- Nehmen Sie keine Änderungen an der Geräteinstallation vor.
- Reinigen Sie das Elektrofahrzeug nicht bei laufendem Ladevorgang.

**Die Nichtbeachtung dieser Anweisungen hat schwere Körperverletzung oder Tod zur Folge.**

### **GEVAAR VAN ELEKTRISCHE SCHOKKEN, ONTPLOFFING EN VLAMBOGEN**

- Gebruik dit apparaat niet als het er beschadigd uitziet of als de oplaadkabel er beschadigd uitziet.
  - Raak de contacten van de kabelaan sluiting niet aan en steek er geen objecten in.
  - Sluit de stekker van de oplaadkabel nooit aan op een stekkerdoos of verlengsnoer.
  - De installatie van het apparaat mag niet worden gewijzigd.
  - Was het elektrische voertuig niet tijdens het oplaadproces.
- Het niet in acht nemen van deze instructies zal de dood of ernstig lichamelij k letsel tot gevolg hebben.**

### **FARE FOR ELEKTRISK STØT, EKSPLOSJON ELLER LYSBUE**

- Ikke bruk dette utstyret hvis det ser ut til å være skadet eller hvis ladekabelen ser ut til å være skadet.
- Ikke forsøk å berøre kontaktene på kabelkoblingen eller føre inn noen gjenstander i dem.
- Koble aldri ladekabelen til en flerkontakt eller skjøteledning.
- Ikke modifierer utstyrsinstallasjonen.
- Ikke vask det elektriske kjøretøyet mens det lades.

**Unnlatelse av å følge disse instruksjonene vil føre til dødsfall eller alvorlige skader.**

### **RISK FÖR ELSTÖTAR, EXPLOSION ELLER ÖVERSLAG**

- Använd inte den här utrustningen om den verkar skadad eller om laddningskabeln verkar skadad.
- Försök inte röra vid kontakterna på kabelanslutning eller införa något föremål i dem.
- Anslut aldrig laddningskabeln i flera uttag eller i en förlängningsdosa.
- Ändra inte utrustningsinstallationen.
- Tvätta inte elfordonet medan den laddas.

**Om dessa instruktioner inte följs kan det leda till dödsfall eller allvarlig skada.**

## **WARUNG / WAARSCHUWING / ADVARSEL / VARNING**

### **BRANDGEFAHR**

- Laden Sie das Fahrzeug nicht in der Nähe von Wasser auf oder wenn Anzeichen von Korrosion bzw. Fremdkörper im Anschlussstecker des Ladekabels festzustellen sind.
- Zerlegen Sie das Ladekabel nicht und nehmen Sie keine Änderungen daran vor.

**Die Nichtbeachtung dieser Anweisungen kann schwerwiegende Körperverletzung, Tod oder Sachschäden zur Folge haben.**

### **BRANDGEVAAR**

- Laad het voertuig niet op als er water in de buurt is, er sporen van corrosie zijn of als er zich vreemde voorwerpen in de kabelaan sluiting bevinden.
- Demonteer of wijzig de kabel niet.

**Het niet in acht nemen van deze instructies kan de dood, letsel of beschadigingen aan het materiaal veroorzaken.**

### **BRANNFARE**

- Kjøretøyet må ikke lades i nærheten av vann, hvis det er tegn på korrosjon eller hvis det er fremmedlegemer i ladekabelkoblingen.
- Ikke demonter eller modifierer ladekabelen.

**Unnlatelse av å følge disse instruksjonene kan føre til dødsfall, alvorlige personskader eller skader på utstyret.**

### **RISK FÖR BRAND**

- Ladda inte fordonet i närheten av vatten, om det finns tecken på rost eller främmande partiklar i laddningskabelns kontakt.
- Försök inte demontera eller modifiera laddningskabeln.

**Om denna instruktion inte följs kan det leda till dödsfall, allvarlig personskada eller skador på utrustningen.**

## 2 Erste Schritte / Voor u begint / Før start / Innan du börjar

### HINWEIS / OPMERKING / MERKNAD / OBS!

#### GEFAHR EINER BESCHÄDIGUNG DES KABELS

Rollen Sie das Ladekabel vollständig ab, um eine Überhitzung zu vermeiden.

**Die Nichtbeachtung dieser Anweisung kann Materialschäden zur Folge haben.**

#### KANS OP BESCHADIGING AAN DE KABEL

Rol de kabel volledig uit om oververhitting te voorkomen.

**Het niet in acht nemen van deze instructies kan beschadigingen aan het materiaal tot gevolg hebben.**

#### FARE FOR SKADE PÅ KABELN

Vikle ladekabelen helt ut for å hindre overoppheting.

**Unnatelose av å følge disse instruksjonene kan føre til at utstyret blir skadet.**

#### RISK FÖR SKADA PÅ KABELN

Linda upp laddningskabeln helt för att förhindra överhettning.

**Om dessa instruktioner inte följs kan det leda till skada på utrustningen.**

## 3 Ladestation mit Schlüsselsperre / Laadstation met sleutelslot / Ladestasjon med nøkkellås / Laddningsstation med nyckellås

### i Zweck der Schlüsselsperre / Doel van het sleutelslot / Formålet med nøkkellås / Syfte med nyckellås

de

Die Schlüsselsperre dient folgendem Zweck:

- Sie verhindert das nicht autorisierte Aufladen eines Fahrzeugs bzw. die Unterbrechung eines laufenden Ladevorgangs.
- Sie verhindert den Diebstahl des Ladekabels.

Selbst bei gesperrter Ladestation kann das Ladekabel angeschlossen werden.

nl

Het sleutelslot heeft tot doel:

- Voorkomen van diefstal van de kabel.
- En van het ongeautoriseerd starten of stoppen van het opladen van een voertuig.

Zelfs als het laadstation is vergrendeld kan de stekker van de oplaadkabel worden aangesloten.

no

Nøkkellåsen brukes:

- For å hindre at noen lader et kjøretøy eller stopper en pågående lading.
- For å unngå tyveri av ladekabel.

Selv om ladestasjonen er låst, er det fremdeles mulig å koble til ladekabelen.

sv

Nyckellåset används:

- För att förhindra att obehöriga laddar ett fordon eller stoppar en pågående laddning.
- För att undvika stöld av laddningskabeln.



Även om laddningsstationen är låst går det att ansluta laddningskabeln.

## 3

Ladestation mit Schlüsselsperre /  
 Laadstation met sleutelslot /  
 Ladestasjon med nøkkellås /  
 Laddningsstation med nyckellås



3.1 Kein Fahrzeug angeschlossen / Geen voertuig aangesloten /  
 Kjøretøy ikke tilkoblet / Inget anslutet fordon

de

| Aktion / Status                                       | LED /<br>Signaltongeber   | Stecker <sup>(1)</sup> |
|---|---|------------------------|
| Ladestation entsperrt                                 |  | Entsperrt              |
| Ladestation gesperrt                                  |  | Entsperrt              |
| Ladestation nicht verfügbar (gesperrt oder entsperrt) |  | Entsperrt              |



(1) Das Ladekabel kann an die Ladestation angeschlossen werden, auch wenn kein Fahrzeug angeschlossen ist.

nl

| Actie / Status  | LED /<br>Geluid   | Stekker <sup>(1)</sup>   |
|---|---|--------------------------|
| Laadstation ontgrendeld                                   |  | Ontgrendeld              |
| Laadstation vergrendeld                                   |  | Ontgrendeld <sup>1</sup> |
| Laadstation niet beschikbaar (vergrendeld of ontgrendeld) |  | Ontgrendeld              |



(1) De stekker van de oplaadkabel kan worden aangesloten op het laadstation ook als er geen voertuig aangesloten is..

no

| Handling / status                                | LED /<br>signal   | Plugg <sup>(1)</sup> |
|--|---|----------------------|
| Ladestasjon ulåst                                |   | Ulåst                |
| Ladestasjon låst                                 |  | Ulåst                |
| Ladestasjon ikke tilgjengelig (låst eller ulåst) |  | Ulåst                |

(1) Ladekabelen kan kobles til ladestasjonen selv om intet kjøretøy er tilkoblet.

sv

| Åtgärd / Status                      | LED /<br>Summer   | Kontakt <sup>(1)</sup> |
|--------------------------------------|---|------------------------|
| Laddningsstationen olåst             |  | Olåst                  |
| Laddningsstationen låst              |  | Olåst                  |
| Laddningsstationen inte tillgänglig. |  | Olåst                  |

(1) Laddningskabeln kan anslutas till laddningsstationen även om inget fordonet är anslutet.

## 3

# Ladestation mit Schlüsselsperre / Laadstation met sleutelslot / Ladestasjon med nøkkellås / Laddningsstation med nyckellås

## 3.2 Start der Ladesitzung / Starten van de oplaadsessie / Starte ladeøkten / Startar laddningssessionen



Sobald das Fahrzeug angeschlossen UND die Ladestation entsperrt ist, kann die Ladesitzung gestartet werden.

| Aktion / Status  | Ladestation gesperrt | Leistung begrenzt | LED / Signaltongeber | Stecker   |
|--|----------------------|-------------------|----------------------|-----------|
| Ausgangszustand  | Nein                 | -                 |                      | -         |
| 1. Anschluss des Ladekabels  | Nein                 | -                 | Bip                  | Entsperrt |
| 2. Initialisierung der Ladesitzung mit sofortigem Start  | Nein                 | Nein              |                      | Gesperrt  |
|  |                      | Ja                |                      | Gesperrt  |
| 3. Laufender Ladevorgang   | Nein                 | Nein              |                      | Gesperrt  |
|  |                      | Ja                |                      | Gesperrt  |
|  | Ja                   | Nein              |                      | Gesperrt  |
|  |                      | Ja                |                      | Gesperrt  |
| 4. Ladevorgang abgeschlossen oder vom Fahrzeug unterbrochen (Pause)  | Nein                 | -                 |                      | Gesperrt  |
|  | Ja                   | -                 |                      | Gesperrt  |
| <b>Ausnahme bei Schritt 1</b>  |                      |                   |                      |           |
| 5. Stecker nicht vollständig eingeführt - Zurück zu Schritt 1  | Nein                 | -                 | Bop                  | Entsperrt |
| <b>Ausnahme bei Schritt 2</b>  |                      |                   |                      |           |
| 6. Initialisierung der Ladesitzung mit Startverzögerung in der Ladestation (nicht zutreffend, wenn das Fahrzeug kein sofortiges Aufladen anfordert)              | Nein                 | -                 | <br>30 s             | Gesperrt  |
| 7. Warten auf den Start des Ladevorgangs in der Ladestation - Zurück zu Schritt 3  | Nein                 | -                 |                      | Gesperrt  |
|  | Ja                   | -                 |                      | Gesperrt  |
| <b>Ausnahme bei Schritt 2</b>  |                      |                   |                      |           |
| 8. Warten auf die Anforderung zum Aufladen des Fahrzeugs - Zurück zu Schritt 3 oder Schritt 7 je nach Status der Ladestation (sofortiger oder verzögerter Start) | Nein                 | -                 |                      | Gesperrt  |
|  | Ja                   | -                 |                      | Gesperrt  |
| <b>Ausnahme bei Schritt 7 (Optional)</b>   |                      |                   |                      |           |
| 9. Forcierung des Ladestarts (Drücken der Drucktaste, sofern aktiviert)  | Nein                 | -                 | <br>4 s              | Gesperrt  |
| 10. Warten auf den Start des Ladevorgangs im Fahrzeug - Zurück zu Schritt 3  | Nein                 | -                 |                      | Gesperrt  |

*Hinweis: Sobald das Ladekabel ordnungsgemäß an beiden Enden angeschlossen ist, kann die Ladestation jederzeit mit dem Schlüssel gesperrt werden, ohne dass dadurch die Ladesitzung unterbrochen wird.*



## 3

Ladestation mit Schlüsselsperre /  
 Laadstation met sleutelslot /  
 Ladestasjon med nøkkellås /  
 Laddningsstation med nyckellås

3.2 Start der Ladesitzung / Starten van de oplaadsessie /  
 Starte ladeøkten / Startar laddningssessionen



Zodra het voertuig is aangesloten EN het laadstation ontgrendeld is, kan de oplaadsessie gestart worden.

| Actie / Status   | Laadstation vergrendeld | Beperkt vermogen | LED / Geluid | Stekker     |
|--|-------------------------|------------------|--------------|-------------|
| Beginstand   | Nee                     | -                |              | -           |
| 1. Oplaadkabel aansluiten  | Nee                     | -                | Bip          | Ontgrendeld |
| 2. Initialisatie van oplaadsessie met onmiddellijke start  | Nee                     | Nee              |              | Vergrendeld |
|  |                         | Ja               |              | Vergrendeld |
| 3. Bezig met opladen   | Nee                     | Nee              |              | Vergrendeld |
|  |                         | Ja               |              | Vergrendeld |
|  | Ja                      | Nee              |              | Vergrendeld |
|  |                         | Ja               |              | Vergrendeld |
| 4. Opladen voltooid, of onderbroken op verzoek van voertuig  | Nee                     | -                |              | Vergrendeld |
|  | Ja                      | -                |              | Vergrendeld |
| <b>Uitzondering bij stap 1</b>   |                         |                  |              |             |
| 5. De stekker is niet volledig ingestoken<br>Terug naar stap 1   | Nee                     | -                | Bop          | Ontgrendeld |
| <b>Uitzondering bij stap 2</b>   |                         |                  |              |             |
| 6. Initialisatie van oplaadsessie met uitgestelde start in het laadstation (niet van toepassing als het voertuig niet om een onmiddellijk start van het opladen verzoekt)  | Nee                     | -                | <br>30 s     | Vergrendeld |
| 7. Wachten op het starten van het opladen in het laadstation<br>Terug naar stap 3  | Nee                     | -                |              | Vergrendeld |
|  | Ja                      | -                |              | Vergrendeld |
| <b>Uitzondering bij stap 2</b>   |                         |                  |              |             |
| 8. Wachten op het verzoek voor opladen van het voertuig<br>Terug naar stap 3 of stap 7, afhankelijk van de status van het laadstation (onmiddellijke of uitgestelde start) | Nee                     | -                |              | Vergrendeld |
|  | Ja                      | -                |              | Vergrendeld |
| <b>Uitzondering bij stap 7 (Optioneel)</b>   |                         |                  |              |             |
| 9. Start van opladen forceren (op drukknop drukken, indien deze is geactiveerd)  | Nee                     | -                | <br>4 s      | Vergrendeld |
| 10. Wachten op het starten van opladen in voertuig<br>Terug naar stap 3  | Nee                     | -                |              | Vergrendeld |

Opmerking: zodra de oplaadkabel correct is aangesloten op beide kanten, kan het laadstation op elk moment met de sleutel worden vergrendeld. De oplaadsessie wordt daardoor niet onderbroken.

















## 3

Ladestation mit Schlüsselsperre /  
 Laadstation met sleutelslot /  
 Ladestasjon med nøkkellås /  
 Laddningsstation med nyckellås

3.2 Start der Ladesitzung / Starten van de oplaadsessie /  
 Starte ladeøkten / Startar laddningssessionen

**no**

Så snart kjøretøyet er koblet til OG ladestasjonen er låst opp, kan ladeøktprosessen starte.

| Handling / status  | Ladestasjon låst | Begrenset kraft | LED / signal  | Plugg |
|--|------------------|-----------------|---|-------|
| Første fase  | Nei              | -               |            | -     |
| 1. Koble til ladekabelen   | Nei              | -               | Pip   | Ulåst |
| 2. Initialisering av ladeøkten med umiddelbar start  | Nei              | Nei             |            | Låst  |
|  |                  | Ja              |            | Låst  |
| 3. Pågående lading   | Nei              | Nei             |            | Låst  |
|  |                  | Ja              |            | Låst  |
|  | Ja               | Nei             |            | Låst  |
|  |                  | Ja              |            | Låst  |
| 4. Ladingen er fullført eller satt på pause av kjøretøyet  | Nei              | -               |            | Låst  |
|  | Ja               | -               |            | Låst  |
| <b>Unntak ved trinn 1</b>  |                  |                 |   |       |
| 5. Pluggen er ikke helt satt inn<br>Tilbake til trinn 1  | Nei              | -               | Bop   | Ulåst |
| <b>Unntak ved trinn 2</b>  |                  |                 |   |       |
| 6. Initialisering av ladeøkten med utsatt start i ladestasjonen (gjelder ikke hvis ikke kjøretøyet ber om umiddelbar lading)                         | Nei              | -               | <br>30 s | Låst  |
| 7. Venter på at ladingen skal starte i ladestasjonen<br>Tilbake til trinn 3  | Nei              | -               |          | Låst  |
|  | Ja               | -               |          | Låst  |
| <b>Unntak ved trinn 2</b>  |                  |                 |   |       |
| 8. Venter på ladeforespørsel fra kjøretøyet<br>Tilbake til trinn 3 eller trinn 7 i henhold til ladestasjonens status (umiddelbar eller utsatt start) | Nei              | -               |          | Låst  |
|  | Ja               | -               |          | Låst  |
| <b>Unntak ved trinn 7 (valgfritt)</b>  |                  |                 |   |       |
| 9. Fremtving start av ladingen (trykk på trykknappen hvis den er aktivert)   | Nei              | -               | <br>4 s  | Låst  |
| 10. Venter på at ladingen skal starte i kjøretøyet<br>Tilbake til trinn 3  | Nei              | -               |          | Låst  |

*Merk: så snart ladekabelen er riktig tilkoblet på begge sider, kan ladestasjonen låses med nøkkel når som helst, uten å avbryte ladeøkten.*

















## 3

Ladestation mit Schlüsselsperre /  
 Laadstation met sleutelslot /  
 Ladestasjon med nøkkellås /  
 Laddningsstation med nyckellås

3.2 Start der Ladesitzung / Starten van de oplaadsessie /  
 Starte ladeøkten / Startar laddningssessionen

SV

Så snart fordonet är anslutet OCH laddningsstationen har låsts upp, kan laddningssessionen börja.

| Åtgärd / Status  | Laddningsstationen låst | Begränsad ström | LED / Summer  | Kontakt |
|--|-------------------------|-----------------|---|---------|
| Startläge  | Nej                     | -               |            | -       |
| 1. Anslut laddningskabeln  | Nej                     | -               | Bip   | Olåst   |
| 2. Initiering av laddning med omedelbar start  | Nej                     | Nej             |            | Låst    |
|  |                         | Ja              |            | Låst    |
| 3. Pågående laddning   | Nej                     | Nej             |            | Låst    |
|  |                         | Ja              |            | Låst    |
|  | Ja                      | Nej             |            | Låst    |
|  |                         | Ja              |            | Låst    |
| 4. Laddningen är klar eller har pausats av fordonet  | Nej                     | -               |            | Låst    |
|  | Ja                      | -               |            | Låst    |
| <b>Undantag i steg 1</b>   |                         |                 |   |         |
| 5. Kontakten är inte ordentligt isatt<br>Tillbaka till steg 1  | Nej                     | -               | Bop   | Olåst   |
| <b>Undantag i steg 2</b>   |                         |                 |   |         |
| 6. Initiering av laddningssession med uppskjuten start i laddningsstationen (inte tillämpligt om fordonet inte begär omedelbar laddning)           | Nej                     | -               | <br>30 s | Låst    |
| 7. Väntar på att laddningen ska starta i laddningsstationen<br>Tillbaka till steg 3  | Nej                     | -               |          | Låst    |
|  | Ja                      | -               |          | Låst    |
| <b>Undantag i steg 2</b>   |                         |                 |   |         |
| 8. Väntar på laddningsbegäran för fordonet<br>Tillbaka till steg 3 eller 7 enligt status för laddningsstationen (omedelbar eller uppskjuten start) | Nej                     | -               |          | Låst    |
|  | Ja                      | -               |          | Låst    |
| <b>Undantag i steg 7 (valfritt)</b>  |                         |                 |   |         |
| 9. Tvinga start av laddning (tryck på tryckknappen, om aktiverad)  | Nej                     | -               | <br>4 s  | Låst    |
| 10. Väntar på att laddningen ska starta i fordonet<br>Tillbaka till steg 3   | Nej                     | -               |          | Låst    |

Obs! När laddningskabeln har anslutits korrekt på båda sidor kan laddningsstationen låsas med nyckeln när som helst utan att laddningssessionen störs.

## 3

Ladestation mit Schlüsselsperre /  
 Laadstation met sleutelslot /  
 Ladestasjon med nøkkellås /  
 Laddningsstation med nyckellås

3.3 Ende der Ladesitzung / Stoppen van de oplaadsessie /  
 Stoppe ladeøkten / Stoppa laddningen



Die einzige Möglichkeit, eine Ladesitzung zu beenden, besteht in der Trennung des Ladekabels vom Fahrzeug.

| Aktion / Status  | Ladestation gesperrt | Leistung begrenzt | LED / Signaltongeber | Stecker   |
|--|----------------------|-------------------|----------------------|-----------|
| 1. Trennung des Ladekabels vom Fahrzeug                  | Nein                 | -                 |                      | Entsperrt |
|  | Ja                   | -                 |                      | Entsperrt |
| 2. Optional: Trennung des Ladekabels von der Ladestation | Nein                 | -                 |                      | -         |
| 3. Optional: Sperre der Ladestation                      | Ja                   | -                 |                      | -         |



De oplaadsessie kan alleen worden gestopt door de kabelaansluiting eerst los te koppelen van het voertuig.

| Actie / Status   | Laadstation vergrendeld | Beperkt vermogen | LED / Geluid | Stekker     |
|--|-------------------------|------------------|--------------|-------------|
| 1. Koppel de aansluiting van de oplaadkabel los van het voertuig           | Nee                     | -                |              | Ontgrendeld |
|  | Ja                      | -                |              | Ontgrendeld |
| 2. Optioneel: koppel de stekker van de oplaadkabel los van het laadstation | Nee                     | -                |              | -           |
| 3. Optioneel: vergrendel het laadstation                                   | Ja                      | -                |              | -           |

## 3

Ladestation mit Schlüsselsperre /  
 Laadstation met sleutelslot /  
 Ladestasjon med nøkkellås /  
 Laddningsstation med nyckellås

3.3 Ende der Ladesitzung / Stoppen van de oplaadsessie /  
 Stoppe ladeøkten / Stoppa laddningen





## no

Den eneste måten å stoppe ladeøkten på, er å koble fra ladekabelen først på kjøretøysiden.

| Handling / status  | Ladestasjon låst | Begrenset kraft | LED / signal  | Plugg |
|--|------------------|-----------------|---|-------|
| 1. Koble fra ladekabelen på kjøretøysiden                | Nei              | -               |  | Ulåst |
|  | Ja               | -               |  | Ulåst |
| 2. Valgfritt: Koble fra ladekabelen på ladestasjonssiden | Nei              | -               |  | -     |
| 3. Valgfritt: Lås ladestasjonen                          | Ja               | -               |  | -     |

## sv

Enda sättet att stoppa laddningssessionen är att koppla bort laddningskabeln först på fordonssidan.

| Åtgärd / Status  | Laddningsstationen låst | Begränsad ström | LED / Summer  | Kontakt |
|--|-------------------------|-----------------|---|---------|
| 1. Koppla loss laddningskabeln på fordonssidan                       | Nej                     | -               |  | Olåst   |
|  | Ja                      | -               |  | Olåst   |
| 2. Valfritt: Koppla loss laddningskabeln på laddningsstationens sida | Nej                     | -               |  | -       |
| 3. Valfritt: lås laddningsstationen                                  | Ja                      | -               |  | -       |

## 3

# Ladestation mit Schlüsselsperre / Laadstation met sleutelslot / Ladestasjon med nøkkellås / Laddningsstation med nyckellås

## 3.4 Unterbrechung und Wiederaufnahme des Ladevorgangs /

Onderbreken en hervatten van het opladen /

Sette ladingen på pause og gjenoppta ladingen igjen /

Pausa och återuppta sedan laddningen



Der Ladevorgang kann durch Drücken der Drucktaste an der Frontseite unterbrochen (Pause) und anschließend wiederaufgenommen werden, vorausgesetzt, die Ladestation ist entsperrt und die Drucktaste wurde bei der Inbetriebnahme aktiviert.

| Aktion / Status   | Ladestation gesperrt | Leistung begrenzt | LED / Signaltongeber | Stecker  |
|---|----------------------|-------------------|----------------------|----------|
| 1. Laufender Ladevorgang                                      | Nein                 | Nein              |                      | Gesperrt |
|   |                      | Ja                |                      | Gesperrt |
| 2. Drücken der Drucktaste zur Unterbrechung des Ladevorgangs  | Nein                 | -                 |                      | Gesperrt |
| 3. Drücken der Drucktaste zur Wiederaufnahme des Ladevorgangs | Nein                 | Nein              |                      | Gesperrt |
|   |                      | Ja                |                      | Gesperrt |

Unterbrechung und Wiederaufnahme des Ladevorgangs können ebenfalls über ein Gerät oder System zum Energiemanagement gesteuert werden.

| Aktion / Status                                   | Ladestation gesperrt | Leistung begrenzt | LED / Signaltongeber | Stecker  |
|---|----------------------|-------------------|----------------------|----------|
| 1. Laufender Ladevorgang                          | Nein                 | Nein              |                      | Gesperrt |
|   |                      | Ja                |                      | Gesperrt |
|   | Ja                   | Nein              |                      | Gesperrt |
|   |                      | Ja                |                      | Gesperrt |
| 2. Unterbrechung des Ladevorgangs                 | Nein                 | -                 |                      | Gesperrt |
|   | Ja                   | -                 |                      | Gesperrt |
| 3. Wiederaufnahme des Ladevorgangs <sup>(1)</sup> | Nein                 | Nein              |                      | Gesperrt |
|   |                      | Ja                |                      | Gesperrt |
|   | Ja                   | Nein              |                      | Gesperrt |
|   |                      | Ja                |                      | Gesperrt |

*(1) Der Neustart des Ladevorgangs kann manuell durch Drücken der Drucktaste forciert werden, sofern die Drucktaste bei der Inbetriebnahme aktiviert wurde und die Ladestation entsperrt ist.*





## 3

Ladestation mit Schlüsselsperre /  
 Laadstation met sleutelslot /  
 Ladestasjon med nøkkellås /  
 Laddningsstation med nyckellås











3.4 Unterbrechung und Wiederaufnahme des Ladevorgangs /  
 Onderbreken en hervatten van het opladen /  
 Sette ladingen på pause og gjenoppta ladingen igjen /  
 Pausa och återuppta sedan laddningen

nl

Het opladen kan met een druk op de knop op het voorpaneel worden onderbroken en vervolgens worden hervat, mits het laadstation ontgrendeld is en de drukknop geactiveerd is tijdens de inbedrijfstelling.

| Actie / Status                                       | Laadstation vergrendeld | Beperkt vermogen | LED / Geluid  | Stekker     |
|--|-------------------------|------------------|---|-------------|
| 1. bezig met opladen                                 | Nee                     | Nee              |  | Vergrendeld |
|  |                         | Ja               |  | Vergrendeld |
| 2. Druk op de drukknop om het opladen te onderbreken | Nee                     | -                |  | Vergrendeld |
| 3. Druk op de drukknop om het opladen te hervatten   | Nee                     | Nee              |  | Vergrendeld |
|  |                         | Ja               |  | Vergrendeld |

Het onderbreken en vervolgens hervatten van het opladen kan ook worden geregeld door een apparaat of systeem voor energiebeheer.

| Actie / Status                          | Laadstation vergrendeld | Beperkt vermogen | LED / Geluid  | Stekker     |
|---|-------------------------|------------------|---|-------------|
| 1. bezig met opladen                    | Nee                     | Nee              |    | Vergrendeld |
|   |                         | Ja               |   | Vergrendeld |
|   | Ja                      | Nee              |  | Vergrendeld |
|   |                         | Ja               |  | Vergrendeld |
| 2. Onderbreken van opladen              | Nee                     | -                |  | Vergrendeld |
|   | Ja                      | -                |  | Vergrendeld |
| 3. Hervatten van opladen <sup>(1)</sup> | Nee                     | Nee              |  | Vergrendeld |
|   |                         | Ja               |  | Vergrendeld |
|   | Ja                      | Nee              |  | Vergrendeld |
|   |                         | Ja               |  | Vergrendeld |

<sup>(1)</sup> De hervatting van het laadproces kan handmatig worden geforceerd door op de drukknop te drukken, mits de drukknop tijdens de inbedrijfstelling werd geactiveerd en het laadstation is ontgrendeld.





## 3

Ladestation mit Schlüsselsperre /  
 Laadstation met sleutelslot /  
 Ladestasjon med nøkkellås /  
 Laddningsstation med nyckellås











3.4 Unterbrechung und Wiederaufnahme des Ladevorgangs /  
 Onderbreken en hervatten van het opladen /  
 Sette ladingen på pause og gjenoppta ladingen igjen /  
 Pausa och återuppta sedan laddningen

no

Ladingen kan settes på pause og deretter gjenopptas hvis trykkknappen på forsiden trykkes, forutsatt at ladestasjonen er ulåst og at trykkknappen ble aktivert ved idriftsetting.

| Handling / status                                      | Ladestasjon låst | Begrenset kraft | LED / signal  | Plugg |
|--|------------------|-----------------|---|-------|
| 1. Pågående lading                                     | Nei              | Nei             |  | Låst  |
|  |                  | Ja              |  | Låst  |
| 2. Trykk på trykkknappen for å sette ladingen på pause | Nei              | -               |  | Låst  |
| 3. Trykk på trykkknappen for å gjenoppta ladingen      | Nei              | Nei             |  | Låst  |
|  |                  | Ja              |  | Låst  |

Pause og gjenopptakelse av ladingen kan også styres av en enhet eller et system for energistyring.

| Handling / status                          | Ladestasjon låst | Begrenset kraft | LED / signal  | Plugg |
|--|------------------|-----------------|---|-------|
| 1. Pågående lading                         | Nei              | Nei             |    | Låst  |
|  |                  | Ja              |   | Låst  |
|  | Ja               | Nei             |  | Låst  |
|  |                  | Ja              |  | Låst  |
| 2. Lading på pause                         | Nei              | -               |  | Låst  |
|  | Ja               | -               |  | Låst  |
| 3. Gjenopptakelse av lading <sup>(1)</sup> | Nei              | Nei             |  | Låst  |
|  |                  | Ja              |  | Låst  |
|  | Ja               | Nei             |  | Låst  |
|  |                  | Ja              |  | Låst  |

(1) Omstart av ladingen kan fremtvinges manuelt ved å trykke på trykkknappen når den er aktivert ved idriftsetting, forutsatt at ladestasjonen er ulåst.







## 3

Ladestation mit Schlüsselsperre /  
 Laadstation met sleutelslot /  
 Ladestasjon med nøkkellås /  
 Laddningsstation med nyckellås











3.4 Unterbrechung und Wiederaufnahme des Ladevorgangs /  
 Onderbreken en hervatten van het opladen /  
 Sette ladingen på pause og gjenoppta ladingen igjen /  
 Pausa och återuppta sedan laddningen

SV

Laddningen kan pausas och sedan återupptas om tryckknappen på framsidan trycks ned, förutsatt att laddningsstationen är olåst och att tryckknappen har aktiverats vid drifttagningen.

| Åtgärd / Status                                       | Laddningsstationen låst | Begränsad ström | LED / Summer  | Kontakt |
|---|-------------------------|-----------------|---|---------|
| 1. Pågående laddning                                  | Nej                     | Nej             |  | Låst    |
|   |                         | Ja              |  | Låst    |
| 2. Tryck på tryckknappen för att pausa laddningen     | Nej                     | -               |  | Låst    |
| 3. Tryck på tryckknappen för att återuppta laddningen | Nej                     | Nej             |  | Låst    |
|   |                         | Ja              |  | Låst    |

Pausning och återupptagning av laddningen kan också styras av enhet eller system för energihantering.

| Åtgärd / Status                         | Laddningsstationen låst | Begränsad ström | LED / Summer  | Kontakt |
|---|-------------------------|-----------------|---|---------|
| 1. Pågående laddning                    | Nej                     | Nej             |    | Låst    |
|   |                         | Ja              |   | Låst    |
|   | Ja                      | Nej             |  | Låst    |
|   |                         | Ja              |  | Låst    |
| 2. Laddningspaus                        | Nej                     | -               |  | Låst    |
|   | Ja                      | -               |  | Låst    |
| 3. Återupptagen laddning <sup>(1)</sup> | Nej                     | Nej             |  | Låst    |
|   |                         | Ja              |  | Låst    |
|   | Ja                      | Nej             |  | Låst    |
|   |                         | Ja              |  | Låst    |

<sup>(1)</sup> Omstart av laddning kan tvingas manuellt genom att du trycker på tryckknappen när den aktiveras vid drifttagning, förutsatt att laddningsstationen är olåst.

# Ladestation mit RFID-Kartenleseinheit / Laadstation met RFID-kaartlezer / Ladestasjon med RFID-kortleser / Laddningsstation med RFID-kortläsare

## 4.1 Kein Fahrzeug angeschlossen / Geen voertuig aangesloten / Kjøretøy ikke tilkoblet / Inget anslutet fordon

de

| Aktion / Status   | LED /<br>Signaltongeber   | Stecker <sup>(1)</sup> |
|---|---|------------------------|
| Ladestation verfügbar   |  | Entsperrt              |
| Ladestation reserviert  |  | Entsperrt              |
| Ladestation nicht verfügbar   |  | Entsperrt              |
| Drücken der Drucktaste bei nicht verfügbarer Ladestation <sup>(2)</sup> | Bip   | -                      |

(1) Das Ladekabel kann an die Ladestation angeschlossen werden, auch wenn kein Fahrzeug angeschlossen ist.

(2) Zur Prüfung, ob die Ladestation noch arbeitet.



nl

| Actie / Status   | LED /<br>Geluid   | Stekker <sup>(1)</sup> |
|--|---|------------------------|
| Laadstation beschikbaar  |  | Ontgrendeld            |
| Laadstation gereserveerd   |  | Ontgrendeld            |
| Laadstation niet beschikbaar   |  | Ontgrendeld            |
| Indrukken van de drukknop wanneer het laadstation niet beschikbaar is <sup>(2)</sup> | Bip   | -                      |

(1) De stekker van de oplaadkabel kan worden aangesloten op het laadstation ook als er geen voertuig aangesloten is.

(2) Om te controleren of het laadstation nog steeds werkt.

no

| Handling / status  | LED /<br>signal   | Plugg <sup>(1)</sup> |
|--|---|----------------------|
| Ladestasjon tilgjengelig   |   | Ulåst                |
| Ladestasjon reservert  |  | Ulåst                |
| Ladestasjon ikke tilgjengelig  |  | Ulåst                |
| Trykk på trykknappen når ladestasjonen er utilgjengelig <sup>(2)</sup> | Pip   | -                    |

(1) Ladekabelen kan kobles til ladestasjonen selv om intet kjøretøy er tilkoblet.

(2) For å kontrollere at ladestasjonen fremdeles virker.

sv

| Åtgärd / Status   | LED /<br>Summer   | Kontakt <sup>(1)</sup> |
|---|---|------------------------|
| Laddningsstation tillgänglig  |  | Olåst                  |
| Laddningsstation reserverad   |  | Olåst                  |
| Laddningsstation inte tillgänglig   |  | Olåst                  |
| Tryck på tryckknappen när laddningsstationen inte är tillgänglig <sup>(2)</sup> | Bip   | -                      |

(1) Laddningskabeln kan anslutas till laddningsstationen även om inget fordonet är anslutet.

(2) För att kontrollera att laddningsstationen fortfarande fungerar.

## 4.2 Start der Ladesitzung / Starten van de oplaadsessie / Starte ladeøkten / Startar laddningen



Sobald das Fahrzeug angeschlossen UND der Benutzer authentifiziert wurde, kann die Ladesitzung gestartet werden. In welcher Reihenfolge diese zwei Vorgänge ausgeführt werden, spielt keine Rolle.

| Aktion / Status   | Leistung begrenzt | LED / Signaltongeber                      | Stecker                  |
|---|-------------------|---|--------------------------|
| Ausgangszustand   | -                 |   | Entsperrt <sup>(2)</sup> |
| Ladestation reserviert  | -                 | <sup>(1)</sup>                            |                          |
| <b>1. Präsentation der RFID-Karte</b>   | -                 | Bip                                       | Entsperrt                |
| <b>2. Laufende Benutzerauthentifizierung<sup>(3)</sup></b>  | -                 | Langsame, aufeinander folgende Signaltöne | Entsperrt                |
| <b>3. Zugriff gewährt - Warten auf den Anschluss des Fahrzeugs<sup>(2)</sup></b>  | -                 | <br>max. 30"                              | Entsperrt                |
| <b>4. Anschluss des Fahrzeugs an die Ladestation<sup>(2)</sup></b>  | -                 | Bip                                       | Gesperrt                 |
| <b>5. Initialisierung der Ladesitzung mit sofortigem Start</b>  | Nein              |   | Gesperrt                 |
|   | Ja                |   | Gesperrt                 |
| <b>6. Laufender Ladevorgang</b>   | Nein              |   | Gesperrt                 |
|   | Ja                |   | Gesperrt                 |
| <b>7. Ladevorgang abgeschlossen oder vom Fahrzeug unterbrochen (Pause)</b>  | -                 |   | Gesperrt                 |
| <b>Ausnahme bei Schritt 3</b>   |                   |   |                          |
| <b>8. Zugriff verweigert - Zurück zum Ausgangszustand</b>   | -                 | <br>5 s / Bop                             | Entsperrt                |
| <b>Ausnahme bei Schritt 3</b>   |                   |   |                          |
| <b>9. Fahrzeug nicht innerhalb von 30 Sekunden nach Zugriffsgenehmigung angeschlossen - Zurück zu Schritt 1</b>   | -                 | Bop                                       | Entsperrt                |
| <b>Ausnahme bei Schritt 4</b>   |                   |   |                          |
| <b>10. Stecker nicht vollständig eingeführt - Zurück zu Schritt 4</b>   | -                 | Bop                                       | Entsperrt                |
| <b>Ausnahme bei Schritt 5</b>   |                   |   |                          |
| <b>11. Initialisierung der Ladesitzung mit Startverzögerung in der Ladestation (nicht zutreffend, wenn das Fahrzeug kein sofortiges Aufladen anfordert)</b>               | -                 | <br>30 s                                  | Gesperrt                 |
| <b>12. Warten auf den Start des Ladevorgangs in der Ladestation - Zurück zu Schritt 6</b>   | -                 |   | Gesperrt                 |
| <b>Ausnahme bei Schritt 5</b>   |                   |   |                          |
| <b>13. Warten auf die Anforderung zum Aufladen des Fahrzeugs - Zurück zu Schritt 6 oder Schritt 12 je nach Status der Ladestation (sofortiger oder verzögerter Start)</b> | -                 |   | Gesperrt                 |
| <b>Ausnahme bei Schritt 12 (Optional)</b>   |                   |   |                          |
| <b>14. Forcierung des Ladestarts (Drücken der Drucktaste, sofern aktiviert)</b>   | -                 | <br>4 s                                   | Gesperrt                 |
| <b>15. Warten auf den Start des Ladevorgangs im Fahrzeug - Zurück zu Schritt 6</b>  | -                 |   | Gesperrt                 |

(1) Nur die Person, die die Ladestation reserviert hat, ist zum Start der Ladesitzung berechtigt.















(2) Das Ladekabel kann vor der Benutzerauthentifizierung an die Ladestation angeschlossen werden.

(3) Wenn die Benutzerauthentifizierung auf der Grundlage der lokalen Whitelist erfolgt (mit einer Adminkarte erstellte Benutzerkarten), kann die Ladesitzung nicht mit einer Adminkarte gestartet werden.

## 4.2 Start der Ladesitzung / Starten van de oplaadsessie / Starte ladeøkten / Startar laddningen

nl

Zodra het voertuig is aangesloten EN de gebruiker is geverifieerd, kan de oplaadsessie worden gestart.  
 Het maakt niet uit in welke volgorde deze twee acties worden uitgevoerd.

| Actie / Status  | Beperkt vermogen         | LED / Geluid   | Stekker                    |
|---|--------------------------|--|----------------------------|
| Beginstand  | -                        |                 | Ontgrendeld <sup>(2)</sup> |
|   | Laadstation gereserveerd |  <sup>(1)</sup> |                            |
| 1. Presentatie van RFID-kaart   | -                        | Bip  | Ontgrendeld                |
| 2. Bezig met verificatie gebruiker <sup>(3)</sup>   | -                        | Langzame, opeenvolgende bip-tonen  | Ontgrendeld                |
| 3. Toegang verleend - Wachten op aansluiten van voertuig <sup>(2)</sup>   | -                        | <br>max. 30"    | Ontgrendeld                |
| 4. Aansluiten van het voertuig op het laadstation <sup>(2)</sup>  | -                        | Bip  | Vergrendeld                |
| 5. Initialisatie van oplaadsessie met onmiddellijke start   | Nee                      |                 | Vergrendeld                |
|   | Ja                       |                 | Vergrendeld                |
| 6. Bezig met opladen  | Nee                      |                 | Vergrendeld                |
|   | Ja                       |                 | Vergrendeld                |
| 7. Opladen voltooid, of onderbroken op verzoek van voertuig   | -                        |                 | Vergrendeld                |
| <b>Uitzondering bij stap 3</b>  |                          |  |                            |
| 8. Toegang is geweigerd<br>Terug naar beginstand  | -                        | <br>5 s / Bop  | Ontgrendeld                |
| <b>Uitzondering bij stap 3</b>  |                          |  |                            |
| 9. Het voertuig is niet binnen 30" aangesloten nadat toegang is verleend<br>Terug naar stap 1   | -                        | Bop  | Ontgrendeld                |
| <b>Uitzondering bij stap 4</b>  |                          |  |                            |
| 10. De stekker is niet volledig ingestoken - Terug naar stap 4  | -                        | Bop  | Ontgrendeld                |
| <b>Uitzondering bij stap 5</b>  |                          |  |                            |
| 11. Initialisatie van oplaadsessie met uitgestelde start in het laadstation<br>(niet van toepassing als het voertuig niet om een onmiddellijk start van het opladen verzoekt)     | -                        | <br>30 s      | Vergrendeld                |
| 12. Wachten op het starten van het opladen in het laadstation - Terug naar stap 6   | -                        |               | Vergrendeld                |
| <b>Uitzondering bij stap 5</b>  |                          |  |                            |
| 13. Wachten op het verzoek voor opladen van het voertuig<br>Terug naar stap 6 of stap 12, afhankelijk van de status van het laadstation<br>(ogenblikkelijke of uitgestelde start) | -                        |               | Vergrendeld                |
| <b>Uitzondering bij stap 12 (Optioneel)</b>   |                          |  |                            |
| 14. Start van opladen forceren<br>(op drukknop drukken, indien deze is geactiveerd)   | -                        | <br>4 s       | Vergrendeld                |
| 15. Wachten op het starten van het opladen in het voertuig - Terug naar stap 6  | -                        |               | Vergrendeld                |

(1) Alleen degene die het laadstation heeft gereserveerd krijgt toestemming om te beginnen met de oplaadsessie.

(2) De stekker van de oplaadkabel kan worden aangesloten op het laadstation voordat de gebruikersverificatie plaatsvindt.















(3) Als de gebruikersverificatie is gebaseerd op de lokale Witte lijst (gebruikerskaarten gemaakt met een adminkaart), kan de oplaadsessie niet gestart worden met een adminkaart.

# Ladestation mit RFID-Kartenleseinheit / Laadstation met RFID-kaartlezer / Ladestasjon med RFID-kortleser / Laddningsstation med RFID-kortläsare

## 4.2 Start der Ladesitzung / Starten van de oplaadsessie / Starte ladeøkten / Startar laddningen

**no**

Så snart kjøretøyet er koblet til OG brukeren er godkjent, kan ladeøktprosessen starte. Rekkefølgen av disse to operasjonene spiller ingen rolle.

| Handling / status  | Begrenset kraft | LED / signal   | Plugg                |
|--|-----------------|--|----------------------|
| Første fase  | -               |                 | Ulåst <sup>(2)</sup> |
| Ladestasjon reservert  | -               |  <sup>(1)</sup> |                      |
| 1. Les av RFID-kortet  | -               | Pip  | Ulåst                |
| 2. Brukergodkjenning pågår <sup>(3)</sup>  | -               | Langsom serie av pipetoner   | Ulåst                |
| 3. Tilgang godkjent – Venter på tilkobling av kjøretøyet <sup>(2)</sup>  | -               | <br>30" maks.   | Ulåst                |
| 4. Koble kjøretøyet til ladestasjonen <sup>(2)</sup>   | -               | Pip  | Låst                 |
| 5. Initialisering av ladeøkten med umiddelbar start  | Nei             |                 | Låst                 |
|  | Ja              |                 | Låst                 |
| 6. Pågående lading   | Nei             |                 | Låst                 |
|  | Ja              |                 | Låst                 |
| 7. Ladingen er fullført eller satt på pause av kjøretøyet  | -               |                 | Låst                 |
| <b>Unntak ved trinn 3</b>  |                 |  |                      |
| 8. Tilgang nektet<br>Tilbake til første fase   | -               | <br>5 s / Bop  | Ulåst                |
| <b>Unntak ved trinn 3</b>  |                 |  |                      |
| 9. Kjøretøyet er ikke koblet til innen 30" etter at tilgang ble gitt<br>Tilbake til trinn 1  | -               | Bop  | Ulåst                |
| <b>Unntak ved trinn 4</b>  |                 |  |                      |
| 10. Pluggen er ikke helt satt inn – tilbake til trinn 4  | -               | Bop  | Ulåst                |
| <b>Unntak ved trinn 5</b>  |                 |  |                      |
| 11. Initialisering av ladeøkten med utsatt start i ladestasjonen (gjelder ikke hvis ikke kjøretøyet ber om umiddelbar lading)                          | -               | <br>30 s      | Låst                 |
| 12. Venter på at ladingen skal starte i ladestasjonen – tilbake til trinn 6  | -               |               | Låst                 |
| <b>Unntak ved trinn 5</b>  |                 |  |                      |
| 13. Venter på ladeforespørsel fra kjøretøyet<br>Tilbake til trinn 6 eller trinn 12 i henhold til ladestasjonens status (umiddelbar eller utsatt start) | -               |               | Låst                 |
| <b>Unntak ved trinn 12 (valgfrøtt)</b>   |                 |  |                      |
| 14. Fremtving start av ladingen (trykk på trykknappen hvis den er aktivert)  | -               | <br>4 s       | Låst                 |
| 15. Venter på at ladingen skal starte i kjøretøyet – tilbake til trinn 6   | -               |               | Låst                 |















(1) Bare den som har reservert ladestasjonen er autorisert til å starte ladestasjonen. (2) Ladekabelen kan kobles til ladestasjonen for brukergodkjenningen. (3) Når brukergodkjenningen er basert på den lokale hvitelisten (brukerkort opprettet med et admin-kort), kan ikke ladeøkten starte med et admin-kort.

# Ladestation mit RFID-Kartenleseinheit / Laadstation met RFID-kaartlezer / Ladestasjon med RFID-kortleser / Laddningsstation med RFID-kortläsare

## 4.2 Start der Ladesitzung / Starten van de oplaadsessie / Starte ladeøkten / Startar laddningen

**SV**

Så snart fordonet är anslutet OCH användaren har autentiserats kan laddningen börja.  
I vilken ordning detta sker har ingen betydelse.

| Åtgärd / Status  | Begränsad ström | LED / Summer  | Kontakt              |
|--|-----------------|---|----------------------|
| Startläge  | -               |                  | Olåst <sup>(2)</sup> |
| Laddningsstation reserverad  | -               |  <sup>(1)</sup>  |                      |
| 1. För RFID-kortet genom läsaren   | -               | Bip   | Olåst                |
| 2. Användarautentisering pågår <sup>(3)</sup>  | -               | Långsamma seriella bip  | Olåst                |
| 3. Åtkomst medgiven – Väntar på fordonsanslutningen <sup>(2)</sup>   | -               | <br>Högst 30 sek | Olåst                |
| 4. Anslut fordonet till laddningsstationen <sup>(2)</sup>  | -               | Bip   | Låst                 |
| 5. Laddningen initierades med omedelbar start  | Nej             |                  | Låst                 |
|  | Ja              |                  | Låst                 |
| 6. Pågående laddning   | Nej             |                  | Låst                 |
|  | Ja              |                  | Låst                 |
| 7. Laddningen är klar eller har pausats av fordonet  | -               |                  | Låst                 |
| <b>Undantag i steg 3</b>   |                 |   |                      |
| 8. Åtkomst har nekats<br>Tillbaka till steg 1  | -               | <br>5 s / Bop   | Olåst                |
| <b>Undantag i steg 3</b>   |                 |   |                      |
| 9. Fordonet har inte anslutits inom 30 sek efter att åtkomst medgavs<br>Tillbaka till steg 1   | -               | Bop   | Olåst                |
| <b>Undantag i steg 4</b>   |                 |   |                      |
| 10. Kontakten är inte ordentligt isatt - Tillbaka till steg 4  | -               | Bop   | Olåst                |
| <b>Undantag i steg 5</b>   |                 |   |                      |
| 11. Initiering av laddningssession med uppskjuten start i laddningsstationen<br>(inte tillämpligt om fordonet inte begär omedelbar laddning)             | -               | <br>30 s       | Låst                 |
| 12. Väntar på att laddningen ska starta i laddningsstationen - Tillbaka till steg 6  | -               |                | Låst                 |
| <b>Undantag i steg 5</b>   |                 |   |                      |
| 13. Väntar på laddningsbegäran från fordonet<br>Tillbaka till steg 6 eller 12 enligt status för laddningsstationen<br>(omedelbar eller uppskjuten start) | -               |                | Låst                 |
| <b>Undantag i steg 12 (valfritt)</b>   |                 |   |                      |
| 14. Tvinga laddningsstarten (tryck på tryckknappen, om aktiverad)  | -               | <br>4 s        | Låst                 |
| 15. Väntar på att laddningen ska starta i fordonet - Tillbaka till steg 6  | -               |                | Låst                 |

(1) Det är bara den person som har reserverat laddningsstationen som kan starta laddningssessionen.

(2) Laddningskabeln kan anslutas till laddningsstationen före användarautentiseringen.





(3) När användarautentiseringen baseras på den lokala vittlistan (användarkort som har skapats med ett adminkort) kan laddningen inte startas med ett adminkort.

# Ladestation mit RFID-Kartenleseinheit / Laadstation met RFID-kaartlezer / Ladestasjon med RFID-kortleser / Laddningsstation med RFID-kortläsare

## 4.3 Ende der Ladesitzung / Stoppen van de oplaadsessie / Stoppe ladeøkten / Stoppa laddningen

de

Die Ladesitzung kann durch Präsentation der RFID-Karte oder einfach durch Trennung des Ladekabels vom Fahrzeug beendet werden.

| Aktion / Status   | Leistung begrenzt | LED / Signaltonegeber  | Stecker   |
|---|-------------------|--|-----------|
| 1. Präsentation der RFID-Karte  | -                 | Bip  | Gesperrt  |
| 2. Laufende Benutzerauthentifizierung   | -                 | Langsame, aufeinander folgende Signaltöne  | Gesperrt  |
| 3. Zugriff gewährt <sup>(1)</sup>   | -                 |             | Entsperrt |
| 4. Charging session stopped   | -                 |             | Entsperrt |
| <b>Ausnahme bei Schritt 3</b>   |                   |  |           |
| 5. Zugriff verweigert   | -                 | <br>5 s Bop | Gesperrt  |
| 6. Ladesitzung wird fortgesetzt   | -                 | -  | Gesperrt  |
| <b>Ausnahme bei Schritt 1</b>   |                   |  |           |
| 7. Trennung des Ladekabels vom Fahrzeug an Stelle der Präsentation der RFID-Karte | -                 |             | Entsperrt |
| 8. Ladesitzung  | -                 |             | Entsperrt |

*(1) Die zum Start der Ladesitzung verwendete Benutzer-ID oder eine autorisierte Admin-ID.*

*Hinweis: Wird innerhalb von weniger als 30" nach Start der Ladesitzung die RFID-Karte vorgelegt, dann wird die Sitzung nicht abgebrochen, um jeglichen Missbrauch zu vermeiden.*

nl

De oplaadsessie kan worden gestopt door de RFID-kaart te presenteren of door de oplaadkabel los te koppelen van het voertuig.

| Actie / Status   | Beperkt vermogen | LED / Geluid   | Stekker     |
|--|------------------|--|-------------|
| 1. Presentatie van RFID-kaart  | -                | Bip  | Vergrendeld |
| 2. Bezig met verificatie gebruiker   | -                | Langzame, opeenvolgende bip-tonen  | Vergrendeld |
| 3. Toegang verleend <sup>(1)</sup>   | -                |             | Ontgrendeld |
| 4. Oplaadsessie gestopt  | -                |             | Ontgrendeld |
| <b>Uitzondering bij stap 3</b>   |                  |  |             |
| 5. Toegang is geweigerd  | -                | <br>5 s Bop | Vergrendeld |
| 6. Oplaadsessie wordt voortgezet   | -                | -  | Vergrendeld |
| <b>Uitzondering bij stap 1</b>   |                  |  |             |
| 7. Koppel de oplaadkabel los van het voertuig in plaats van de RFID-kaart te presenteren | -                |             | Ontgrendeld |
| 8. Oplaadsessie gestopt  | -                |             | Ontgrendeld |





*(1) Gebruikers-ID die bij het starten van de oplaadsessie is gebruikt of een geautoriseerde admin-ID.*

*Opmerking: als de RFID-kaart binnen 30" na het begin van de oplaadsessie wordt gepresenteerd, dan wordt de sessie niet gestopt, om elk misbruik te voorkomen.*

#### 4.3 Ende der Ladesitzung / Stoppen van de oplaadessie / Stoppe ladeøkten / Stoppa laddningen

**no**

Ladeøkten kan stoppes ved å lese av RFID-kortet eller ved å koble fra ladekabelen på kjøretøysiden.





| Handling / status  | Begrenset kraft | LED / signal  | Plugg |
|--|-----------------|---|-------|
| 1. Les av RFID-kortet  | -               | Pip   | Låst  |
| 2. Brukergodkjenning pågår   | -               | Langsom serie av pipetoner  | Låst  |
| 3. Tilgang gitt <sup>(1)</sup>   | -               |                | Ulåst |
| 4. Ladeøkten stoppet   | -               |                | Ulåst |
| <b>Unntak ved trinn 3</b>  |                 |   |       |
| 5. Tilgang nektet  | -               | <br>5 s<br>Bop | Låst  |
| 6. Ladeøkten pågår   | -               | -   | Låst  |
| <b>Unntak ved trinn 1</b>  |                 |   |       |
| 7. Koble fra ladekabelen på kjøretøysiden i stedet for å lese av RFID-kortet | -               |                | Ulåst |
| 8. Ladeøkten stoppet   | -               |                | Ulåst |

(1) Samme bruker-ID brukt til å starte ladeøkten eller autorisert admin-ID.

Merk: Lesing av RFID-kortet under 30" etter starten av ladeøkten vil ikke stoppe den. Dette er for å forhindre eventuelt misbruk.

**sv**

Laddningen kan stoppas genom att du för RFID-kortet genom läsaren eller kopplar loss laddningskabeln på fordonssidan.

| Åtgärd / Status   | Begränsad ström | LED / Summer  | Kontakt |
|---|-----------------|---|---------|
| 1. För RFID-kortet genom läsaren  | -               | Bip   | Låst    |
| 2. Användarautentisering pågår  | -               | Långsamma seriella bip  | Låst    |
| 3. Åtkomst medgiven <sup>(1)</sup>  | -               |                | Olåst   |
| 4. Laddningen har stoppats  | -               |                | Olåst   |
| <b>Undantag i steg 3</b>  |                 |   |         |
| 5. Åtkomst har nekats   | -               | <br>5 s<br>Bop | Låst    |
| 6. Laddningssessionen fortsätter  | -               | -   | Låst    |
| <b>Undantag i steg 1</b>  |                 |   |         |
| 7. Koppla loss laddningskabeln på fordonssidan i stället för att föra RFID-kortet genom läsaren | -               |                | Olåst   |
| 8. Laddningen har stoppats  | -               |                | Olåst   |

(1) Samma användar-ID används för att starta laddningssessionen eller auktoriserat admin-ID.

Obs! Missbruk kan inte undvikas genom att föra RFID-kortet i läsaren inom mindre än 30 sek efter att laddningssessionen har startats.



4.4 Unterbrechung und Wiederaufnahme des Ladevorgangs /  
 Onderbreken en hervatten van het opladen /  
 Sette ladingen på pause og gjenoppta ladingen igjen /  
 Pausa och återuppta sedan laddningen



Der Ladevorgang kann durch Drücken der Drucktaste an der Frontseite unterbrochen (Pause) und anschließend wiederaufgenommen werden, vorausgesetzt, die Drucktaste wurde bei der Inbetriebnahme aktiviert.

| Aktion / Status   | Leistung begrenzt | LED / Signaltongeber | Stecker  |
|---|-------------------|----------------------|----------|
| 1. Laufender Ladevorgang                                      | Nein              |                      | Gesperrt |
|   | Ja                |                      | Gesperrt |
| 2. Drücken der Drucktaste zur Unterbrechung des Ladevorgangs  | -                 |                      | Gesperrt |
| 3. Drücken der Drucktaste zur Wiederaufnahme des Ladevorgangs | Nein              |                      | Gesperrt |
|   | Ja                |                      | Gesperrt |

Unterbrechung und Wiederaufnahme des Ladevorgangs können ebenfalls über ein Gerät oder System zum Energiemanagement gesteuert werden.





| Aktion / Status                                   | Leistung begrenzt | LED / Signaltongeber | Stecker  |
|---|-------------------|----------------------|----------|
| 1. Laufender Ladevorgang                          | Nein              |                      | Gesperrt |
|   | Ja                |                      | Gesperrt |
| 2. Unterbrechung des Ladevorgangs                 | -                 |                      | Gesperrt |
| 3. Wiederaufnahme des Ladevorgangs <sup>(1)</sup> | Nein              |                      | Gesperrt |
|   | Ja                |                      | Gesperrt |

(1) Der Neustart des Ladevorgangs kann manuell durch Drücken der Drucktaste forciert werden, sofern die Drucktaste bei der Inbetriebnahme aktiviert wurde.





4.4 Unterbrechung und Wiederaufnahme des Ladevorgangs /  
 Onderbreken en hervatten van het opladen /  
 Sette ladingen på pause og gjenoppta ladingen igjen /  
 Pausa och återuppta sedan laddningen



Het opladen kan met een druk op de knop op het voorpaneel worden onderbroken en vervolgens worden hervat, mits de drukknop geactiveerd is tijdens de inbedrijfstelling.

| Actie / Status                                       | Beperkt vermogen | LED / Geluid  | Stekker     |
|--|------------------|---|-------------|
| 1. bezig met opladen                                 | Nee              |  | Vergrendeld |
|  | Ja               |  | Vergrendeld |
| 2. Druk op de drukknop om het opladen te onderbreken | -                |  | Vergrendeld |
| 3. Druk op de drukknop om het opladen te hervatten   | Nee              |  | Vergrendeld |
|  | Ja               |  | Vergrendeld |

Het onderbreken en vervolgens hervatten van het opladen kan ook worden geregeld door een apparaat of systeem voor energiebeheer.





| Actie / Status                          | Beperkt vermogen | LED / Geluid  | Stekker     |
|---|------------------|---|-------------|
| 1. bezig met opladen                    | Nee              |    | Vergrendeld |
|   | Ja               |   | Vergrendeld |
| 2. Onderbreken van opladen              | -                |  | Vergrendeld |
| 3. Hervatten van opladen <sup>(1)</sup> | Nee              |  | Vergrendeld |
|   | Ja               |  | Vergrendeld |

<sup>(1)</sup> De hervatting van het laadproces kan handmatig worden geforceerd door op de drukknop te drukken, mits deze tijdens de inbedrijfstelling werd geactiveerd.





4.4 Unterbrechung und Wiederaufnahme des Ladevorgangs /  
 Onderbreken en hervatten van het opladen /  
 Sette ladingen på pause og gjenoppta ladingen igjen /  
 Pausa och återuppta sedan laddningen

**no**

Ladingen kan settes på pause og deretter gjenopptas hvis trykknappen på forsiden trykkes, forutsatt at trykknappen ble aktivert ved idriftsetting.

| Handling / status                                     | Begrenset kraft | LED / signal  | Plugg |
|---|-----------------|---|-------|
| 1. Pågående lading                                    | Nei             |  | Låst  |
|   | Ja              |  | Låst  |
| 2. Trykk på trykknappen for å sette ladingen på pause | -               |  | Låst  |
| 3. Trykk på trykknappen for å gjenoppta ladingen      | Nei             |  | Låst  |
|   | Ja              |  | Låst  |

Pause og gjenopptakelse av ladingen kan også styres av en enhet eller et system for energistyring.





| Handling / status                          | Begrenset kraft | LED / signal  | Plugg |
|--|-----------------|---|-------|
| 1. Pågående lading                         | Nei             |    | Låst  |
|  | Ja              |   | Låst  |
| 2. Lading på pause                         | -               |  | Låst  |
| 3. Gjenopptakelse av lading <sup>(1)</sup> | Nei             |  | Låst  |
|  | Ja              |  | Låst  |

(1) Omstart av ladingen kan fremtvinges manuelt ved å trykke på trykknappen når den er aktivert ved idriftsetting.





4.4 Unterbrechung und Wiederaufnahme des Ladevorgangs /  
 Onderbreken en hervatten van het opladen /  
 Sette ladingen på pause og gjenoppta ladingen igjen /  
 Pausa och återuppta sedan laddningen

**SV**

Laddningen kan pausas och sedan återupptas om tryckknappen på framsidan trycks ned, förutsatt att tryckknappen har aktiverats vid drifttagningen.

| Åtgärd / Status                                       | Begränsad ström | LED / Summer  | Kontakt |
|---|-----------------|---|---------|
| 1. Pågående laddning                                  | Nej             |  | Låst    |
|   | Ja              |  | Låst    |
| 2. Tryck på tryckknappen för att pausa laddningen     | -               |  | Låst    |
| 3. Tryck på tryckknappen för att återuppta laddningen | Nej             |  | Låst    |
|   | Ja              |  | Låst    |

Pausning och återupptagning av laddningen kan också styras av enhet eller system för energihantering.

| Åtgärd / Status                         | Begränsad ström | LED / Summer  | Kontakt |
|---|-----------------|---|---------|
| 1. Pågående laddning                    | Nej             |    | Låst    |
|   | Ja              |   | Låst    |
| 2. Laddningspaus                        | -               |  | Låst    |
| 3. Återupptagen laddning <sup>(1)</sup> | Nej             |  | Låst    |
|   | Ja              |  | Låst    |

(1) Omstart av laddning kan tvingas manuellt genom att du trycker på tryckknappen när den aktiverats vid drifttagningen.

## 5.1 Grundlagen / Basisinformatie / Bakgrunn / Bakgrund

**de**

Die Pay-As-You-Go-Anwendung wird von beiden Ladestationsversionen unterstützt, d. h. von Ladestationen mit RFID-Kartenleseeinheit und mit Schlüsselsperre. Die Benutzerauthentifizierung erfolgt durch den Anwendungsanbieter auf Anforderung des Benutzers. Zu diesem Zeitpunkt ist keine Interaktion mit der Ladestation erforderlich. Weitere Auskünfte erhalten Sie beim Anwendungsanbieter.

Detaillierte Informationen zum Status der Ladestation, wenn kein Fahrzeug angeschlossen ist, können Sie den vorhergehenden Kapiteln in diesem Dokument entnehmen.

**nl**

De Pay As You Go-toepassing wordt zowel ondersteund door laadstations met een RFID-kaartlezer als laadstations met een sleutelslot. De gebruikersverificatie wordt uitgevoerd door de leverancier van de toepassing op verzoek van de gebruiker. Er is geen interactie met het laadstation vereist in deze fase. Neem contact op met de leverancier van de toepassing voor meer informatie.

Raadpleeg de eerdere hoofdstukken in dit document voor informatie over de status van het oplaadstation als er geen voertuig is aangesloten.

**no**

Betaling for bruk-applikasjonen støttes både av ladestasjonsversjoner med RFID-kortleser og nøkkellås. Brukergodkjenning gis av applikasjonsleverandøren etter handling fra brukeren. Ingen interaksjon med ladestasjonen er nødvendig på dette trinnet. Kontakt applikasjonsleverandøren for å få mer informasjon.

Se tidligere kapitler i dette dokumentet for å få mer informasjon om ladestasjonens tilstand når ingen kjøretøy er tilkoblet.













**sv**

Pay As You Go-programmet kan stödjas av båda laddningsstationsversionerna med en RFID-kortläsare och ett nyckellås. Användarautentiseringen görs av programleverantören efter åtgärd från användaren. Ingen interaktion med laddningsstationen krävs i det här steget. Kontakta programleverantören för mer information.

Mer information om laddningsstationens status när inget fordon är anslutet, finns i tidigare kapitel i det här dokumentet.

5.2 Start der Ladesitzung / Starten van de oplaadsessie / Starte ladeøkten /  
 Starta laddingssessionen

de

| Aktion / Status   |                        | Leistung begrenzt | LED / Signaltongeber   | Stecker                  |
|---|------------------------|-------------------|--|--------------------------|
| Ausgangszustand   | -                      | -                 |                 | Entsperrt <sup>(2)</sup> |
|   | Ladestation reserviert |                   |  <sup>(1)</sup> |                          |
| 1. Benutzerauthentifizierung durch die PAYG-Anwendung   | -                      | -                 |                 | Entsperrt                |
|   | Ladestation reserviert |                   |  <sup>(1)</sup> |                          |
| 2. Zugriff gewährt in der Ladestation - Warten auf den Anschluss des Fahrzeugs <sup>(2)</sup>                   |                        | -                 | <br>max. 30"    | Entsperrt                |
| 3. Anschluss des Fahrzeugs an die Ladestation <sup>(2)</sup>  |                        | -                 | Bip  | Gesperrt                 |
| 4. Initialisierung der Ladesitzung mit sofortigem Start <sup>(3)</sup> <sup>(4)</sup>                           |                        | Nein              |                 | Gesperrt                 |
|   |                        | Ja                |                 | Gesperrt                 |
| 5. Laufender Ladevorgang  | -                      | Nein              |                 | Gesperrt                 |
|   |                        | Ja                |                 | Gesperrt                 |
|   | Pause                  | -                 |  <sup>(5)</sup> | Gesperrt                 |
| 6. Ladevorgang abgeschlossen, vom Fahrzeug unterbrochen oder von der PAYG-Anwendung abgebrochen                 |                        | -                 |                 | Gesperrt                 |
| <b>Ausnahme bei Schritt 2</b>   |                        |                   |  |                          |
| 7. Zugriff verweigert - Die Ladestation verbleibt im Ausgangszustand  | -                      | -                 |                 | Entsperrt                |
|   | Ladestation reserviert |                   |                |                          |
| <b>Ausnahme bei Schritt 3</b>   |                        |                   |  |                          |
| 8. Fahrzeug nicht innerhalb von 30 Sekunden nach Zugriffsgenehmigung angeschlossen - Zurück zum Ausgangszustand |                        | -                 | Bop  | Entsperrt                |
| <b>Ausnahme bei Schritt 3</b>   |                        |                   |  |                          |
| 9. Stecker nicht vollständig eingeführt - Zurück zu Schritt 3   |                        | -                 | Bop  | Entsperrt                |

(1) Nur die Person, die die Ladestation reserviert hat, ist zum Start der Ladesitzung berechtigt.

(2) Das Ladekabel kann vor der Benutzerauthentifizierung an die Ladestation angeschlossen werden.













(3) Vergewissern Sie sich, dass im Fahrzeug keine Verzögerung des Ladestarts programmiert wurde.

(4) Sollte in der Ladestation oder im Fahrzeug eine Startverzögerung programmiert sein, finden Sie detaillierte Anweisungen zum Start der Ladesitzung in den vorhergehenden Kapiteln.

(5) Unterbrechung des Ladevorgangs, gesteuert von einem Gerät oder System zum Energiemanagement

5.2 Start der Ladesitzung / Starten van de oplaadsessie / Starte ladeøkten /  
 Starta laddingssessionen

nl

| Actie / Status  |                          | Beperkt vermogen | LED / Geluid   | Stekker                    |
|---|--------------------------|------------------|--|----------------------------|
| Beginstand  | -                        | -                |                 | Ontgrendeld <sup>(2)</sup> |
|   | Laadstation gereserveerd | -                |  <sup>(1)</sup> |                            |
| 1. Gebruikersverificatie met PAYG-toepassing  | -                        | -                |                 | Ontgrendeld                |
|   | Laadstation gereserveerd | -                |  <sup>(1)</sup> |                            |
| 2. Toegang verleend in het laadstation – Wachten op aansluiten van voertuig <sup>(2)</sup>          |                          | -                | <br>max. 30"    | Ontgrendeld                |
| 3. Aansluiten van het voertuig op het laadstation <sup>(2)</sup>                                    |                          | -                | Bip  | Vergrendeld                |
| 4. Initialisatie van oplaadsessie met onmiddellijke start <sup>(3)(4)</sup>                         |                          | Nee              |                 | Vergrendeld                |
|   |                          | Ja               |                 | Vergrendeld                |
| 5. bezig met opladen  | -                        | Nee              |                 | Vergrendeld                |
|   |                          | Ja               |                 | Vergrendeld                |
|   | Pauze                    | -                |  <sup>(5)</sup> | Vergrendeld                |
| 6. Opladen voltooid, of onderbroken op verzoek van het voertuig, of gestopt door de PAYG-toepassing |                          | -                |                 | Vergrendeld                |
| <b>Uitzondering bij stap 2</b>  |                          |                  |  |                            |
| 7. Toegang is geweigerd. Het oplaadstation blijft in de beginstand                                  | -                        | -                |                 | Ontgrendeld                |
|   | Laadstation gereserveerd | -                |                |                            |
| <b>Uitzondering bij stap 3</b>  |                          |                  |  |                            |
| 8. Het voertuig is niet binnen 30" aangesloten nadat toegang is verleend<br>Terug naar beginstand   |                          | -                | Bop  | Ontgrendeld                |
| <b>Uitzondering bij stap 3</b>  |                          |                  |  |                            |
| 9. De stekker is niet volledig ingestoken<br>Terug naar stap 3                                      |                          | -                | Bop  | Ontgrendeld                |

(1) Alleen degene die het laadstation heeft gereserveerd krijgt toestemming om te beginnen met de oplaadsessie.

(2) De stekker van de oplaadkabel kan worden aangesloten op het laadstation voordat de gebruikersverificatie plaatsvindt.













(3) Controleer of er geen uitgestelde start voor het opladen is geprogrammeerd in het voertuig.

(4) Als in het laadstation of in het voertuig een uitgestelde start is geprogrammeerd, raadpleeg u voor meer informatie de eerdere hoofdstukken waarin wordt beschreven hoe u een oplaadsessie start.

(5) Pauze in het opladen wordt geregeld door een systeem of apparaat voor energiebeheer.

5.2 Start der Ladesitzung / Starten van de oplaadsessie / Starte ladeøkten /  
 Starta laddningssessionen

no

| Handling / status  |                       | Begrenset kraft | LED / signal   | Plugg                |
|--|-----------------------|-----------------|--|----------------------|
| Første fase  | -                     | -               |                 | Ulåst <sup>(2)</sup> |
|  | Ladestasjon reservert |                 |  <sup>(1)</sup> |                      |
| 1. Brukergodkjenning av PAYG (Betaling for bruk)-applikasjonen   | -                     | -               |                 | Ulåst                |
|  | Ladestasjon reservert |                 |  <sup>(1)</sup> |                      |
| 2. Tilgang godkjent i ladestasjonen – Venter på tilkobling av kjøretøyet <sup>(2)</sup>                            |                       | -               | <br>30" maks.   | Ulåst                |
| 3. Koble kjøretøyet til ladestasjonen <sup>(2)</sup>   |                       | -               | Pip  | Låst                 |
| 4. Initialisering av ladeøkten med umiddelbar start <sup>(3)(4)</sup>  |                       | Nei             |                 | Låst                 |
|  |                       | Ja              |                 | Låst                 |
| 5. Pågående lading   | -                     | Nei             |                 | Låst                 |
|  |                       | Ja              |                 | Låst                 |
|  | Pause                 | -               |  <sup>(5)</sup> | Låst                 |
| 6. Ladingen er fullført eller satt på pause av kjøretøyet, eller stoppet av PAYG (Betaling for bruk)-applikasjonen |                       | -               |                 | Låst                 |
| <b>Unntak ved trinn 2</b>  |                       |                 |  |                      |
| 7. Tilgang er ikke gitt. Ladestasjonen forblir i første fase   | -                     | -               |                 | Ulåst                |
|  | Ladestasjon reservert |                 |                |                      |
| <b>Unntak ved trinn 3</b>  |                       |                 |  |                      |
| 8. Kjøretøyet er ikke koblet til innen 30" etter at tilgang ble gitt<br>Tilbake til første fase                    |                       | -               | Bop  | Ulåst                |
| <b>Unntak ved trinn 3</b>  |                       |                 |  |                      |
| 9. Pluggen er ikke helt satt inn<br>Tilbake til trinn 3  |                       | -               | Bop  | Ulåst                |

(1) Bare den som har reservert ladestasjonen er autorisert til å starte ladestasjonen.

(2) Ladekabelen kan kobles til ladestasjonen før brukergodkjenningen.

(3) Kontroller at det ikke er planlagt utsatt start i kjøretøyet.













(4) Ved utsatt start i ladestasjonen eller kjøretøyet: Se tidligere kapitler som beskriver hvordan du starter en ladeøkt, for å få mer informasjon.

(5) Ladepause styrt av energistyringsenheten eller -systemet.



5.2 Start der Ladesitzung / Starten van de oplaadessie / Starte ladeøkten /  
 Starta laddningssessionen

SV

| Åtgärd / Status   |                             | Begränsad ström | LED / Summer   | Kontakt              |
|---|-----------------------------|-----------------|--|----------------------|
| Startläge   | -                           | -               |                   | Olåst <sup>(2)</sup> |
|   | Laddningsstation reserverad |                 |  <sup>(1)</sup>   |                      |
| 1. Användarautentisering av PAYG-programmet   | -                           | -               |                   | Olåst                |
|   | Laddningsstation reserverad |                 |  <sup>(1)</sup>   |                      |
| 2. Åtkomst medgiven i laddningsstationen – Väntar på fordonsanslutningen <sup>(2)</sup>   |                             | -               | <br>Högst 30 sek. | Olåst                |
| 3. Anslut fordonet till laddningsstationen <sup>(2)</sup>                                 |                             | -               | Bip  | Låst                 |
| 4. Laddningssessionen initierades med omedelbar start <sup>(3)(4)</sup>                   |                             | Nej             |                   | Låst                 |
|   |                             | Ja              |                   | Låst                 |
| 5. Pågående laddning  | -                           | Nej             |                   | Låst                 |
|   |                             | Ja              |                   | Låst                 |
|   | Paus                        | -               |  <sup>(5)</sup>   | Låst                 |
| 6. Laddningen är klar eller har pausats av fordonet eller stoppats av PAYG-programmet     |                             | -               |                   | Låst                 |
| <b>Undantag i steg 2</b>  |                             |                 |  |                      |
| 7. Åtkomst medges inte. Laddningsstationen stannar i startläget                           | -                           | -               |                   | Olåst                |
|   | Laddningsstation reserverad |                 |                  |                      |
| <b>Undantag i steg 3</b>  |                             |                 |  |                      |
| 8. Fordonet har inte anslutits inom 30 sek efter medgiven åtkomst<br>Tillbaka till steg 1 |                             | -               | Bop  | Olåst                |
| <b>Undantag i steg 3</b>  |                             |                 |  |                      |
| 9. Kontakten är inte ordentligt isatt<br>Tillbaka till steg 3                             |                             | -               | Bop  | Olåst                |

(1) Det är bara den person som har reserverat laddningsstationen som kan starta laddningssessionen.

(2) Laddningskabeln kan anslutas till laddningsstationen före användarautentiseringen.



(3) Kontrollera att ingen uppskjuten laddningsstart har schemalagts i fordonet.

(4) Vid uppskjuten start i laddningsstationen eller i fordonet, se tidigare kapitel där det beskrivs hur du startar en laddningssession.



(5) Pausning av laddningen styrs av enhet eller system för energihantering.

5.3 Ende der Ladesitzung / Stoppen van de oplaadsessie / Stoppe ladeøkten /  
Stoppa laddningssessionen



de

| Aktion / Status                                | Leistung begrenzt | LED / Signaltongeber  | Stecker   |
|--|-------------------|---|-----------|
| 1. Trennung des Ladekabels vom Fahrzeug        | -                 |  | Entsperrt |
| 2. Trennung des Ladekabels von der Ladestation | -                 |  | -         |



nl

| Actie / Status   | Beperkt vermogen | LED / Geluid  | Stekker     |
|--|------------------|---|-------------|
| 1. Koppel de aansluiting van de oplaadkabel los van het voertuig | -                |  | Ontgrendeld |
| 2. Koppel de stekker van de oplaadkabel los van het laadstation  | -                |  | -           |

no

| Handling / status                             | Begrenset kraft | LED / signal  | Plugg |
|---|-----------------|---|-------|
| 1. Koble fra ladekabelen på kjøretøysiden     | -               |  | Ulåst |
| 2. Koble fra ladekabelen på ladestasjonssiden | -               |  | -     |

sv

| Åtgärd / Status  | Begränsad ström | LED / Summer   | Kontakt |
|--|-----------------|--|---------|
| 1. Koppla loss laddningskabeln på fordonssidan             | -               |   | Olåst   |
| 2. Koppla loss laddningskabeln på laddningsstationens sida | -               |  | -       |

**GEFAHR / GEVAAR / FARE / FARA**
**GEFAHR EINES ELEKTRISCHEN SCHLAGS, EINER EXPLOSION ODER EINES LICHTBOGENS**

- Versuchen Sie nicht, die Abdeckung der Ladestation zu öffnen.
  - Versuchen Sie nicht, das Ladekabel zu reparieren.
- Die Nichtbeachtung dieser Anweisungen hat schwere Körperverletzung oder Tod zur Folge.**

**GEVAAR VAN ELEKTRISCHE SCHOKKEN, ONTPLOFFING EN VLAMBOGEN**

- Probeer niet om de afdekking van het laadstation te openen.
  - Probeer de kabel niet te repareren.
- Het niet in acht nemen van deze instructies zal de dood of ernstig lichamelijk letsel tot gevolg hebben.**

**FARE FOR ELEKTRISK STØT, EKSPLOSJON ELLER LYSBUE**

- Ikke forsøk å åpne dekslet på ladestasjonen.
  - Ikke forsøk å reparere ladekabelen.
- Unnlatelse av å følge disse instruksjonene vil føre til dødsfall eller alvorlige skader.**

**RISK FÖR ELSTÖTAR, EXPLOSION ELLER ÖVERSLAG**

- Försök inte öppna luckan till laddningsstationen.
  - Försök inte reparera laddningskabeln.
- Om dessa instruktioner inte följs kan det leda till dödsfall eller allvarlig skada.**

**6.1 Status-LED aus / Statuslampje uit / Statusindikatorlampe slukket / Statusindikatorn är släckt**
**de**

Die Ladestation ist ggf. gesperrt oder nicht verfügbar. Drücken Sie die Drucktaste, um zu prüfen, ob die Ladestation noch arbeitet. Wenn kein Signalton (Bip) ausgegeben wird, bedeutet das, dass die Ladestation nicht mehr mit Spannung versorgt wird. Setzen Sie sich in diesem Fall bitte mit Ihrem Installationstechniker in Verbindung.

**nl**

Het laadstation is mogelijk vergrendeld of niet beschikbaar. Druk op de drukknop om te controleren of het laadstation nog steeds werkt. Als u geen geluidssignaal (bip-toon) hoort, betekent dit dat het laadstation is uitgeschakeld. Neem contact op met de installateur.

**no**

Ladestasjonen kan være låst eller utilgjengelig. Trykk på trykkknappen for å kontrollere at ladestasjonen fremdeles virker. Hvis det ikke høres noen pipetone, betyr det at ladestasjonen ikke har strøm. Kontakt montøren.

**sv**

Laddningsstationen kan vara låst eller inte tillgänglig. Tryck på knappen för att kontrollera att laddningsstationen fortfarande fungerar. Om ingen signal avges betyder det att laddningsstationen inte längre är igång, kontakta installatören.

## 6.2 Status-LED permanent rot / Permanent rood statuslampje / Statusindikatorlampe lyser rødt / Statusindikatoren lyser med fast røtt sken

 5 s

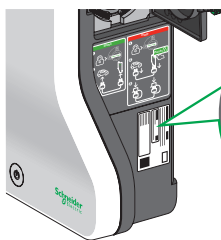
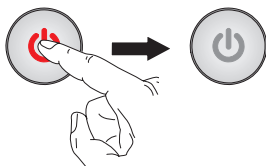

- de** Artikelnummer
- nl** Artikelnummer
- no** Salgsreferanse
- sv** Kommersiell referens
- de** Seriennummer
- nl** Seriennummer
- no** Seriennummer
- sv** Seriennummer

**de**

Bei Erkennung eines Fehlers und ungeachtet der jeweiligen Fehlerquelle (Ladekabel, Fahrzeug oder Ladestation) leuchtet die Status-LED rot auf. Drücken Sie die Drucktaste und halten Sie sie mindestens 5 Sekunden lang gedrückt. Zählen Sie dann die Anzahl der roten Blinksignale und ziehen Sie die nachstehende Tabelle heran.

**nl**

Als er fouten worden gedetecteerd, en ongeacht de oorzaak daarvan (oplaadkabel, voertuig of laadstation), brandt het statuslampje permanent rood. Druk op de drukknop en houd deze minimaal 5 seconden ingedrukt. Tel vervolgens het aantal keren dat het lampje rood knippert en raadpleeg de tabel hieronder.

**no**

Ved oppdagelse av feil, uansett om årsaken er ladekabel, kjøretøy eller ladestasjon, lyser statusindikatorlampen rødt. Trykk på og hold trykknappen i minst 5 sekunder og tell antall røde blink. Se deretter tabellen nedenfor.

**sv**

Om fel skulle uppstå, oavsett om det beror på laddningskabeln, fordonet eller laddningsstationen, lyser statusindikatoren med fast rött sken. Tryck på tryckknappen i minst 5 sekunder och räkna sedan antalet röda blinkningar. Se sedan tabellen nedan.



| Anzahl Blinksignale | Mögliche Fehlerquelle      | Erforderliche Fehlerbehebungsmaßnahme   |
|---------------------|----------------------------|---|
| 2                   | Ladestation /<br>Ladekabel | <ul style="list-style-type: none"> <li>• Trennen Sie das Ladekabel und schließen Sie es wieder an. Sollte das Problem fortbestehen, fahren Sie mit dem nächsten Schritt fort.</li> <li>• Versuchen Sie es mit einem anderen Ladekabel.</li> <li>• Sollte das Problem fortbestehen, dann wenden Sie sich an Ihren Installationstechniker oder notieren Sie sich die Artikel- und Seriennummer auf dem Produktetikett und nehmen Sie Verbindung zum Kundendienst von Schneider Electric auf.</li> <li>• Wenn sich das Problem dadurch beheben lässt, wenden Sie sich an den Kabelanbieter.</li> </ul> |
| 5                   | Ladestation                | <ul style="list-style-type: none"> <li>• Schalten Sie die Spannungsversorgung der Ladestation aus und wieder ein.</li> <li>• Sollte das Problem fortbestehen, fahren Sie mit dem nächsten Schritt fort.</li> <li>• Wenden Sie sich an Ihren Installationstechniker oder notieren Sie sich die Artikel- und Seriennummer auf dem Produktetikett und nehmen Sie Verbindung zum Kundendienst von Schneider Electric auf.</li> </ul>  |
| 6, 10               | Ladestation                | <ul style="list-style-type: none"> <li>• Wenden Sie sich an Ihren Installationstechniker oder notieren Sie sich die Artikel- und Seriennummer auf dem Produktetikett und nehmen Sie Verbindung zum Kundendienst von Schneider Electric auf.</li> </ul>  |
| 7                   | Elektrofahrzeug            | <ul style="list-style-type: none"> <li>• Wenden Sie sich an den Elektrofahrzeughändler.</li> </ul>  |
| 8                   | Ladekabel                  | <ul style="list-style-type: none"> <li>• Trennen Sie das Ladekabel und schließen Sie es wieder an. Sollte das Problem fortbestehen, fahren Sie mit dem nächsten Schritt fort.</li> <li>• Versuchen Sie es mit einem anderen Ladekabel.</li> <li>• Wenn sich das Problem dadurch beheben lässt, wenden Sie sich an den Kabelanbieter.</li> <li>• Sollte das Problem fortbestehen, dann wenden Sie sich an Ihren Installationstechniker oder notieren Sie sich die Artikel- und Seriennummer auf dem Produktetikett und nehmen Sie Verbindung zum Kundendienst von Schneider Electric auf.</li> </ul> |
| Anderer Wert        | Unbestimmt                 | <ul style="list-style-type: none"> <li>• Wenden Sie sich an Ihren Installationstechniker oder notieren Sie sich die Artikel- und Seriennummer auf dem Produktetikett und nehmen Sie Verbindung zum Kundendienst von Schneider Electric auf.</li> </ul>  |



| Aantal keer knippen | Waarschijnlijke oorzaak van fout | Vereiste actie   |
|---------------------|----------------------------------|--|
| 2                   | Laadstation / Oplaadkabel        | <ul style="list-style-type: none"> <li>• Ontkoppel de stekker van de oplaadkabel en sluit deze weer aan. Ga naar de volgende stap als dit het probleem niet oplost.</li> <li>• Probeer het met een andere oplaadkabel.</li> <li>• Als het probleem zich blijft voortdoen neemt u contact op met uw installateur of de klantenservice van Schneider Electric. Noteer van te voren het artikelnummer en het serienummer op het productlabel.</li> <li>• Als het probleem hiermee is opgelost, neemt u contact op met de leverancier van de defecte kabel.</li> </ul> |
| 5                   | Laadstation                      | <ul style="list-style-type: none"> <li>• Schakel de stroomvoorziening van het laadstation uit en vervolgens weer in.</li> <li>• Ga naar de volgende stap als dit het probleem niet oplost.</li> <li>• Neem contact op met uw installateur of de klantenservice van Schneider Electric. Noteer van te voren het artikelnummer en het serienummer op het productlabel.</li> </ul>  |
| 6, 10               | Laadstation                      | <ul style="list-style-type: none"> <li>• Neem contact op met uw installateur of de klantenservice van Schneider Electric. Noteer van te voren het artikelnummer en het serienummer op het productlabel.</li> </ul>   |
| 7                   | Elektrisch voertuig              | <ul style="list-style-type: none"> <li>• Neem contact op met de autodealer van het elektrische voertuig.</li> </ul>  |
| 8                   | Oplaadkabel                      | <ul style="list-style-type: none"> <li>• Ontkoppel de stekker van de oplaadkabel en sluit deze weer aan. Ga naar de volgende stap als dit het probleem niet oplost.</li> <li>• Probeer het met een andere oplaadkabel.</li> <li>• Als het probleem hiermee is opgelost, neemt u contact op met de leverancier van de defecte kabel.</li> <li>• Als het probleem zich blijft voortdoen neemt u contact op met uw installateur of de klantenservice van Schneider Electric. Noteer van te voren het artikelnummer en het serienummer op het productlabel.</li> </ul> |
| Andere waarde       | Onbepaald                        | <ul style="list-style-type: none"> <li>• Neem contact op met uw installateur of de klantenservice van Schneider Electric. Noteer van te voren het artikelnummer en het serienummer op het productlabel.</li> </ul>   |

no

| Antall blink       | Trolig feilkilde          | Nødvendig handling   |
|--------------------|---------------------------|--|
| 2                  | Ladestasjon/<br>ladekabel | <ul style="list-style-type: none"> <li>• Koble fra / koble til ladekabelen. Gå til neste trinn hvis problemet vedvarer.</li> <li>• Prøv med en annen ladekabel.</li> <li>• Hvis problemet vedvarer, kan du kontakte montøren eller kundestøtte hos Schneider Electric etter at du har lest salgsreferansen og serienummeret på produktetiketten.</li> <li>• Hvis problemet er løst, kontakter du kabelleverandøren.</li> </ul> |
| 5                  | Ladestasjon               | <ul style="list-style-type: none"> <li>• Slå strømforsyningen på ladestasjonen på og av igjen. Gå til neste trinn hvis problemet vedvarer.</li> <li>• Kontakt montøren eller kundestøtte hos Schneider Electric etter at du har lest salgsreferansen og serienummeret på produktetiketten.</li> </ul>  |
| 6, 10              | Ladestasjon               | <ul style="list-style-type: none"> <li>• Kontakt montøren eller kundestøtte hos Schneider Electric etter at du har lest salgsreferansen og serienummeret på produktetiketten.</li> </ul>   |
| 7                  | Elektrisk kjøretøy        | <ul style="list-style-type: none"> <li>• Kontakt forhandleren av det elektriske kjøretøyet.</li> </ul>   |
| 8                  | Ladekabel                 | <ul style="list-style-type: none"> <li>• Koble fra / koble til ladekabelen. Gå til neste trinn hvis problemet vedvarer.</li> <li>• Prøv med en annen ladekabel.</li> <li>• Hvis problemet er løst, kontakter du kabelleverandøren.</li> <li>• Hvis problemet vedvarer, kan du kontakte montøren eller kundestøtte hos Schneider Electric etter at du har lest salgsreferansen og serienummeret på produktetiketten.</li> </ul> |
| <b>Annen verdi</b> | Ikke fastslått            | <ul style="list-style-type: none"> <li>• Kontakt montøren eller kundestøtte hos Schneider Electric etter at du har lest salgsreferansen og serienummeret på produktetiketten.</li> </ul>   |

SV

| Antal blinkningar    | Troligt orsak till felet            | Nödvändig åtgärd  |
|----------------------|-------------------------------------|---|
| 2                    | Laddningsstation/<br>laddningskabel | <ul style="list-style-type: none"> <li>• Koppla loss/anslut laddningskabeln. Om problemet kvarstår går du till nästa steg.</li> <li>• Prova med en annan laddningskabel.</li> <li>• Om felet kvarstår, notera den kommersiella referensen och serienumret på produktetiketten och kontakta installeraren eller Schneider Electric's kundsupport.</li> <li>• Om problemet löses kontaktar du kabelleverantören.</li> </ul> |
| 5                    | Laddningsstation                    | <ul style="list-style-type: none"> <li>• Stäng av och sätt på strömförsörjningen till laddningsstationen. Om problemet kvarstår går du till nästa steg.</li> <li>• Notera den kommersiella referensen och serienummer på produktetiketten och kontakta installeraren eller Schneider Electric's kundsupport.</li> </ul>   |
| 6, 10                | Laddningsstation                    | <ul style="list-style-type: none"> <li>• Notera den kommersiella referensen och serienummer på produktetiketten och kontakta installeraren eller Schneider Electric's kundsupport.</li> </ul>   |
| 7                    | Elfordon                            | <ul style="list-style-type: none"> <li>• Kontakta försäljaren av elfordonet.</li> </ul>   |
| 8                    | Laddningskabel                      | <ul style="list-style-type: none"> <li>• Koppla loss/anslut laddningskabeln. Om problemet kvarstår går du till nästa steg.</li> <li>• Prova med en annan laddningskabel.</li> <li>• Om problemet löses kontaktar du kabelleverantören.</li> <li>• Om felet kvarstår, notera den kommersiella referensen och serienumret på produktetiketten och kontakta installeraren eller Schneider Electric's kundsupport.</li> </ul> |
| Annat valfritt värde | Obestämd                            | <ul style="list-style-type: none"> <li>• Notera den kommersiella referensen och serienummer på produktetiketten och kontakta installeraren eller Schneider Electric's kundsupport.</li> </ul>   |



**⚠ ⚠ GEFAHR / GEVAAR / FARE / FARA**

**GEFAHR EINES ELEKTRISCHEN SCHLAGS, EINER EXPLOSION ODER EINES LICHTBOGENS**

Reinigen Sie die Ladestation oder das Elektrofahrzeug nicht während eines laufenden Ladevorgangs.

**Die Nichtbeachtung dieser Anweisung hat schwere Körperverletzung oder Tod zur Folge.**

**GEVAAR VAN ELEKTRISCHE SCHOKKEN, ONTPLOFFING EN VLAMBOGEN**

Was het laadstation of het elektrische voertuig niet tijdens het oplaadproces.

**Het niet in acht nemen van deze instructies zal de dood of ernstig lichamelijk letsel tot gevolg hebben.**

**FARE FOR ELEKTRISK STØT, EKSPLOSJON ELLER LYSBUE**

Ikke vask ladestasjonen eller det elektriske kjøretøyet under lading.

**Unnlatelse av å følge disse instruksjonene vil føre til dødsfall eller alvorlige skader.**

**RISK FÖR ELSTÖTAR, EXPLOSION ELLER ÖVERSLAG**

Tvätta inte laddningsstationen eller elfordonet medan laddningen pågår.

**Om dessa instruktioner inte följs kan det leda till dödsfall eller allvarlig skada.**

**HINWEIS / OPMERKING / MERKNAD / OBS!**

**GEFAHR EINER BESCHÄDIGUNG DER LADESTATION**

- Verwenden Sie zur Reinigung des Geräts keinen Hochdruckwasserreiniger.
  - Verwenden Sie niemals Schleifpads oder Reinigungsmittel.
- Die Nichtbeachtung dieser Anweisungen kann Materialschäden zur Folge haben.**

**KANS OP BESCHADIGING VAN HET LAADSTATION**

- Gebruik geen hogedrukspuit om het apparaat te reinigen.
  - Gebruik nooit schuursponsjes of schoonmaakmiddelen.
- Het niet in acht nemen van deze instructies kan beschadigen aan het materiaal tot gevolg hebben.**

**FARE FOR Å SKADE LADESTASJONEN**

- Ikke bruk høytrykksvasker på dette utstyret.
  - Bruk aldri slipende kluter eller rengjøringsmidler.
- Unnlatelse av å følge disse instruksjonene kan føre til at utstyret blir skadet.**

**RISK FÖR SKADA PÅ LADDNINGSTATIONEN**

- Använd inte en högtryckstvätt på den här utrustningen.
  - Använd aldrig slipdukar eller rengöringsmedel.
- Om dessa instruktioner inte följs kan det leda till skada på utrustningen.**

**BITTE BEACHTEN**

Die Ladestation ist für einen Betrieb bei einer Umgebungstemperatur zwischen -30 °C und +50 °C ausgelegt. Wenn die Ladestation täglich bei einer Umgebungstemperatur um die +50 °C zum Einsatz kommt, wird empfohlen, das fest verbundene Kabel nach 10 Jahren auszuwechseln.

**LET OP**

Het laadstation is ontworpen voor gebruik bij een omgevingstemperatuur van -30 °C tot +50 °C. Het wordt aanbevolen om de bijgeleverde kabel na 10 jaar te vervangen in geval van dagelijks gebruik bij een omgevingstemperatuur rond de +50 °C.

**MERK**

Ladestasjonen er designet for å brukes ved en ekstern temperatur på -30 °C til +50 °C. Det anbefales å bytte den tilknyttede kablen etter 10 år ved daglig bruk ved ekstern temperatur på nærmere +50 °C.

**OBSERVERA!**

Laddningsstationen har utformats för att användas vid yttre temperaturer mellan -30 °C och +50 °C. Det rekommenderas att den anslutna kablarna byts ut efter 10 år vid daglig användning vid yttre temperaturer nära +50 °C.

**de****Reinigung der Ladestation**

Die Ladestation sollte mit einem weichen, trockenen Tuch gereinigt werden.

**nl****Laadstation reinigen**

Wij adviseren het laadstation met een zachte, droge doek te reinigen.

**no****Rengjøre ladestasjonen**

Vi anbefaler at ladestasjonen rengjøres med en myk og tørr klut.

**sv****Rengöra laddningsstationen**

Vi rekommenderar att du rengör laddningsstationen med en mjuk och torr trasa.



**Schneider Electric Industries SAS**

35, rue Joseph Monier

CS 30323

F - 92506 Rueil Malmaison Cedex

[www.se.com](http://www.se.com)



NHA95097-05