

AANSLUITEN / CONNECTING / ANSCHLUSS / RELIER

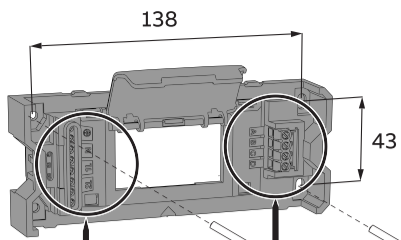

DECENTRAAL
SELF-CONTAINED
EINZELBATTERIE
DÉCENTRALISÉS
max. 4 x 2,5 mm² □

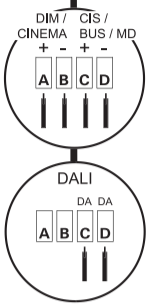
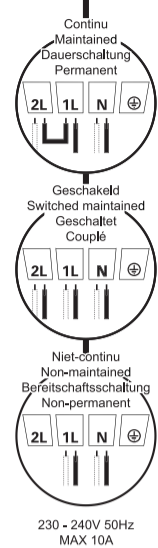

1

Schroeven
Screw
Anschrauben
Visser

2

Aansluiten
Connect
Anschluss
Relier

!
Sluit geen netspanning aan op de A-B-C-D connectors
Do not connect Mains power to the A-B-C-D terminals
Bitte keine Netzspannung an die A-B-C-D-Klemmen anlegen!
Ne jamais connecter l'alimentation secteur aux bornes A-B-C-D

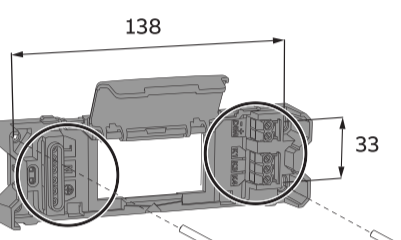

CENTRAAL
SLAVE
ZENTRALBATTERIE
CENTRALISÉ
max. 3 x 2,5 mm² □

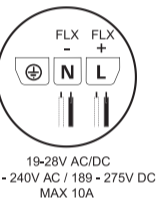

1

Schroeven
Screw
Anschrauben
Visser

2

Aansluiten
Connect
Anschluss
Relier

!
19-28V AC/DC
220 - 240V AC / 189 - 275V DC
MAX 10A
DIM
CINEMA
ATTÉNUATION
ca. 30%

PLAFOND / CEILING / DECKE

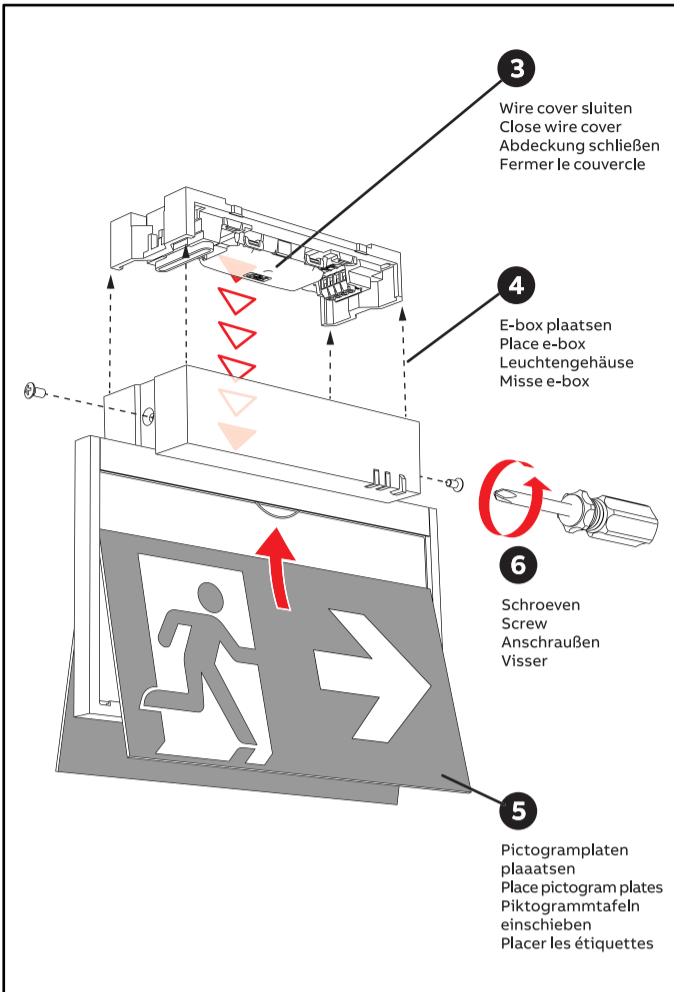
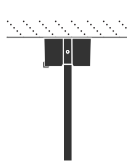

3

Wire cover sluiten
Close wire cover
Abdeckung schließen
Fermer le couvercle

4

E-box plaatsen
Place e-box
Leuchtgehäuse
Misse e-box

6

Schroeven
Screw
Anschrauben
Visser

5

Pictogramplaten
plaatzen
Place pictogram plates
Piktogrammtafeln
einschieben
Placer les étiquettes



LET OP!

PLEASE NOTE!

ACHTUNG!

ATTENTION!

Driehoekige markeringen geven aan hoe de e-box geplaatst moet worden ten opzicht van de first fix. Controleer deze oriëntatie **voordat de first fix geplaatst wordt.**

Triangular markings indicate how to place the e-box with respect to the first fix. Check correct orientation **before placing first fix.**

Dreieckig Markierungen zeigen wie das Leuchtgehäuse mit Bezug auf das Montageunterteil platziert werden. Prüfen Sie die richtige Orientierung **vor dem Einsetzen des Montageunterteils.**

Marques triangulaires indiquent comment placer le e-box par rapport à la first fix. Vérifiez orientation correcte **avant de placer le first fix.**



WAND / WALL / MURAL

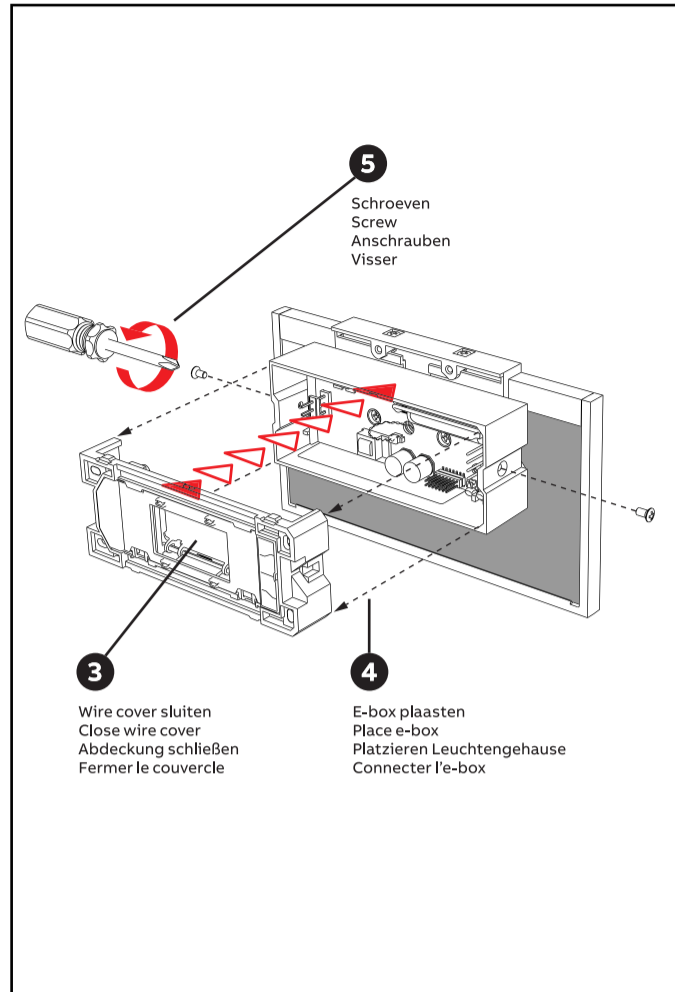
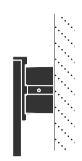

5

Schroeven
Screw
Anschrauben
Visser

3

Wire cover sluiten
Close wire cover
Abdeckung schließen
Fermer le couvercle

4

E-box plaatsen
Place e-box
Platzieren Leuchtgehäuse
Connecter l'e-box

ACCESSOIRES / ACCESSORIES / ZUBEHÖR

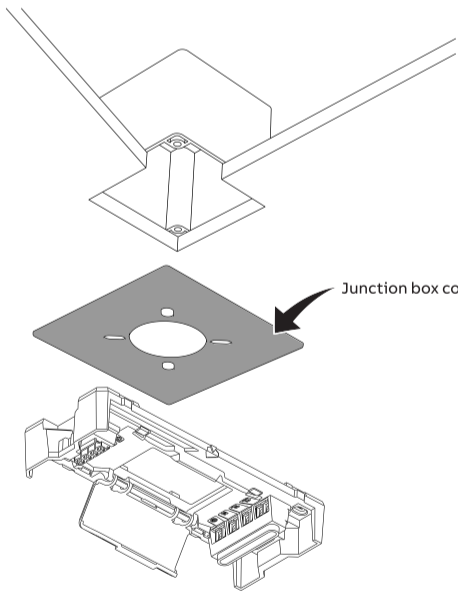

Junction box cover

Spacer

Uitsluitend voor decentrale armaturen / Only self-contained luminaires / Nur für einzelbatterieleuchten / Seulement blocs autonomes

INBEDIJFSTELLING / COMMISSIONING / INBETRIEBSETZUNG / MISE EN SERVICE

Sluit netspanning aan / Connect mains / Netzspannung anschließen / Branchez à la tension du réseau 230 - 240V / 50Hz

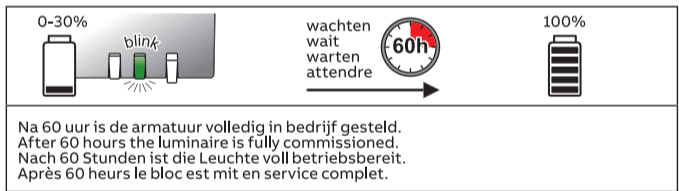

ZELFTESTSCHEMA / SELFTEST SCHEDULE / SELBSTTESTPROGRAMM / AUTOTEST

- 1 Installatietest / Installation test / Inbetriebnahme / Test d'installation**
Autonomietest na 36 uur - 1 of 3 uur.
LB400: na 24 uur - 1 of 3 uur.
Dauerprüfung nach 36 Stunden - 1 oder 3 Stunden.
LB400: nach 24 Stunden - 1 oder 3 Stunden.
Duration test after 36 hours - 1 or 3 hours.
LB400: after 24 hours - 1 or 3 hours.
Test d'autonomie après 36 heures - 1 ou 3 heures.
LB400: après 24 heures - 1 ou 3 heures.
- 2 Functietest / Functional test / Funktionstest / Test de fonction**
Iedere 7 dagen - 1 minuut.
LB400: iedere 7 dagen - 2 minuten.
Alle 7 Tage - 1 Minute.
LB400: alle 7 Tage - 2 Minuten.
Every 7 days - 1 minute.
LB400: every 7 days - 2 minutes.
Tous les 7 jours - 1 minute.
LB400: tous les 7 jours - 2 minutes.
- 3 Brandduurtest / Autonomy test / Kapazitätstest / Test de durée d'éclairage**
Iedere 26 weken - 1 of 3 uur.
LB400: iedere 13 weken - 1 of 3 uur.
Alle 26 Wochen - 1 oder 3 Stunden.
LB400: Alle 13 Wochen - 1 oder 3 Stunden.
Every 26 weeks - 1 or 3 hours.
LB400: Every 13 weeks - 1 or 3 hours.
Toutes les 26 semaines - 1 ou 3 heures.
LB400: Toutes les 13 semaines - 1 ou 3 heures.

EXPLODED VIEW / EXPLOSIONSANGESICHT / VUE ÉCLATÉE

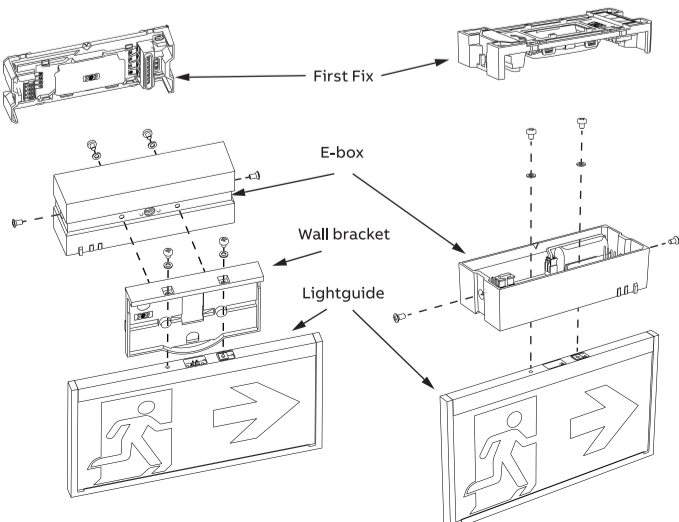

VERKLARINGEN / EXPLANATIONS / ERKLÄRUNG / EXPLICATIONS

	Continu Maintained Dauerschaltung Permanent	Niet-continú Non-maintained Bereitschafts- schaltung Non-permanent	Geschakeld Switched maintained Geschaltet Couplé		
				OK	<input checked="" type="checkbox"/>
				Noodbedrijf Emergency mode Notbetrieb Etat de secours	<input type="checkbox"/>
				Testmodus In test Testmodus Mode de test	<input checked="" type="checkbox"/>
				Fout Failure Fehler Erreur	<input type="checkbox"/>

Handmatig testen / Manual testing / Manueller Test / Test Manuel

Druk < 1 seconde op de testknop om de armatuur in test te zetten (5 seconden test).
Push test button < 1 sec. to set luminaire in test mode (5 sec. test).
Nicht mehr als 1 Sekunde die Test-Taste gedrückt halten, um die Testfunktion der Leuchte zu aktivieren (5-Sekunden-Test).
Appuyer < 1 sec sur le bouton test pour mettre l'appareil d'éclairage en mode test (5 sec. test).

Instellen even of oneven testschema / Setup even or odd testing schedule / Einrichtung Testplan "gerade oder ungerade" / Regler autotest paire ou impaire.

Druk > 3 sec. op de testknop om de setup modus voor even of oneven testschema te activeren. Als de LED's tegelijk knipperen is de armatuur ingesteld op het even testschema. Als de LED's om en om knipperen is de armatuur ingesteld op het oneven testschema. Wissel tussen even en oneven door op de testknop te drukken.
Push test button > 3 sec. to enter the setup mode for even or odd testing schedule. If LED's flash synchronously the luminaire is set to even schedule. If LED's flash alternately the luminaire is set to odd schedule. Toggle between even and odd by pushing the test button.
Mindestens 3 Sekunden die Test-Taste gedrückt halten, um in den Setup-Modus für geraden oder ungeraden Zeitplan zu gehen. Wenn LEDs synchron blinken, ist die Leuchte auf den Zeitplan "gerade" gesetzt, wenn LEDs nicht-synchron blinken, auf Zeitplan "ungerade". Wechsel zwischen "gerade und ungerade" durch Drücken der Test-Taste.

Appuyer > 3 sec le bouton test pour entrer le mode pour régler autotest pair ou impair. Si LEDs flash simultanément l'appareil d'éclairage est réglé en mode test paire. Si LEDs flash distinct l'appareil d'éclairage est réglé en mode test impaire. Changer entre test pair et impair à appuyer le bouton test.

Reset armatuur / Reset luminaire / Leuchte zurücksetzen / Réinitialiser l'appareil d'éclairage

Druk > 10 seconden op de testknop om het testschema te resetten.
Push test button > 10 sec. to reset test schedule.
Mindestens 10 Sekunden die Test-Taste gedrückt halten, um das Testprogramm zurückzusetzen.
Appuyer > 10 sec le bouton test pour réinitialiser le chéma d'essai.