

Art.Nr.
5904404901 / 5904404904
AusgabeNr.
5904404901_0001
Rev.Nr.
29/07/2025



Made in P.R.C.

GS55

DE	Elektro-Messerhäcksler Originalbetriebsanleitung	7
GB	Electric garden shredder Translation of original instruction manual	21
FR	Broyeur à végétaux électrique Traduction des instructions d'origine	33
IT	Trinciatrice a lame elettronica La traduzione dal manuale di istruzioni originale	45
NL	Elektrische tuinhakselaar Vertaling van de originele gebruikshandleiding	57
ES	Trituradora de cuchillas eléctrica Traducción del manual de instrucciones original	69
PT	Picador elétrico Tradução do manual de operação original	81
CZ	Elektrická nožová řezačka Překlad originálního návodu k obsluze	93
SK	Elektrický nožový drvič Překlad originálneho návodu na obsluhu	104
HU	Elektromos késes szecskázó Eredeti használati utasítás fordítása	115
PL	Elektryczna rozdrabniarka nożowa Tłumaczenie oryginalnej instrukcji obsługi	127
HR	Električna sjeckalica Prijevod originalnog priručnika za uporabu	139
SI	Električni vrtni rezalnik Prevod originalnih navodil za uporabo	150

EE	Elektri-nugahekseldi Originaalkäitusejuhendi tõlge	161
LT	Elektrinis peilinis smulkintuvas Originalios naudojimo instrukcijos vertimas	172
LV	Elektriskais nažu smalcinātājs Oriģinālās lietošanas instrukcijas tulkojums	183
SE	Eldriven kompostkvarn Översättning av original-bruksanvisning	194
FI	Sähkökäyttöinen oksasilppuri Käännös alkuperäisestä käyttöohjeesta	205
DK	Elektrisk kompostkvarn Oversættelse fra den oprindelige betjeningsvejledning	216
NO	Elektrisk knivhakkemaskin Oversettelse av den originale brukerveiledningen	227
BG	Електрическа дробилка Превод на оригиналното ръководство за експлоатация	238
GR	Ηλεκτρικός τεμαχιστής Μετάφραση του πρωτοτύπου των οδηγιών χρήσης	250
RO	Tocător electric pentru resturi vegetale Traducere din manualul de exploatare original	263
RS	Električna seckalica sa noževima Prevod originalnog uputstva za upotrebu	275
TR	Elektrikli bıçaklı doğrayıcı Orjinal kullanım talimatı çevirisi	286

A

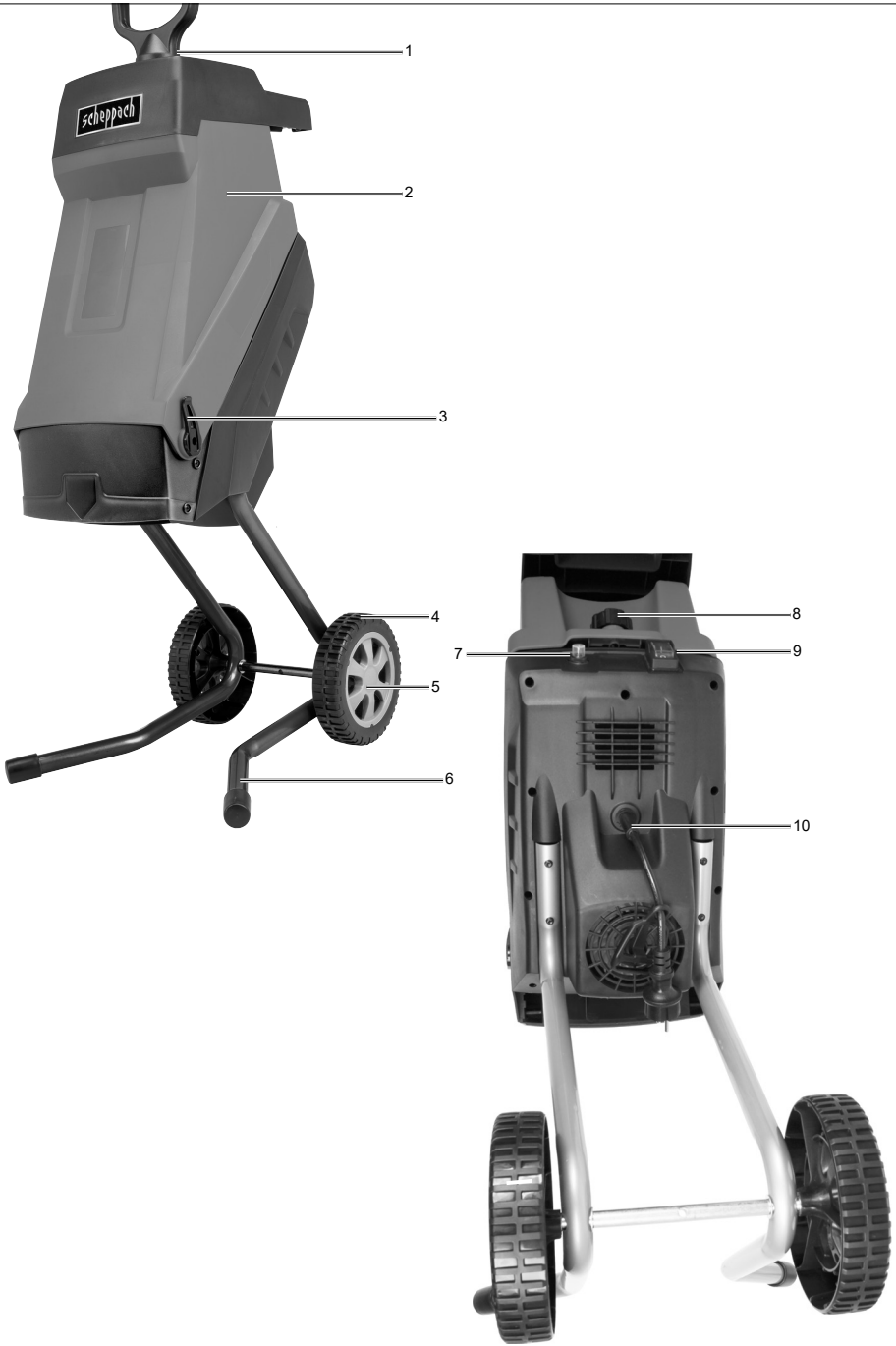

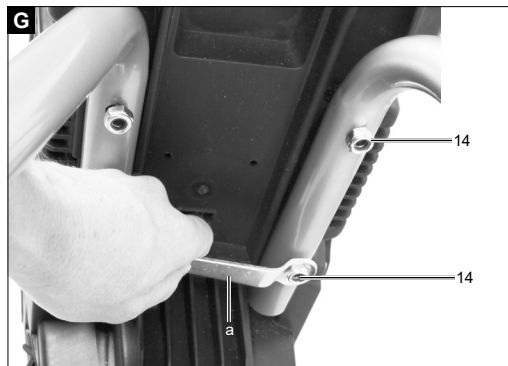
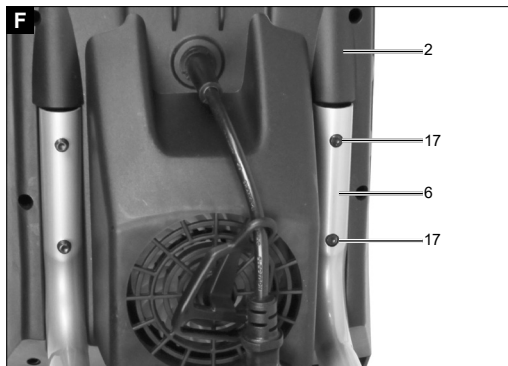
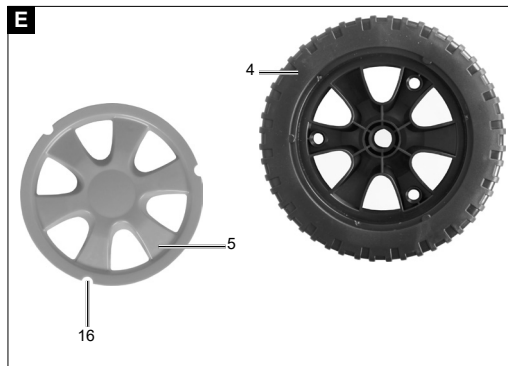
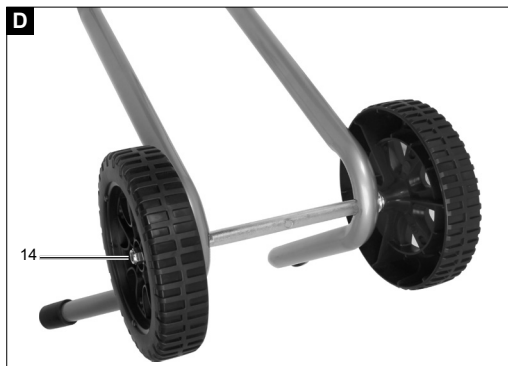
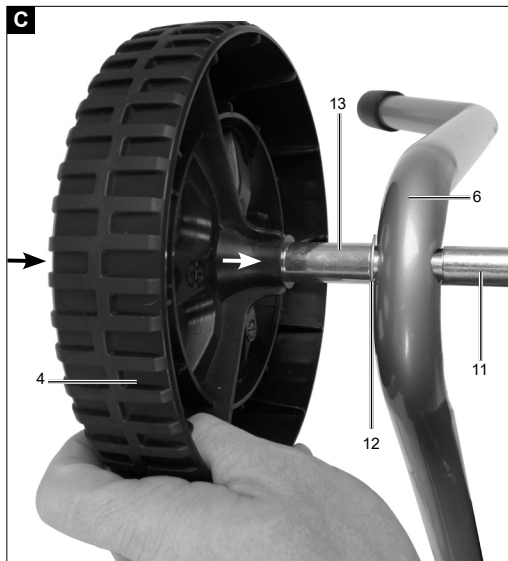
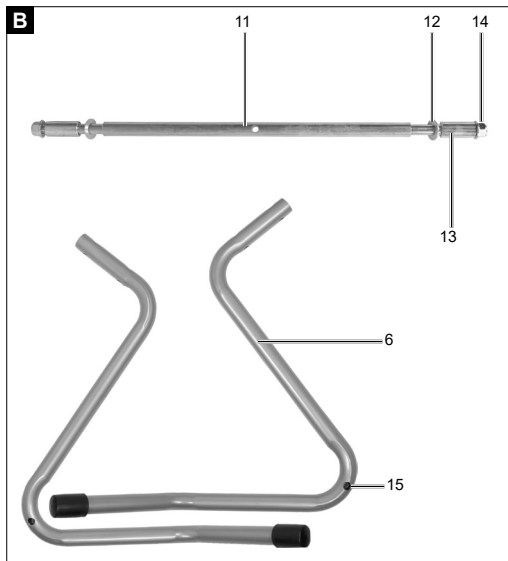

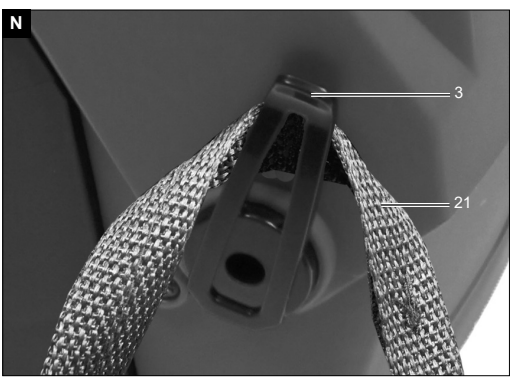
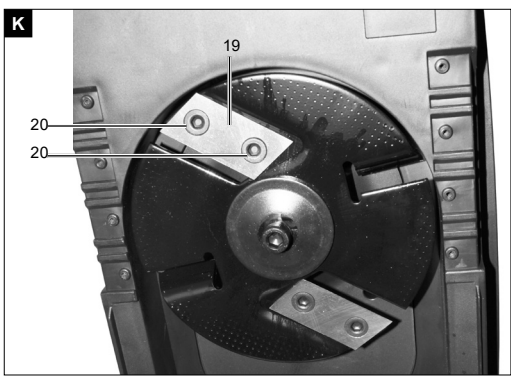

O

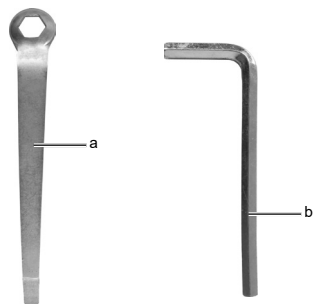



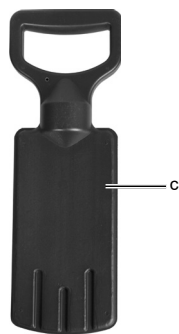

P



Erklärung der Symbole auf dem Gerät

Die Verwendung von Symbolen in diesem Handbuch soll Ihre Aufmerksamkeit auf mögliche Risiken lenken. Die Sicherheitssymbole und Erklärungen, die diese begleiten, müssen genau verstanden werden. Die Warnungen selbst beseitigen keine Risiken und können korrekte Maßnahmen zum Verhüten von Unfällen nicht ersetzen.

	<p>Beachten Sie vor dem Gebrauch sämtliche Sicherheitshinweise!</p>
	<p>Lesen Sie vor der Inbetriebnahme den kompletten Text der Bedienungsanleitung durch.</p>
	<p>Schutzbrille, Gehörschutz und Arbeitshandschuhe tragen.</p>
	<p>Dritte aus dem Gefahrenbereich fernhalten!</p>
	<p>Gerät vor Regen schützen und bei Regen nicht im Freien stehen lassen!</p>
	<p>Entfernen Sie den Netzstecker.</p>
	<p>Geschleuderte Objekte und rotierende Teile können schwere Verletzungen verursachen.</p>
	<p>Halten Sie Hände und Füße von rotierenden Messern fern.</p>
	<p>Garantierter Schalleistungspegel</p>
	<p>Das Produkt entspricht den geltenden europäischen Richtlinien.</p>
	<p>Das Produkt entspricht den geltenden serbischen Richtlinien.</p>

	<p>Schutzklasse 2</p>
	<p>Nicht als Stufe verwenden.</p>
	<p>Gewicht</p>
	<p>Astdurchmesser</p>
<p>⚠ Achtung!</p>	<p>In dieser Bedienungsanweisung haben wir Stellen, die Ihre Sicherheit betreffen, mit diesem Zeichen versehen.</p>

Inhaltsverzeichnis:	Seite:
1. Einleitung	10
2. Gerätebeschreibung	10
3. Lieferumfang	10
4. Bestimmungsgemäße Verwendung	11
5. Sicherheitshinweise	11
6. Technische Daten	13
7. Vor Inbetriebnahme	14
8. Montage	14
9. Bedienung	14
10. Elektrischer Anschluss	15
11. Reinigung und Wartung	16
12. Lagerung	16
13. Entsorgung und Wiederverwertung	17
14. Störungsabhilfe	18
15. Konformitätserklärung	298

1. Einleitung

Hersteller:

Schepach GmbH
Günzburger Straße 69
D-89335 Ichenhausen

Verehrter Kunde

Wir wünschen Ihnen viel Freude und Erfolg beim Arbeiten mit Ihrem neuen Gerät.

Hinweis:

Der Hersteller dieses Gerätes haftet nach dem geltenden Produkthaftungsgesetz nicht für Schäden, die an diesem Gerät oder durch dieses Gerät entstehen bei:

- unsachgemäßer Behandlung
- Nichtbeachtung der Bedienungsanweisung
- Reparaturen durch Dritte, nicht autorisierte Fachkräfte
- Einbau und Austausch von nicht originalen Ersatzteilen
- nicht bestimmungsgemäßer Verwendung
- Ausfällen der elektrischen Anlage bei Nichtbeachtung der elektrischen Vorschriften und VDE-Bestimmungen 0100, DIN 57113 / VDE 0113

Beachten Sie:

Lesen Sie vor der Montage und vor Inbetriebnahme den gesamten Text der Bedienungsanleitung durch.

Diese Bedienungsanleitung soll es Ihnen erleichtern, Ihr Gerät kennenzulernen und dessen bestimmungsgemäßen Einsatzmöglichkeiten zu nutzen.

Die Bedienungsanleitung enthält wichtige Hinweise, wie Sie mit dem Gerät sicher, fachgerecht und wirtschaftlich arbeiten, und wie Sie Gefahren vermeiden, Reparaturkosten sparen, Ausfallzeiten verringern und die Zuverlässigkeit und Lebensdauer des Gerätes erhöhen.

Zusätzlich zu den Sicherheitsbestimmungen dieser Bedienungsanleitung müssen Sie unbedingt die für den Betrieb des Gerätes geltenden Vorschriften Ihres Landes beachten.

Bewahren Sie die Bedienungsanleitung, in einer Plastikhülle geschützt vor Schmutz und Feuchtigkeit, bei dem Gerät auf. Sie muss von jeder Bedienungsperson vor Aufnahme der Arbeit gelesen und sorgfältig beachtet werden.

An dem Gerät dürfen nur Personen arbeiten, die im Gebrauch des Gerätes unterwiesen und über die damit verbundenen Gefahren unterrichtet sind. Das geforderte Mindestalter ist einzuhalten.

Neben den in dieser Bedienungsanleitung enthaltenen Sicherheitshinweisen und den besonderen Vorschriften Ihres Landes sind die für den Betrieb von baugleichen Maschinen allgemein anerkannten technischen Regeln zu beachten.

Wir übernehmen keine Haftung für Unfälle oder Schäden, die durch Nichtbeachten dieser Anleitung und den Sicherheitshinweisen entstehen.

2. Gerätebeschreibung

1. Einwurfföffnung
 2. Maschinenoberteil
 3. Haken
 4. Rad
 5. Radkappe
 6. Stützfuß
 7. Reset-Schalter
 8. Verschlusschraube
 9. Ein- / Ausschalter
 10. Netzanschluss
 11. Achswelle
 12. Unterlegscheibe
 13. Radhülse
 14. Sicherungsmutter
 15. Bohrung
 16. Nut
 17. Gewindebolzen
 18. Alu-Abdeckung
 19. Messer
 20. Senkkopfschraube
 21. Auffangsack
- a. Schraubenschlüssel
 - b. Innensechskantschlüssel
 - c. Stopfer

3. Lieferumfang

- Maschinenoberteil
- Stützfüße (2x)
- Achswelle
- Sicherungsmutter (6x)
- Radhülse (2x)
- Unterlegscheibe (2x)
- Radkappe (2x)
- Rad (2x)
- Auffangsack
- Schraubenschlüssel
- Innensechskantschlüssel
- Stopfer

- Bedienungsanleitung

Zubehör:

- Ersatz-Auffangsack

4. Bestimmungsgemäße Verwendung

Die Maschine darf nur nach ihrer Bestimmung verwendet werden. Jede weitere darüberhinausgehende Verwendung ist nicht bestimmungsgemäß. Für daraus hervorgerufene Schäden oder Verletzungen aller Art haftet der Benutzer/Bediener und nicht der Hersteller. Bestandteil der bestimmungsgemäßen Verwendung ist auch die Beachtung der Sicherheitshinweise, sowie die Montageanleitung und Betriebshinweise in der Bedienungsanleitung.

Personen, welche die Maschine bedienen und warten, müssen mit dieser vertraut und über mögliche Gefahren unterrichtet sein.

Veränderungen an der Maschine schließen eine Haftung des Herstellers und daraus entstehende Schäden gänzlich aus.

Die Maschine darf nur mit Originalteilen und Originalzubehör des Herstellers betrieben werden.

Die Sicherheits-, Arbeits- und Wartungsvorschriften des Herstellers sowie die in den Technischen Daten angegebenen Abmessungen müssen eingehalten werden.

Der Gartenhäcksler ist ausschließlich zum Zerkleinern von Zweigen, Ästen, Sträuchern, Gartenabfällen, Papier und Karton gebaut.

Zur bestimmungsgemäßen Verwendung gehört das Häckseln von

- Ästen aller Art bis zu einem max. Durchmesser von 45 mm (je nach Holzart und Frische).
- welken, feuchten, bereits mehrere Tage gelagerten Gartenabfällen im Wechsel mit Ästen.

Bitte beachten Sie, dass unsere Geräte bestimmungsgemäß nicht für den gewerblichen, handwerklichen oder industriellen Einsatz konstruiert wurden. Wir übernehmen keine Gewährleistung, wenn das Gerät in Gewerbe-, Handwerks- oder Industriebetrieben sowie bei gleichzusetzenden Tätigkeiten eingesetzt wird.

5. Sicherheitshinweise

- Dieses Gerät ist nicht dafür bestimmt, durch Personen (einschließlich Kinder) mit eingeschränkten physischen, sensorischen oder geistigen Fähigkeiten oder mangels Erfahrung und/oder mangels

Wissen benutzt zu werden; es sei denn, sie werden durch eine für ihre Sicherheit zuständige Person beaufsichtigt oder erhalten von ihr Anweisungen, wie das Gerät zu benutzen ist.

- Kinder sollen beaufsichtigt werden, um sicherzustellen, dass sie nicht mit dem Gerät spielen.
- Erlauben Sie niemals Kindern oder anderen Personen, die die Betriebsanleitung nicht kennen, das Gerät zu benutzen. Örtliche Bestimmungen können das Mindestalter der Bedienungsperson festlegen.

Beachten Sie den Lärmschutz und örtliche Vorschriften.

Achtung! Beim Gebrauch von Elektrowerkzeugen sind zum Schutz gegen elektrischen Schlag, Verletzungs- und Brandgefahr folgende grundsätzliche Sicherheitsmaßnahmen zu beachten:

Vorbereitung:

- Setzen Sie das Gerät niemals ein, während Personen oder Tiere in der Nähe sind.
- Tragen Sie Gehörschutz und eine Schutzbrille während der gesamten Betriebsdauer.
- Tragen Sie geeignete Arbeitskleidung wie Schutzhandschuhe, festes Schuhwerk und lange Hosen. Tragen Sie keine lose herabhängende Kleidung oder solche mit hängenden Bändern oder Kordeln.
- Benutzen Sie das Gerät nur im Freien (d.h. nicht an einer Wand oder einem anderen starren Gegenstand) und auf einer festen, ebenen Fläche.
- Benutzen Sie die Maschine nicht auf einer gepflasterten mit Kies bestreuten Fläche, auf der ausgeworfenes Material Verletzungen verursachen könnte.
- Vor Inbetriebnahme sind alle Schrauben, Muttern, Bolzen und anderes Befestigungsmaterial auf ihren festen Sitz zu prüfen. Abdeckungen müssen an ihrem Platz und in gutem Arbeitszustand sein. Beschädigte oder unleserliche Aufkleber sind zu ersetzen.
- Benutzen Sie nur Ersatz- und Zubehörteile, die vom Hersteller geliefert und empfohlen werden. Der Einsatz von Fremdteilen führt zum sofortigen Verlust des Garantieanspruches.
- Lassen Sie das Gerät nicht unbeaufsichtigt laufen und bewahren Sie es trocken und für Kinder unzugänglich auf.
- Schließen Sie das Gerät nur an ein ordnungsgemäß geerdetes Stromnetz an. Steckdose und Verlängerungskabel müssen einen funktionsfähigen Schutzleiter besitzen.

- Bei Benutzung im Freien muss das Gerät an eine Steckdose mit Fehlerstrom-Schutzeinrichtung (FI-Schalter) mit einem Bemessungsfehlerstrom von nicht mehr als 30 mA angeschlossen werden.
- Halten Sie sich bei Inbetriebnahme der Maschine immer außerhalb der Auswurfzone.

Arbeiten mit dem Gerät:

- Vergewissern Sie sich vor Starten des Gerätes, dass der Einfülltrichter leer ist.
- Halten Sie mit Kopf, Haaren und Körper Abstand zum Einfülltrichter.
- Greifen Sie während des Betriebes nicht in den Einfülltrichter. Nach dem Abschalten läuft das Gerät noch kurze Zeit nach.
- Achten Sie immer auf Ihr Gleichgewicht und festen Stand. Beugen Sie sich nicht vor und stehen Sie beim Einwerfen von Material niemals höher als das Gerät.
- Achten Sie darauf, dass bei Einwurf von Material niemals harte Gegenstände wie Metall, Steine, Glas oder andere Fremdkörper enthalten sind.
- Benutzen Sie das Gerät nicht bei Regen und bei schlechter Witterung. Arbeiten Sie nur bei Tageslicht oder guter Beleuchtung.
- Arbeiten Sie mit dem Gerät nicht, wenn Sie müde oder unkonzentriert sind oder nach Einnahme von Alkohol oder Tabletten. Legen Sie immer rechtzeitig eine Arbeitspause ein.
- Schalten Sie das Gerät aus und ziehen Sie den Netzstecker:
 - wenn Sie das Gerät nicht benutzen, es transportieren oder unbeaufsichtigt lassen;
 - vor dem Freimachen eines blockierten Messers;
 - wenn Sie das Gerät kontrollieren, es reinigen oder Blockierungen entfernen;
 - wenn Sie Reinigungs- oder Wartungsarbeiten vornehmen oder Zubehör auswechseln;
 - wenn das Strom- oder Verlängerungskabel beschädigt oder verheddert ist;
 - wenn Sie das Gerät bewegen oder hochheben wollen;
 - wenn Fremdkörper in das Gerät gelangen, bei ungewöhnlichen Geräuschen oder Vibrationen (überprüfen Sie vor Neustart das Gerät auf Schäden).
- Lassen Sie verarbeitetes Material nicht innerhalb des Auswurfbereiches anhäufen; dies könnte den richtigen Auswurf verhindern und zu Rückschlag des Materials durch den Einfülltrichter führen.
- Transportieren und kippen Sie das Gerät nicht bei laufendem Motor.

- Hände, andere Körperteile und Kleidung sind nicht in die Einfüllkammer, Auswurfkanal oder in die Nähe anderer beweglicher Teile zu bringen.
- Bei Verstopfungen im Ein- oder Auswurf der Maschine schalten Sie den Motor aus und ziehen Sie den Netzstecker, bevor Sie Materialreste in der Einwurföffnung oder im Auswurfkanal beseitigen. Achten Sie darauf, dass der Motor frei von Abfällen und sonstigen Ansammlungen ist, um den Motor vor Schaden oder möglichen Feuer zu bewahren. Denken Sie daran, dass bei Inbetriebnahme des Startmechanismus bei motorbetriebenen Maschinen sich auch das Schneidwerkzeug in Betrieb setzt.
- Sollten in das Schneidwerkzeug Fremdkörper gelangen oder die Maschine ungewöhnliche Geräusche erzeugen oder ungewöhnlich vibrieren, schalten Sie sofort den Motor ab und lassen Sie die Maschine auslaufen. Führen Sie die folgenden Schritte aus:
 - Überprüfen Sie die Maschine auf Schäden.
 - Überprüfen Sie die Teile auf festen Sitz, ziehen Sie gegebenenfalls nach.
 - Lassen Sie jegliche Teile ersetzen oder reparieren, wobei die Teile gleichwertige Beschaffenheit aufweisen müssen.
- Achten Sie darauf, dass alle Abdeckungen und Abweiser an ihrem Platz und in gutem Arbeitszustand sind.

Vorsicht! So vermeiden Sie Geräteschäden und eventuell daraus resultierende Personenschäden:

- Reinigen Sie regelmäßig die Lüftungsöffnungen und befolgen Sie die Wartungsvorschriften.
- Überlasten Sie Ihr Gerät nicht. Arbeiten Sie nur im angegebenen Leistungsbereich. Verwenden Sie keine leistungsschwachen Maschinen für schwere Arbeiten. Benutzen Sie Ihr Gerät nicht für Zwecke, für die es nicht bestimmt ist.
- Schalten Sie das Gerät erst aus, wenn der Einfülltrichter völlig entleert ist, da das Gerät sonst verstopfen und u.U. danach nicht mehr anlaufen könnte.
- Versuchen Sie nicht, das Gerät selbst zu reparieren, es sei denn, Sie besitzen hierfür eine Ausbildung. Sämtliche Arbeiten, die nicht in dieser Betriebsanleitung angegeben werden, dürfen nur von unserem Service-Center ausgeführt werden.

Elektrische Sicherheit

Vorsicht: So vermeiden Sie Unfälle und Verletzungen durch elektrischen Schlag:

- Verwenden Sie für die Anbringung des Verlängerungskabels die dafür vorgesehene Zugentlastung.

- Beschädigte Kabel, Kupplung und Stecker oder den Vorschriften nicht entsprechende Anschlussleitungen dürfen nicht verwendet werden. Ziehen Sie bei Beschädigung des Netzkabels sofort den Stecker aus der Steckdose. Berühren Sie auf keinen Fall das Netzkabel, solange der Netzstecker nicht gezogen ist.
- Wenn die Anschlussleitung dieses Gerätes beschädigt wird, muss sie durch den Hersteller oder seinen Kundendienst oder eine ähnlich qualifizierte Person ersetzt werden, um Gefährdungen zu vermeiden.
- Benutzen Sie das Gerät nicht, wenn sich der Schalter nicht ein- und ausschalten lässt. Beschädigte Schalter müssen bei unserem Service-Center ersetzt werden.
- Verwenden Sie nur für den Außenbereich zugelassene, spritzwassergeschützte Verlängerungskabel. Der Litzenquerschnitt des Verlängerungskabels muss mindestens 2,5 mm² betragen. Rollen Sie eine Kabeltrommel vor Gebrauch immer ganz ab. Überprüfen Sie das Kabel auf Schäden.
- Benutzen Sie das Kabel nicht, um den Stecker aus der Steckdose zu ziehen. Schützen Sie das Kabel vor Hitze, Öl und scharfen Kanten.

⚠ WARNUNG!

Dieses Elektrowerkzeug erzeugt während des Betriebs ein elektromagnetisches Feld. Dieses Feld kann unter bestimmten Umständen aktive oder passive medizinische Implantate beeinträchtigen. Um die Gefahr von ernsthaften oder tödlichen Verletzungen zu verringern, empfehlen wir Personen mit medizinischen Implantaten ihren Arzt und den Hersteller vom medizinischen Implantat zu konsultieren, bevor die Maschine bedient wird.

Restrisiken

Die Maschine ist nach dem Stand der Technik und den anerkannten sicherheitstechnischen Regeln gebaut. Dennoch können beim Arbeiten einzelne Restrisiken auftreten.

- Gefährdung der Gesundheit durch Strom bei Verwendung nicht ordnungsgemäßer Elektro-Anschlussleitungen.
- Bevor Sie Einstell- oder Wartungsarbeiten vornehmen, lassen Sie die Starttaste los und ziehen den Netzstecker.
- Des Weiteren können trotz aller getroffener Vorkehrungen nicht offensichtliche Restrisiken bestehen.

- Restrisiken können minimiert werden, wenn die „Sicherheitshinweise“ und die „Bestimmungsgemäße Verwendung“, sowie die Bedienungsanleitung insgesamt beachtet werden.
- Vermeiden Sie zufällige Inbetriebsetzungen der Maschine: beim Einführen des Steckers in die Steckdose darf die Betriebstaste nicht gedrückt werden.
- Verwenden Sie das Werkzeug, das in dieser Bedienungsanleitung empfohlen wird. So erreichen Sie, dass Ihre Maschine optimale Leistungen erbringt.
- Halten Sie Ihre Hände vom Arbeitsbereich fern, wenn die Maschine in Betrieb ist.

6. Technische Daten

Baumaße L x B x H	480 x 380 x 910 mm
Messerscheibe Ø	180 mm
Anzahl Messer	2
Sammelbehälter Fassungsvermögen	45 l
Transporträder Ø	175 mm
Gewicht	10 kg
max. Astdurchmesser Ø	45 mm
Motor	230-240V~ 50Hz
Nennaufnahme P1	2400 W
Motordrehzahl max.	4200 (1/min)
Betriebsart	P40

Technische Änderungen vorbehalten!

Geräuschkennwerte

Garantierter Schalleistungspegel L _{WA}	106 dB
Gemessener Schalleistungspegel L _{WA}	103,8 dB
Messunsicherheit K	2,46 dB
Schalldruckpegel L _{pA}	95,5 dB
Messunsicherheit K _{pA}	3 dB

Hinweis: Die angegebenen Schallwerte sind nach einem genormten Prüfverfahren ermittelt worden und können verwendet werden, um verschiedene Elektrowerkzeuge miteinander zu vergleichen. Zudem eignen sich diese Werte, um Belastungen für den Benutzer, die durch Schall entstehen, im Vorhinein einschätzen zu können.

7. Vor Inbetriebnahme

⚠ ACHTUNG!

Vor der Inbetriebnahme das Gerät unbedingt komplett montieren!

- Öffnen Sie die Verpackung und nehmen Sie das Gerät vorsichtig heraus.
- Entfernen Sie das Verpackungsmaterial sowie Verpackungs-/ und Transportsicherungen (falls vorhanden).
- Überprüfen Sie, ob der Lieferumfang vollständig ist.
- Kontrollieren Sie das Gerät und die Zubehörteile auf Transportschäden.
- Bei Beanstandungen muss sofort der Zubringer verständigt werden. Spätere Reklamationen werden nicht anerkannt.
- Bewahren Sie die Verpackung nach Möglichkeit bis zum Ablauf der Garantiezeit auf.
- Machen Sie sich vor dem Einsatz anhand der Bedienungsanleitung mit dem Gerät vertraut.
- Verwenden Sie bei Zubehör sowie Verschleiß- und Ersatzteilen nur Originalteile. Ersatzteile erhalten Sie bei Ihrem Fachhändler.
- Geben Sie bei Bestellungen unsere Artikelnummern sowie Typ und Baujahr des Gerätes an.
- Überzeugen Sie sich vor dem Anschließen, dass die Daten auf dem Typenschild mit den Netzdaten übereinstimmen.

⚠ ACHTUNG!

Gerät und Verpackungsmaterial sind kein Kinderspielzeug! Kinder dürfen nicht mit Kunststoffteilen, Folien und Kleinteilen spielen! Es besteht Verschluckungs- und Erstickungsgefahr!

8. Montage

⚠ WARNUNG!

Ziehen Sie immer den Netzstecker, bevor Sie Einstellungen am Gerät vornehmen.

Stützfüße montieren (Abb. B-E)

- Führen Sie die Achse (11) in die Bohrungen (15) der Stützfüße (6) ein und stecken die Unterlegscheibe (12) auf die Achse (11).
- Stecken Sie die Hülse (13) und das Rad (4) auf die Achse (11).
- Setzen Sie die Sicherungsmutter (14) am Gewinde an und ziehen diese mit dem mitgelieferten Schraubenschlüssel (a) fest.

- Nachdem anziehen der Sicherungsmutter (14) die Radkappe (5) auf das Rad (4) montieren. Die Position wird durch die Nuten (16) vorgegeben.
- Wiederholen Sie den oben genannten Vorgang auf der gegenüberliegenden Seite (Abb. D).

Untergestell auf Maschinenoberteil montieren (Abb. F, G)

- Stecken Sie die Stützfüße (6) auf die Gewindebolzen (17) des Maschinenoberteils (2) (Abb. F).
- Setzen Sie die mitgelieferten Sicherungsmuttern (14) von Hand an und ziehen diese dann mit dem Schraubenschlüssel (a) fest. (Abb. G)

Auffangsack aufhängen (Abb. M, N)

Zum Sammeln des Häckselgutes den mitgelieferten Auffangsack (21) an die vorgesehenen Haken (3) (Abb. N) einhängen.

9. Bedienung

Bedienfeld (Abb. L)

- Ein-Schalter (9): Kippen Sie den Taster nach oben; der Häcksler wird gestartet.
- Aus-Schalter (9): Kippen Sie den Taster nach unten; der Häcksler wird gestoppt.
- **Reset-Schalter (7):** Überlastungsschutz

Arbeiten mit dem Häcksler

Häckseln Sie welke, mehrere Tage gelagerte Gartenabfälle und Äste abwechselnd mit Ästen, um ein Verstopfen zu vermeiden.

- Schließen Sie den Häcksler an der Stromversorgung an.
- Setzen Sie den Häcksler mit dem Ein-Schalter (9) in Betrieb.
- Füllen Sie das Häckselgut in den Einfülltrichter und das Material wird eingezogen.
- Lassen Sie den Häcksler das eingebrachte Häckselgut vollständig zerkleinern, bevor Sie neues Häckselgut einbringen.
- Benutzen Sie nicht ihre Hände, um Häckselgut nachzuschieben, benutzen Sie dafür nur spezielle Nachschieber (c) oder anderes Häckselgut.
- Schalten Sie den Häcksler nach getaner Arbeit aus und trennen diesen vom Netz.

Schneidewerkzeug auswechseln

Werkzeug läuft nach! Vor dem Arbeiten am Schneidewerkzeug Netzstecker ziehen!

Die doppelseitig verwendbaren Wendemesser aus Hochleistungsstahl sind leicht und schnell auswechselbar.

Vorsicht beim Arbeiten: Verletzungsgefahr für Finger und Hände! Es ist enorm wichtig, nur gut geschliffene Messer zu verwenden!

Beachten sie bitte deshalb:

Stumpfe Messer verringern die Schnittleistung und beinträchtigen den Arbeitsablauf!

Sicheres Anzeichen für nicht mehr scharfe Messer ist das Nachlassen des Einzuges. Motor erwärmt sich, Überlastungsschutz löst aus.

Gehäuse öffnen (Abb. H, I)

- Öffnen Sie zuerst das Gehäuse, indem Sie die Verschlussschraube (9) lösen. Anschließend den oberen Teil des Gehäuses (2) nach außen klappen (Abb. H).
- Danach entfernen Sie die Alu-Abdeckung (18), indem Sie die acht Kreuzschlitz-Schrauben lösen (Abb. I).

Messerbefestigungsschraube reinigen (Abb. K)

Mit einem kleinen Schraubenzieher oder Nagel den Schmutz aus dem Innensechskant der Messerbefestigungsschrauben (20) ausräumen.

Messer (19) abnehmen

- Der Stiftschlüssel mit Quergriff muss zum Lösen der Schrauben ganz in den Innensechskant greifen.
- Die Messer, sowie die Messerauflagefläche auf der Messerscheibe, müssen von verhärteten Schmutzrückständen gesäubert werden.

Messer schleifen

- Beim Nachschleifen des Messers (19) wegen Unwucht auf gleiches Breitenmaß achten.
- Durch Nachschleifen dürfen max. 2 mm je Seite abgetragen werden.

Messer einbauen

- Das Messer (19) muss beim Wiedermontieren exakt aufliegen.
- Bei der Montage des Messers die Messerbefestigungsschrauben (20) einölen und kräftig anziehen.
- Ziehen Sie die Messerbefestigungsschrauben fest an.
- Montieren Sie die Alu-Abdeckung.

- Schließen Sie das Gehäuse mit der Verschlussschraube. Das Gerät ist einsatzbereit.

Überlastungsschutz

Bei Überbeanspruchung z.B. durch zu dicke Äste schaltet sich das Gerät automatisch ab.

Drücken Sie nach einer kurzen Abkühlphase (ca. 5 Minuten) den Reset-Schalter (7).

10. Elektrischer Anschluss

Der installierte Elektromotor ist betriebsfertig angeschlossen. Der Anschluss entspricht den einschlägigen VDE- und DIN-Bestimmungen.

Der kundenseitige Netzanschluss sowie die verwendete Verlängerungsleitung müssen diesen Vorschriften entsprechen.

Schadhafte Elektro-Anschlussleitung

An elektrischen Anschlussleitungen entstehen oft Isolationsschäden.

Ursachen hierfür können sein:

- Druckstellen, wenn Anschlussleitungen durch Fenster oder Türspalten geführt werden.
- Knickstellen durch unsachgemäße Befestigung oder Führung der Anschlussleitung.
- Schnittstellen durch Überfahren der Anschlussleitung.
- Isolationsschäden durch Herausreißen aus der Wandsteckdose.
- Risse durch Alterung der Isolation.

Solch schadhafte Elektro-Anschlussleitungen dürfen nicht verwendet werden und sind aufgrund der Isolationsschäden lebensgefährlich.

Elektrische Anschlussleitungen regelmäßig auf Schäden überprüfen. Achten Sie darauf, dass beim Überprüfen die Anschlussleitung nicht am Stromnetz hängt. Elektrische Anschlussleitungen müssen den einschlägigen VDE- und DIN-Bestimmungen entsprechen. Verwenden Sie nur Anschlussleitungen mit Kennzeichnung H05VV-F.

Ein Aufdruck der Typenbezeichnung auf dem Anschlusskabel ist Vorschrift.

Wechselstrommotor

- Die Netzspannung muss 230 V~ betragen.
- Verlängerungsleitungen bis 25 m Länge müssen einen Querschnitt von 2,5 mm² aufweisen.

Anschlüsse und Reparaturen der elektrischen Ausrüstung dürfen nur von einer Elektro-Fachkraft durchgeführt werden.

- Das Produkt erfüllt die Anforderungen der EN 61000-3-11 und unterliegt Sonderanschlussbedingungen. Das heißt, dass eine Verwendung an beliebigen frei wählbaren Anschlusspunkten nicht zulässig ist.
- Das Produkt kann bei ungünstigen Netzverhältnissen zu vorübergehenden Spannungsschwankungen führen.
- Das Produkt ist ausschließlich zur Verwendung an Anschlusspunkten vorgesehen, die eine Dauerstrombelastbarkeit des Netzes von mindestens 100 A je Phase haben.
- Sie müssen als Benutzer sicherstellen, wenn nötig in Rücksprache mit Ihrem Energieversorgungsunternehmen, dass Ihr Anschlusspunkt, an dem Sie das Produkt betreiben möchten, die genannte Anforderung erfüllt.

Anschlussart Y

Wenn ein Ersatz der Netzanschlussleitung erforderlich ist, ist dies vom Hersteller oder seinem Vertreter auszuführen, um Sicherheitsgefährdungen zu vermeiden.

Beim Einphasen-Wechselstrommotor empfehlen wir, für Maschinen mit hohem Anlaufstrom (ab 3000 Watt), eine Absicherung von C 16A oder K 16A!

11. Reinigung und Wartung

Lassen Sie Arbeiten, die nicht in dieser Anleitung beschrieben sind, von einer von uns ermächtigten Kundendienststelle durchführen. Verwenden Sie nur Originalteile.

Tragen Sie beim Umgang mit der Messerwalze Handschuhe. Schalten Sie vor allen Wartungs- und Reinigungsarbeiten das Gerät aus, ziehen Sie den Netzstecker und warten Sie den Stillstand der Messerwalze ab.

Allgemeine Reinigungs- und Wartungsarbeiten

Spritzen Sie den Leisehäcksler nicht mit Wasser ab. Gefahr durch elektrischen Schlag!

- Halten Sie das Gerät, die Räder und die Lüftungsöffnungen stets sauber. Verwenden Sie zum Reinigen eine Bürste oder ein Tuch, aber keine Reinigungs- bzw. Lösungsmittel.

- Kontrollieren Sie das Gerät, insbesondere Schutzeinrichtungen, vor jedem Gebrauch auf Beschädigungen wie lose, abgenutzte oder beschädigte Teile. Prüfen Sie den festen Sitz aller Muttern, Bolzen und Schrauben.
- Überprüfen Sie Abdeckungen und Schutzeinrichtungen auf Beschädigungen und korrekten Sitz. Tauschen Sie diese gegebenenfalls aus.
- Bewahren Sie das Gerät trocken und außerhalb der Reichweite von Kindern auf. Umhüllen Sie das Gerät nicht mit Nyloonsäcken, da sich Feuchtigkeit bilden könnte.

Achtung!

Ziehen Sie vor allen Wartungsarbeiten den Netzstecker.

Anschlüsse und Reparaturen

Anschlüsse und Reparaturen der elektrischen Ausrüstung dürfen nur von einer Elektro-Fachkraft durchgeführt werden.

Bei Rückfragen bitte folgende Daten angeben:

- Stromart des Motors
- Daten des Maschinen-Typenschildes
- Daten des Motor-Typenschildes

Service-Informationen

Es ist zu beachten, dass bei diesem Produkt folgende Teile einem gebrauchsgemäßen oder natürlichen Verschleiß unterliegen bzw. folgende Teile als Verbrauchsmaterialien benötigt werden.

Verschleißteile*: Kohlebürsten, Messer

* nicht zwingend im Lieferumfang enthalten!

Ersatzteile und Zubehör erhalten Sie in unserem Service-Center. Scannen Sie hierzu den QR-Code auf der Titelseite.

12. Lagerung

Lagern Sie das Gerät und dessen Zubehör an einem dunklen, trockenen und frostfreien sowie für Kinder unzugänglichen Ort. Die optimale Lagertemperatur liegt zwischen 5 und 30 °C.

Bewahren Sie das Werkzeug in der Originalverpackung auf.

Decken Sie das Werkzeug ab, um es vor Staub oder Feuchtigkeit zu schützen. Bewahren Sie die Bedienungsanleitung bei dem Werkzeug auf.

13. Entsorgung und Wiederverwertung

Hinweise zur Verpackung



Die Verpackungsmaterialien sind recycelbar. Bitte Verpackungen umweltgerecht entsorgen.

Hinweise zum Elektro- und Elektronikgerätegesetz (ElektroG)



Elektro- und Elektronik-Altgeräte gehören nicht in den Hausmüll, sondern sind einer getrennten Erfassung bzw. Entsorgung zuzuführen!

- Altbatterien oder -akkus, welche nicht fest im Altgerät verbaut sind, müssen vor Abgabe zerstörungsfrei entnommen werden! Deren Entsorgung wird über das Batteriegesetz geregelt.
- Besitzer bzw. Nutzer von Elektro- und Elektronikgeräten sind nach deren Gebrauch gesetzlich zur Rückgabe verpflichtet.
- Der Endnutzer trägt die Eigenverantwortung für das Löschen seiner personenbezogenen Daten auf dem zu entsorgenden Altgerät!
- Das Symbol der durchgestrichenen Mülltonne bedeutet, dass Elektro- und Elektronikaltgeräte nicht über den Hausmüll entsorgt werden dürfen.
- Elektro- und Elektronikaltgeräte können bei folgenden Stellen unentgeltlich abgegeben werden:
 - Öffentlich-rechtliche Entsorgungs- bzw. Sammelstellen (z. B. kommunale Bauhöfe).
 - Verkaufsstellen von Elektrogeräten (stationär und online), sofern Händler zur Rücknahme verpflichtet sind oder diese freiwillig anbieten.
 - Bis zu drei Elektroaltgeräte pro Geräteart, mit einer Kantenlänge von maximal 25 Zentimetern, können Sie ohne vorherigen Erwerb eines Neugerätes vom Hersteller kostenfrei bei diesem abgeben oder einer anderen autorisierten Sammelstelle in Ihrer Nähe zuführen.
 - Weitere ergänzende Rücknahmebedingungen der Hersteller und Vertrieber erfahren Sie beim jeweiligen Kundenservice.
- Im Falle der Anlieferung eines neuen Elektrogerätes durch den Hersteller an einen privaten Haushalt, kann dieser die unentgeltliche Abholung des Elektroaltgerätes, auf Nachfrage vom Endnutzer, veranlassen. Setzen Sie sich hierzu mit dem Kundenservice des Herstellers in Verbindung.

- Diese Aussagen gelten nur für Geräte, die in den Ländern der Europäischen Union installiert und verkauft werden und die der Europäischen Richtlinie 2012/19/EU unterliegen. In Ländern außerhalb der Europäischen Union können davon abweichende Bestimmungen für die Entsorgung von Elektro- und Elektronik-Altgeräten gelten.

14. Störungsabhilfe

Die folgende Tabelle zeigt Fehlersymptome auf und beschreibt, wie sie Abhilfe schaffen können, wenn Ihre Maschine einmal nicht richtig arbeitet. Wenn Sie das Problem damit nicht lokalisieren und beseitigen können, wenden Sie sich an Ihre Service-Werkstatt.

Fehler	Mögliche Ursache	Behebung
Motor läuft nicht an	Gehäuseoberteil nicht vorschriftsmäßig geschlossen	Sicherheitsschraube ganz eindrehen
	Verlängerungsleitung defekt	Verlängerungsleitung austauschen oder reparieren lassen
	kein Strom aus der Steckdose	Netzsicherung prüfen
	Schalter defekt	Überprüfen/Austauschen
	Motor defekt Kondensator defekt	Überprüfen/Austauschen
	Häckselrückstände sperren die Messerscheibe	Netzstecker ziehen, Gehäuse öffnen und ausräumen
Motor bringt keine Leistung, die Sicherung spricht an	Verlängerungsleitung mit nicht ausreichendem Querschnitt	Verlängerungsleitung mit größerem Querschnitt wählen
	Leitung zwischen Netzanschluss und Häcksler zu lang	Möglichst kurzer Weg zwischen Netzanschluss und Häcksler
Motor überlastet, die Sicherung spricht an	zu hohe Dosierung des Häckselgutes bei feuchtem Häckselgut	geringere Dosierung wählen zwischendurch trockenes Häckselgut
	Messer- und Auswurfbereich verstopft	Netzstecker ziehen, Gehäuse öffnen und reinigen
	Stumpfe Messer	Nachschleifen, wechseln
	Verlängerungsleitung mit nicht ausreichendem Querschnitt	Verlängerungsleitung mit größerem Querschnitt wählen
Häckslereinzug lässt nach, geringere Schnittleistung	Wendemesser ist stumpf oder verbraucht	Wendemesser drehen Wendemesser nachschleifen oder komplett austauschen
Starke Vibrationen/ Geräusche	Messermutter/-schraube lose	Messermutter/-schraube festziehen
	Schneidemesser beschädigt	Schneidemesser ersetzen
	Gerät innen beschädigt	Kundendienst aufsuchen

Garantiebedingungen

Revisionsdatum 26.11.2021

Sehr geehrte Kundin, sehr geehrter Kunde,

unsere Produkte unterliegen einer strengen Qualitätskontrolle. Sollte ein Gerät dennoch nicht einwandfrei funktionieren, bedauern wir dies sehr und bitten Sie, sich an unseren Servicecenter unter der unten angegebenen Adresse zu wenden. Gerne stehen wir Ihnen auch telefonisch über die Servicenummer zur Verfügung. Die nachfolgenden Hinweise sollen Ihnen für eine problemlose Bearbeitung und Regulierung im Schadensfall dienen.

Für die Geltendmachung von Garantieansprüchen - innerhalb Deutschland - gilt folgendes:

1. **Diese Garantiebedingungen** regeln unsere zusätzlichen Hersteller-Garantieleistungen für Käufer (private Endverbraucher) von Neugeräten. Die gesetzlichen Gewährleistungsansprüche werden von dieser Garantie nicht berührt. Für diese ist der Händler zuständig, bei dem Sie das Produkt erworben haben.
2. Die **Garantieleistung** erstreckt sich ausschließlich auf Mängel an einem von Ihnen erworbenen neuen Gerät, die auf einem Material- oder Herstellungsfehler beruhen und ist - nach unserer Wahl - auf die unentgeltliche Reparatur solcher Mängel oder den Austausch des Gerätes beschränkt (ggf. auch Austausch mit einem Nachfolgemodell). Ersetzte Geräte oder Teile gehen in unser Eigentum über. Bitte beachten Sie, dass unsere Geräte bestimmungsgemäß nicht für den gewerblichen, handwerklichen oder beruflichen Einsatz konstruiert wurden. Ein Garantiefall kommt daher nicht zustande, wenn das Gerät innerhalb der Garantiezeit in Gewerbe-, Handwerks- oder Industriebetrieben verwendet wurde oder einer gleichzusetzenden Beanspruchung ausgesetzt war.
3. **Von unseren Garantieleistungen ausgenommen sind:**
 - Schäden am Gerät, die durch Nichtbeachtung der Montageanleitung, nicht fachgerechte Installation, Nichtbeachtung der Bedienungsanleitung (z.B. Anschluss an eine falsche Netzspannung oder Stromart) bzw. der Wartungs- und Sicherheitsbestimmungen oder durch Einsatz des Geräts unter ungeeigneten Umweltbedingungen sowie durch mangelnde Pflege und Wartung entstanden sind.
 - Schäden am Gerät, die durch missbräuchliche oder unsachgemäße Anwendungen (wie z.B. Überlastung des Gerätes oder Verwendung von nicht zugelassenen Werkzeugen bzw. Zubehör), Eindringen von Fremdkörpern in das Gerät (wie z.B. Sand, Steine oder Staub), Transportschäden, Gewaltanwendung oder Fremdeinwirkungen (wie z. B. Schäden durch Herunterfallen) entstanden sind.
 - Schäden am Gerät oder an Teilen des Gerätes, die auf einen bestimmungsgemäßen, üblichen (betriebsbedingten) oder sonstigen natürlichen Verschleiß zurückzuführen sind sowie Schäden und/oder Abnutzung von Verschleißteilen.
 - Mängel am Gerät, die durch Verwendung von Zubehör-, Ergänzungs- oder Ersatzteilen verursacht wurden, die keine Originalteile sind oder nicht bestimmungsgemäß verwendet werden.
 - Geräte, an denen Veränderungen oder Modifikationen vorgenommen wurden.
 - Geringfügige Abweichungen von der Soll-Beschaffenheit, die für Wert und Gebrauchstauglichkeit des Geräts unerheblich sind.
 - Geräte an denen eigenmächtig Reparaturen oder Reparaturen , insbesondere durch einen nicht autorisierten Dritten, vorgenommen wurden.
 - Wenn die Kennzeichnung am Gerät bzw. die Identifikationsinformationen des Produktes (Maschinenaufkleber) fehlen oder unlesbar sind.
 - Geräte die eine starke Verschmutzung aufweisen und daher vom Servicepersonal abgelehnt werden.

Schadensersatzansprüche sowie Folgeschäden sind von dieser Garantieleistung generell ausgeschlossen.
4. Die **Garantiezeit** beträgt regulär **24 Monate*** (12 Monate bei Batterien / Akkus) und beginnt mit dem Kaufdatum des Gerätes. Maßgeblich ist das Datum auf dem Original-Kaufbeleg. Garantieansprüche müssen jeweils nach Kenntniserlangung unverzüglich erhoben werden. Die Geltendmachung von Garantieansprüchen nach Ablauf der Garantiezeit ist ausgeschlossen. Die Reparatur oder der Austausch des Gerätes führt weder zu einer Verlängerung der Garantiezeit noch wird eine neue Garantiezeit durch diese Leistung für das Gerät oder für etwaige eingebaute Ersatzteile in Gang gesetzt. Dies gilt auch bei Einsatz eines Vor-Ort-Services. Das betroffene Gerät ist in gesäubertem Zustand zusammen mit einer Kopie des Kaufbelegs, - hierin enthalten die Angaben zum Kaufdatum und der Produktbezeichnung - der Kundendienststelle vorzulegen bzw. einzusenden. Wird ein Gerät unvollständig, ohne den kompletten Lieferumfang eingeschendet, wird das fehlende Zubehör wertmäßig in Anrechnung / Abzug gebracht, falls das Gerät ausgetauscht wird oder eine Rückerstattung erfolgt. Teilweise oder komplett zerlegte Geräte können nicht als Garantiefall akzeptiert werden. Bei nicht berechtigter Reklamation bzw. außerhalb der Garantiezeit trägt der Käufer generell die Transportkosten und das Transportrisiko. **Einen Garantiefall melden Sie bitte vorab bei der Servicestelle (s.u.) an.** In der Regel wird vereinbart, dass das defekte Gerät mit einer kurzen Beschreibung der Störung per Abhol-Service (nur in Deutschland) oder - im Reparaturfall außerhalb des Garantiezeitraums - ausreichend frankiert, unter Beachtung der entsprechenden Verpackungs- und Versandrichtlinien, an die unten angegebene Serviceadresse eingeschendet wird. **Beachten Sie bitte, dass Ihr Gerät (modellabhängig) bei Rücklieferung, aus Sicherheitsgründen - frei von allen Betriebsstoffen ist.** Das an unser Service-Center eingeschickte Produkt, muss so verpackt sein, dass Beschädigungen am Reklamationsgerät auf dem Transportweg vermieden werden. Nach erfolgter Reparatur / Austausch senden wir das Gerät frei an Sie zurück. Können Produkte nicht repariert oder ausgetauscht werden, kann nach unserem eigenen freien Ermessen ein Geldbetrag bis zur Höhe des Kaufpreises des mangelhaften Produkts erstattet werden, wobei ein Abzug aufgrund von Abnutzung und Verschleiß berücksichtigt wird. Diese Garantieleistungen gelten nur zugunsten des privaten Erstkäufers und sind nicht abtret- oder übertragbar.

5. Für die Geltendmachung Ihres Garantieanspruches **kontaktieren Sie bitte unser Service-Center.**

Bitte verwenden Sie vorzugsweise unser Formular auf unserer

Homepage: <https://www.scheppach.com/de/service>

Bitte senden Sie uns keine Geräte ohne vorherige Kontaktaufnahme und Anmeldung bei unserem Service-Center.

Für die Inanspruchnahme dieser Garantieversprechen ist der Erstkontakt mit unserem Service-Center zwingende Voraussetzung.

6. **Bearbeitungszeit** - Im Regelfall erledigen wir Reklamationsendungen innerhalb 14 Tagen nach Eingang in unserem Service-Center.

Sollte in Ausnahmefällen die genannte Bearbeitungszeit überschritten werden, so informieren wir Sie rechtzeitig.

7. **Verschleißteile** - Verschleißteile sind: a) mitgelieferte, an- und/oder eingebaute Batterien / Akkus sowie b) alle modellabhängigen Verschleißteile (siehe Bedienungsanleitung). Von der Garantieleistung ausgeschlossen sind tief entladene bzw. an Gehäuse und oder Batteriepolen beschädigte Batterien / Akkus.

8. **Kostenvorschlag** - Von der Garantieleistung nicht oder nicht mehr erfasste Geräte reparieren wir gegen Berechnung. Auf Nachfrage bei unserem Service-Center können Sie die defekten Geräte für einen Kostenvorschlag einsenden und ggf. dem Service-Center schriftlich (per Post, eMail) die Reparaturfreigabe erteilen. Ohne Reparaturfreigabe erfolgt keine weitere Bearbeitung.

9. **Andere Ansprüche**, als die oben genannten, können nicht geltend gemacht werden.

Die **Garantiebedingungen** gelten nur in der jeweils aktuellen Fassung zum Zeitpunkt der Reklamation und können ggf. unserer Homepage (www.scheppach.com) entnommen werden.

Bei Übersetzungen ist stets die deutsche Fassung maßgeblich.

Scheppach GmbH · Günzburger Str. 69 · 89335 Ichenhausen (Deutschland) · www.scheppach.com

Telefon: +800 4002 4002 (Service-Hotline/Freecall Rufnummer dt. Festnetz**) · Telefax +49 [0] 8223 4002 20 · E-Mail: service@scheppach.com

· Internet: <http://www.scheppach.com>



Ersatzteile
Zubehör



Reparatur



Kontakt



Dokumente

* Produktabhängig auch über 24 Monate; länderbezogen können erweiterte Garantieleistungen gelten

** Verbindungskosten: kostenlos aus dem deutschen Festnetz

Änderungen dieser Garantiebedingungen ohne Voranmeldung behalten wir uns jederzeit vor.

Explanation of symbols

The use of symbols in this manual is intended to draw your attention to possible risks. The safety symbols and the explanations that accompany them must be perfectly understood. The warnings in themselves do not remove the risks and cannot replace correct actions for preventing accidents.

	<p>Read, understand and follow all warnings</p>
	<p>Read the whole text of the operating instructions thoroughly before start up.</p>
	<p>Wear eye, ear and protective gloves protection.</p>
	<p>Keep away all animals and persons not working on the machine!</p>
	<p>Protect the tool from getting wet.</p>
	<p>Pull out the mains plug.</p>
	<p>Danger - Objects may be ejected when the machine is in operation.</p>
	<p>Keep hands and feet outside of the openings when the machine is running.</p>
	<p>Guaranteed sound power level.</p>
	<p>The product complies with the applicable European directives</p>
	<p>The product complies with the applicable Serbian directives.</p>





	<p>Protection class 2</p>
	<p>Do not misuse as a step!</p>
	<p>Weight</p>
	<p>Branch thickness Ø</p>
<p>⚠ Achtung!</p>	<p>In these operating instructions we have marked the places that have to do with your safety with this sign.</p>

Table of contents:	Page:
1. Introduction	24
2. Device description	24
3. Scope of delivery	24
4. Intended use	25
5. Safety information.....	25
6. Technical data.....	27
7. Before starting the equipment	27
8. Montage	28
9. Operation	28
10. Electrical connection	29
11. Cleaning an maintenance.....	30
12. Storage	30
13. Disposal and recycling.....	30
14. Troubleshooting	32
15. Declaration of conformity	298

1. Introduction

Manufacturer:

Schepach GmbH
Günzburger Straße 69
D-89335 Ichenhausen

Dear Customer,

we hope your new tool brings you much enjoyment and success.

Note:

According to the applicable product liability laws, the manufacturer of the device does not assume liability for damages to the product or damages caused by the product that occurs due to:

- Improper handling,
- Non-compliance of the operating instructions,
- Repairs by third parties, not by authorized service technicians,
- Installation and replacement of non-original spare parts,
- Application other than specified,
- A breakdown of the electrical system that occurs due to the non-compliance of the electric regulations and VDE regulations 0100, DIN 57113 / VDE0113.

We recommend:

Read through the complete text in the operating instructions before installing and commissioning the device.

The operating instructions are intended to help the user to become familiar with the machine and take advantage of its application possibilities in accordance with the recommendations.

The operating instructions contain important information on how to operate the machine safely, professionally and economically, how to avoid danger, costly repairs, reduce downtimes and how to increase reliability and service life of the machine.

In addition to the safety regulations in the operating instructions, you have to meet the applicable regulations that apply for the operation of the machine in your country. Keep the operating instructions package with the machine at all times and store it in a plastic cover to protect it from dirt and moisture. Read the instruction manual each time before operating the machine and carefully follow its information.

The machine can only be operated by persons who were instructed concerning the operation of the machine and who are informed about the associated dangers. The minimum age requirement must be complied with. In addition to the safety notices contained in this operating manual and the particular instructions for your country, the generally recognised technical regulations for the operation of identical devices must be complied with.

We accept no liability for damage or accidents which arise due to non-observance of these instructions and the safety information.

2. Device description

1. Loading slot
 2. Machine body
 3. Hook
 4. Wheel
 5. Wheel cap
 6. Support feet
 7. Reset switch
 8. Threaded plug
 9. On/Off switch
 10. Mains power connection
 11. Axle shaft
 12. Washer
 13. Wheel sleeve
 14. Lock nut
 15. Holes of the support feet
 16. Groove
 17. Threaded bolt
 18. Aluminium cover
 19. Blade
 20. Countersunk screw
 21. Collecting bag
- a. Wrench
 - b. Allen wrench
 - c. Stopper

3. Scope of delivery

- Machine body
- Support feet (2x)
- Axle shaft
- Lock nut (6x)
- Wheel sleeve (2x)
- Washer (2x)
- Wheel cap (2x)
- Wheel (2x)
- Collecting bag

- Wrench
- Allen wrench
- Stopper
- Instruction Manual

Accessories:

- replacement collecting bag

4. Intended use

The equipment is to be used only for its prescribed purpose. Any other use is deemed to be a case of misuse. The user / operator and not the manufacturer will be liable for any damage or injuries of any kind caused as a result of this.

An element of the intended use is also the observance of the safety instructions, as well as the assembly instructions and operating information in the operating manual. Persons who operate and maintain the machine must be familiar with the manual and must be informed about potential dangers.

The liability of the manufacturer and resulting damages are excluded in the event of modifications of the machine.

The machine may be operated only with original parts and original accessories of the manufacturer.

The safety, work and maintenance instructions of the manufacturer as well as the dimensions indicated in the Technical Data section must be adhered to.

The garden shredder may only be used for cutting twigs, branches, shrubs, garden wastes, paper and cardboard. The proper use includes the shredding of

- all types of branches up to a max. diameter 45 mm (depending on wood species and freshness)
- wilted, moist garden refuse that has already been stored for several days, alternating with branches

Please note that our equipment has not been designed for use in commercial, trade or industrial applications. Our warranty will be voided if the equipment is used in commercial, trade or industrial businesses or for equivalent purposes

5. Safety information

- This appliance is not intended for use by persons (including children) with reduced physical, sensory or mental capabilities, or lack of experience and knowledge, unless they have been given supervision or instruction concerning use of the appliance by a person responsible for their safety.

- Children should be supervised to ensure that they do not play with the appliance.
- Never allow children or other persons unfamiliar with the user manual to use the shredder. Local regulations or by laws may determine the minimum age for using the shredder.

Observe noise control and local regulations.

Caution!

When using power tools, observe the following basic safety measures for the prevention of electric shocks and the risk of injury and fire:

Preparation:

- Never use the shredder with other persons or animals nearby.
- Wear hearing and eye protection at all times when using the shredder.
- Wear appropriate protective clothing such as protective gloves, firm footwear and long trousers. Do not wear loosely fitting clothes or clothes with dangling cords or belts.
- Only use the shredder in the open (that is, away from walls or other rigid structures) on a firm, level surface.
- Do not use the machine on a paved, gravelled area, which could be damaged by ejected material.
- Before you start up the shredder, check that all of the nuts, bolts and other fastenings are tight. Covers must be fastened properly and in good working order. Replace any damaged or illegible stickers.
- Only use replacement parts and accessories supplied and recommended by the manufacturer. Using third-party parts will immediately invalidate the guarantee.
- Do not leave the shredder working unattended and keep it in a dry place out of children's reach.
- Only connect the shredder to a properly earthed mains power supply. Make sure that the extension cable and socket are properly earthed.
- While being used in the open, connect the shredder to a residual current (RC) circuit breaker with a trip current of not more than 30 mA.
- Always stand clear of the discharge zone when operating the machine.

Working with the device:

- Make sure that the funnel feeder is empty before you start the shredder.

- Keep your head, hair and body away from the intake opening.
- Do not reach into the funnel feeder during operation. The shredder will continue to run for a short period after you switch it off.
- Always make sure you are standing in a firm, balanced position. Do not lean forwards, and never stand above the shredder when inserting materials.
- Make sure that the material inserted into the shredder does not contain hard objects made of metal, stone, glass or similar.
- Do not use the shredder in the rain and in bad weather. Work in daylight or under good lighting conditions.
- Do not operate the shredder when you are tired or distracted, or under the influence of alcohol or medication. Always take a break when you need one.
- Switch the shredder off and pull the plug under the following circumstances:
 - when you are not using the device,
 - transporting it or leaving it unattended;
 - before releasing a jammed blade.
 - when you are checking the device, cleaning it or removing blockages;
 - when you are carrying out cleaning or maintenance work or replacing accessories;
 - Before moving or lifting the shredder
 - If foreign objects should enter the shredder, if the shredder is making unfamiliar noises or vibrations (check the shredder for damage before starting it up again)
- Do not allow shredded material to accumulate near the ejection area. This may otherwise hinder proper ejection and force the material back up through the feeder.
- Do not transport or tip the shredder with the motor running.
- Keep hands, other body parts and clothing out of the filling chamber and ejection channel and away from other moving parts.
- In the event of blockages in the machine intake or ejection, switch off the motor and disconnect the machine from the mains before removing leftover material in the intake opening or ejection channel. Ensure that the motor is free of rubbish and other accumulations in order to safeguard the motor from damage or possible fire. Remember that the cutting tool is also activated when the starting mechanism is started on a motor operated machine.

- If foreign objects get into the cutting tool or if the machine makes unusual noises or vibrates in an unusual way, switch off the motor immediately and allow the machine to come to rest. Perform the following steps:
 - Check the machine for damage.
 - Check that all parts are seated securely and retighten them, if necessary.
 - Have any parts replaced or repaired; the parts must be of similar quality.
- Make sure that all covers and shields are in place and in good working condition.

Caution! The following states how damage to the trimmer and possible injury to people can be avoided:

- Clean the ventilation slits regularly; keep to the maintenance instructions.
- Do not overload your device. Work only within the indicated range of performance. Do not employ any low power machines for heavy work. Do not use your device for purposes for which it has not been designed.
- Only switch the shredder off once the funnel feeder is completely empty since the shredder may otherwise clog up and not be able to start afterwards.
- Do not attempt to repair the shredder yourself unless you are qualified to do so. Any work not specified in this manual may only be carried out by our service centre.

Electrical safety

Caution: The following states how to avoid accidents and injuries due to electric shock:

- Use the tension relief provided for the fixing of the extension cord.
- Damaged cables, coupling and plugs or connecting leads not corresponding to specifications, must not be employed. Remove the plug immediately from the plug socket in case of damage to the mains cable. Do not touch the mains power supply cable under any circumstances until you have pulled the plug out of the mains socket.
- If the power cable for this equipment is damaged, it must be replaced by the manufacturer, a customer service agent of the same or a similarly qualified person in order to prevent hazards.
- Do not use the appliance if the on/off switch does not work properly. Always have a damaged switch repaired by our Service Centre.
- Only use extension cables that have been approved for outdoor use and are resistant to splash water.

The conductor core cross-section of the extension cable must be at least 2.5 mm². Always roll the whole cable off the reel before use. Check the cable for damage.

- Do not unplug the shredder by the cable. Keep the cable away from heat, oil and sharp edges.

⚠ WARNING!

This electric tool generates an electromagnetic field during operation. This field can impair active or passive medical implants under certain conditions. In order to prevent the risk of serious or deadly injuries, we recommend that persons with medical implants consult with their physician and the manufacturer of the medical implant prior to operating the machine.

Residual risks

The machine has been built according to the state of the art and the recognised technical safety requirements. However, individual residual risks can arise during operation.

- The use of incorrect or damaged mains cables can lead to injuries caused by electricity.
- Release the handle button and switch off the machine prior to any operations.
- Even if you use this electric power tool in accordance to instructions, certain residual risks cannot be eliminated.
- Remaining hazards can be minimized by following the instructions in „Safety instructions“, „Intended Use“ and in the entire operating manual.
- Avoid accidental starts: do not press the start button while inserting the plug into the socket.
- Use the tool that is recommended in this manual. In doing so, your machine provides optimal performance.
- Hands may never enter the processing zone when the machine is in operation.

6. Technical data

Dimensions L x W x H	480 x 380 x 910 mm
Blade cylinder Ø	180 mm
Number of blades	2
Collection box capacity	45 l
Transport wheels Ø	175 mm
Weight	10 kg

Branch thickness max Ø	45 mm
Motor	230-240V~ 50Hz
Nominal consumption P1	2400 W
Revolutions max.	4200 rpm
Operating type	P40

Subject to technical changes!

Noise levels

Guaranteed sound power level L _{WA}	106 dB
Measured sound power level L _{WA}	103.8 dB
Measurement uncertainty K	2.46 dB
Sound pressure level L _{pA}	95.5 dB
Measurement uncertainty K _{pA}	3 dB

Note: The specified sound levels have been determined using a standardised test procedure and can be used to compare different electronic devices. Furthermore, these values can be used to assess in advance the strain on the user caused by the sound.

7. Before starting the equipment

⚠ IMPORTANT!

You must fully assemble the appliance before using it for the first time!

- Open the packaging and remove the device carefully.
- Remove the packaging material as well as the packaging and transport bracing (if available).
- Check that the delivery is complete.
- Check the device and accessory parts for transport damage
- Check the device and accessory parts for transport damage. When complaints the dealer must be informed immediately. Subsequent complaints will not be accepted
- If possible, store the packaging until the warranty period has expired
- Read the operating instructions to make yourself familiar with the device prior to using it.
- Only use original parts for accessories as well as for wearing and spare parts. Spare parts are available from your specialized dealer.
- Specify our part numbers as well as the type and year of construction of the device in your orders.

- Before you connect the equipment to the power supply make sure the data on the rating plate are identical to the mains data.

⚠ WARNING!

The device and packaging materials are not toys! Children must not be allowed to play with plastic bags, film and small parts! There is a risk of swallowing and suffocation!

8. Montage

⚠ WARNING!

Always pull the power plug before making adjustments to the equipment.

Assembling the machine stand (Fig. B-E)

- Place the washer (12) on the axle (11) and insert it into the holes of the support feet (15)
- Place the sleeve (13) and the wheel (4) on the axle (11).
- Place the lock nut (14) on the thread and tighten it with the supplied wrench (a).
- After tightening the lock nut (14), mount the wheel cap (5) onto the wheel (4). The position is indicated by the grooves (16).
- Repeat the above steps on the opposite side (Fig. D).

Assembling the stand to the machine body (Fig. F, G)

- Fit the supporting feet (6) onto the threaded bolts (17) of the machine body (2) (Fig. F)
- Fit the supplied lock nuts (14) by hand and tighten them with the wrench (a) (Fig. G).

Attaching the Collecting bag (Fig. M, N)

To collect the chopped material, attach the supplied collecting bag (21) to the hooks (3) provided (Fig. N).

9. Operation

Control panel (Fig. L)

- On switch (9): Tilt the button upwards; the shredder starts.
- Off switch (9): Tilt the button downwards; the shredder stops.
- **Reset-switch (7):** Overload protection

Working with the shredder

Alternating with branches, shred withered garden waste and branches that have been stored several days to prevent the shredder from becoming blocked.

- Connect the shredder to the power supply.
- Turn the shredder on by using the on switch (9).
- Fill shredding material into the feed hopper and it will be drawn in.
- Make sure the shredder has completely shredded the input material before adding new.
- Do not use your hands to push in more shredding material. Use the special pushing device (c) or other shredding material.
- When you have finished working with the shredder, turn it off and disconnect it from the mains.

Changing the knife

Await complete standstill of cutter. Before working on cutter, remove mains plug.

The reversible steel blade can be used on both sides and can be replaced quickly and easily.

Caution when working: There is a danger to fingers and hands. It is extremely important to use only well sharpened knives.

So please note:

A blunt knife impairs cutting performance and makes work difficult.

A sure sign of a blunt knife is a reduction in automatic pull. Engine heats up, overload protection triggers.

Open the housing (Fig. H, I)

- First open the housing by releasing the locking screw (9). Then fold the upper section (2) of the housing outward (Fig. H)
- Then remove the aluminium cover (18) by releasing the eight Phillips screws (Fig. I).

Clean the countersunk screw (Fig. K)

- With either a small screwdriver or a nail, remove debris from the inner hexagon socket of the countersunk screw (20).

Blade (19) removal

- The T-handle pin-key has to completely reach into the inner hexagon socket in order to unscrew the screw.
- The blade, as well as the blade surface area of the cutting disc, must be cleaned of hardened debris material.

Sharpening the blade

- In resharpening the blade (19), pay close attention to maintaining an even blade-diameter so as to avoid an imbalanced blade.
- In resharpening the blade, a maximum of only 2 mm may be removed from each cutting edge.

Install Blade

- Upon reinstallation, the blade disc (19) must be mounted exactly as before.
- In mounting the blade, lubricate the flat head screws (20) and tighten well.
- Tighten the countersunk screw firmly.
- Mount the aluminium cover.
- Use the locking screw to close the housing
- The device is ready for operation.

Overload protection

In the event of overload, e.g. due to branches that are too thick, the equipment automatically switches off.

After a short cooling period (approximately 5 minutes), press the reset switch (7).

10. Electrical connection

The electrical motor installed is connected and ready for operation. The connection complies with the applicable VDE and DIN provisions.

The customer's mains connection as well as the extension cable used must also comply with these regulations.

Damaged electrical connection cable

The insulation on electrical connection cables is often damaged.

This may have the following causes

- Passage points, where connection cables are passed through windows or doors.
- Kinks where the connection cable has been improperly fastened or routed.
- Places where the connection cables have been cut due to being driven over.
- Insulation damage due to being ripped out of the wall outlet.
- Cracks due to the insulation ageing.

Such damaged electrical connection cables must not be used and are life-threatening due to the insulation damage.

Check the electrical connection cables for damage regularly. Make sure that the connection cable does not hang on the power network during the inspection. Electrical connection cables must comply with the applicable VDE and DIN provisions. Only use connection cables with the marking „H05VV-F“.

The printing of the type designation on the connection cable is mandatory.

AC motor

- The mains voltage must be 230 V~
- Extension cables up to 25 m long must have a cross-section of 1.5 mm².

Connections and repairs of electrical equipment may only be carried out by an electrician.

- The product meets the requirements of EN 61000-3-11 and is subject to special connection conditions. This means that use of the product at any freely selectable connection point is not allowed.
- Given unfavorable conditions in the power supply the product can cause the voltage to fluctuate temporarily.
- The product is intended solely for use at connection points that have a continuous current-carrying capacity of the mains of at least 100 A per phase.
- As the user, you are required to ensure, in consultation with your electric power company if necessary, that the connection point at which you wish to operate the product meets the requirement named above.

Connection type Y

If it is necessary to replace the mains connection cable, this must be done by the manufacturer or their representative to avoid safety hazards.

With a single-phase a.c. motor, we recommend a C 16A or K 16A fuse for machines with a high start-up current (from 3000 Watt)!

11. Cleaning an maintenance

Leave all work not described in this manual to an authorised customer service centre. Only use original parts.

Wear hand protection when working on the blade cylinder. Switch the shredder off, unplug it from the mains, and wait for the blade cylinder to come to a complete stop before working on it.

General cleaning and servicing

Do not spray water onto the shredder. Electric shock hazard.

- Always keep the shredder, wheels and air vents clean. Use a brush or cloth to clean it, avoid cleaners and solvents.
- Always check that the shredder and especially the guards are not worn down or damaged but firmly attached before use.
Check that the nuts, bolts and screws are tight.
- Check the covers and guards for damage and improper attachment. If necessary, change the components
- Keep the shredder in a dry place out of children's reach. Do not cover the shredder in nylon bags, as moisture may develop

⚠ WARNING!

Pull out the mains plug for any adjustment or repair tasks.

Connections and Repairs

Connections and repairs of electrical equipment may only be carried out by an electrician.

Please provide the following information in the event of any enquiries:

- Type of current for the motor
- Machine data - type plate
- Motor data - type plate

Service information

Please note that the following parts of this product are subject to normal or natural wear and that the following parts are therefore also required for use as consumables.

Wear parts*: Carbon brushes, knives

* Not necessarily included in the scope of delivery!

Spare parts and accessories can be obtained from our service centre. To do this, scan the QR code on the cover page.

12. Storage

Store the device and its accessories in a dark, dry and frost-proof place that is inaccessible to children.

The optimum storage temperature is between 5 and 30°C.

Store the electrical tool in its original packaging.

Cover the electrical tool in order to protect it from dust and moisture. Store the operating manual with the electrical tool.

13. Disposal and recycling

Notes for packaging



The packaging materials are recyclable. Please dispose of packaging in an environmentally friendly manner.

Notes on the electrical and electronic equipment act [ElektroG]



Waste electrical and electronic equipment does not belong in household waste, but must be collected and disposed of separately!

- Used batteries or rechargeable batteries that are not installed permanently in the old appliance must be removed non-destructively before disposal. Their disposal is regulated by the battery law.
- Owners or users of electrical and electronic devices are legally obliged to return them after use.
- The end user is responsible for deleting their personal data from the old device being disposed of!
- The symbol of the crossed-out dustbin means that waste electrical and electronic equipment must not be disposed of with household waste.
- Waste electrical and electronic equipment can be handed in free of charge at the following places:
 - Public disposal or collection points (e.g. municipal works yards)

- Points of sale of electrical appliances (stationary and online), provided that dealers are obliged to take them back or offer to do so voluntarily.
- Up to three waste electrical devices per type of device, with an edge length of no more than 25 centimetres, can be returned free of charge to the manufacturer without prior purchase of a new device from the manufacturer or taken to another authorised collection point in your vicinity.
- Further supplementary take-back conditions of the manufacturers and distributors can be obtained from the respective customer service.
- If the manufacturer delivers a new electrical appliance to a private household, the manufacturer can arrange for the free collection of the old electrical appliance upon request from the end user. Please contact the manufacturer's customer service for this.
- These statements only apply to devices installed and sold in the countries of the European Union and which are subject to the European Directive 2012/19/EU. In countries outside the European Union, different regulations may apply to the disposal of waste electrical and electronic equipment.

14. Troubleshooting

The table below contains a list of fault symptoms and explains what you can do to remedy the problem if your equipment fails to work properly. If the problem still persists after working through the list, please contact your nearest service workshop.

Fault	Possible cause	Remedy
The motor doesn't start.	The upper housing unit is not properly closed.	Screw in the safety thoroughly
	The extension cable is defective.	Exchange the extension cable or repair it.
	No current is coming out of the outlet.	Check the mains fuse.
	The switch is defective.	Check/change
	The motor is defective, the capacitor is defective	Check/change
	Shredder material is obstructing the blade disc.	Pull the main plug, open the housing and clean it out.
The motor doesn't do anything, the safety default switches on.	The extension cable has an insufficient cross section	Choose an extension cable with a larger cross section
	The cable between the power system connection and the shredder is too long.	Create the shortest possible way between the power system connection and the shredder.
The motor is overloaded the safety default switches on.	The quantity of wet shredded material is too high.	Select a smaller quantity of shredded material. Now and then, include dry shredding material
	The blade and output areas are clogged.	Pull the main fuse, open the housing and clean it out.
	The blade is dull.	Resharpener or change
	The cable between the power system connection and the shredder is too long.	Choose an extension cable with a larger cross section.
The shredder intake is diminished, reduced cutting capacity.	The blade is either dull or worn out.	Turn blade, sharpen blade or replace entirely.
Excessive vibrations/ noise	Blade nut/bolt loose	Tighten blade nut/bolt
	Cutting blade damaged	Replace blade
	Machine damaged internally	Contact Service Agent

Légende des symboles figurant sur l'appareil

Les pictogrammes utilisés dans cette notice sont utilisés pour attirer votre attention sur les risques potentiels. Il est très important que vous compreniez parfaitement les pictogrammes et les explications qui les accompagnent. Les pictogrammes ne suppriment pas les risques et ne remplacent pas les mesures préventives adaptées pour éviter les accidents.

	<p>Lisez, comprenez et respectez tous les avertissements</p>
	<p>Lisez entièrement la notice avant de mettre la machine en service et de l'utiliser.</p>
	<p>Utilisez une protection auditive, des gants et des lunettes de protection.</p>
	<p>Maintenez les tierces personnes et les animaux à distance du poste de travail.</p>
	<p>Protégez la machine de l'humidité.</p>
	<p>Débrancher le connecteur secteur.</p>
	<p>Danger - Lors de l'utilisation de la machine, des objets peuvent être projetés.</p>
	<p>Attention ! Risque de blessures au contact des couteaux de la machine.</p>
	<p>Niveau de puissance sonore garanti.</p>
	<p>Le produit est conforme aux directives européennes applicables.</p>
	<p>Le produit respecte les directives serbes en vigueur.</p>





	<p>Classe de protection 2</p>
	<p>Ne pas utiliser comme marche.</p>
	<p>Poids</p>
	<p>Diamètre des branches Ø</p>
<p>⚠ Achtung!</p>	<p>Dans les présentes instructions de service, les passages concernant la sécurité sont signalés par ce symbole.</p>

Table des matières:

Page:

1.	Introduction	36
2.	Description de appareil	36
3.	Volume de livraison	36
4.	Utilisation conforme	37
5.	Consignes de sécurité	37
6.	Caractéristiques techniques	39
7.	Avant la mise en service	40
8.	Montage	40
9.	Utilisation	40
10.	Raccord électrique	41
11.	Nettoyage et maintenance	42
12.	Stockage	43
13.	Élimination et recyclage	43
14.	Dépannage	44
15.	Déclaration de conformité	298



1. Introduction

Fabricant:

Scheppach GmbH
Günzburger Straße 69
D-89335 Ichenhausen

Cher Clients,

Nous espérons que votre nouvelle machine vous apportera satisfaction et de bons résultats.

Remarque:

Selon la loi en vigueur sur la responsabilité du fait des produits, le fabricant n'est pas tenu responsable pour tous les dommages à cet appareil ou pour tous les dommages résultant de l'exploitation de cet appareil, dans les cas suivants :

- Mauvaise manipulation,
- Non-respect des instructions d'utilisation,
- Travaux de réparation effectués par des tiers, par des spécialistes non autorisés,
- Remplacement et installation de pièces de rechange qui ne sont pas d'origine.
- Utilisation non conforme,
- Lors d'une défaillance du système électrique en cas de non-conformité avec les réglementations électriques et les normes VDE 0100, DIN 57113 / VDE0113.

Nous vous recommandons:

De lire intégralement le manuel d'utilisation, avant d'effectuer le montage et la mise en service.

Le présent manuel d'utilisation vous facilitera la prise en main et la connaissance de la machine, tout en vous permettant d'en utiliser pleinement le potentiel dans le cadre d'une utilisation conforme.

Les instructions importantes qu'il contient vous apprendront comment travailler avec la machine de manière sûre, rationnelle et économique ; comment éviter les dangers, réduire les coûts de réparation et réduire les périodes d'indisponibilité ; comment enfin augmenter la fiabilité et la durée de vie de la machine.

En plus des consignes de sécurité continues dans ce manuel d'utilisation, vous devez respecter scrupuleusement les réglementations et les lois applicables lors de l'utilisation de la machine dans votre pays.

Conservez le manuel d'utilisation dans une pochette plastique pour le protéger de la saleté et de l'humidité, sur la machine.

Avant de commencer à travailler avec la machine, chaque utilisateur doit lire le manuel d'utilisation puis le suivre attentivement. Seules les personnes formées à l'utilisation de la machine et conscientes des risques associés sont autorisées à travailler avec la machine. L'âge minimum requis doit être respecté.

En plus des consignes de sécurité contenues dans ce manuel d'utilisation et des réglementations spécifiques de votre pays, vous devez respecter les règles techniques généralement reconnues pour l'utilisation de la machine.

Nous déclinons toute responsabilité pour les accidents et dommages dus au non-respect de ce mode d'emploi et des consignes de sécurité.

2. Description de appareil

1. Ouverture d'introduction
 2. Partie supérieure de la machine
 3. Anneaux
 4. Roue
 5. Cache de roue
 6. Pied de support
 7. Bouton Reset
 8. Vis de réglage
 9. Interrupteur On/Off
 10. Prise secteur
 11. Arbre axial
 12. Rondelle d'appui
 13. Douille de roue
 14. Écrou de blocage
 15. Alésage
 16. Rainure
 17. Boulon fileté
 18. Couvercle en aluminium
 19. Couteaux
 20. Vis à tête fraisée
 21. Réservoir collecteur
- a. Clé
 - b. Clé Allen
 - c. Poussoir

3. Volume de livraison

- Partie supérieure de la machine
- Pied de support (2x)
- Arbre axial
- Écrou de blocage (6x)
- Douille de roue (2x)
- Rondelle d'appui (2x)

- Cache de roue (2x)
- Roue (2x)
- Réservoir collecteur
- Clé
- Clé Allen
- Poussoir
- Notice d'utilisation

Accessoires:

- Réservoir collecteur de remplacement

4. Utilisation conforme

La machine doit exclusivement être employée conformément à son affectation. Chaque utilisation allant au-delà de cette affectation est considérée comme non conforme. Pour les dommages en résultant ou les blessures de tout genre, le producteur décline toute responsabilité et l'opérateur/l'exploitant est responsable. Une utilisation conforme consiste à respecter les consignes de sécurité, ainsi que les instructions de montage et les consignes d'utilisation du mode d'emploi.

Les personnes utilisant la machine et en assurant la maintenance doivent bien la connaître, ainsi que connaître les dangers possibles qu'elle implique.

Toute modification de la machine annule toute garantie du fabricant pour les dommages en résultant.

La machine ne doit être utilisée qu'avec des accessoires et des outils d'origine du fabricant.

Les consignes de sécurité, ainsi que les prescriptions pour le travail et la maintenance, fournies par le fabricant doivent être respectées au même titre que les dimensions indiquées dans les caractéristiques techniques.

Le broyeur est exclusivement fabriqué pour le broyage de rameaux, de branches, d'arbustes, de déchets du jardin, de papier et de carton.

Parmi les utilisations conformes, on compte le broyage de :

- Le hachage de branches de tout type, jusqu'au diamètre max. 45 mm (suivant la nature et la fraîcheur du bois)
- déchets de jardin flétris, humides, stockés depuis plusieurs jours, en alternance avec des branches, fait partie d'une utilisation conforme à l'emploi.

Veillez au fait que nos appareils, conformément à leur affectation, n'ont pas été construits, pour être utilisés dans un environnement professionnel, industriel ou artisanal.

Nous déclinons toute responsabilité si l'appareil est utilisé professionnellement, artisanalement ou dans des sociétés industrielles, tout comme pour toute activité équivalente.

5. Consignes de sécurité

- Cet appareil n'est pas prévu pour être utilisé par des personnes (y compris les enfants) dont les capacités physiques, sensorielles ou mentales sont réduites, ou des personnes dénuées d'expérience ou de connaissance, sauf si elles ont pu bénéficier, par l'intermédiaire d'une personne responsable de leur sécurité, d'une surveillance ou d'instructions préalables concernant l'utilisation de l'appareil.
- Il convient de surveiller les enfants pour s'assurer qu'ils ne jouent pas avec l'appareil.
- Ne permettez jamais à des enfants ou à d'autres personnes ne connaissant pas le mode d'emploi d'utiliser l'appareil. Il se peut que des dispositions locales fixent l'âge minimum de l'utilisateur.

Respectez les lois de protection contre le bruit et les prescriptions locales.

Attention !

En cas d'utilisation d'outils électriques, afin de se protéger contre les chocs électriques, les risques de blessure et d'incendie, les mesures de sécurité fondamentales suivantes doivent être observées:

Préparation:

- Ne vous servez jamais de l'appareil lorsque des personnes ou des animaux se trouvent à proximité.
- Portez des protège-oreilles et des lunettes de protection pendant toute la durée de fonctionnement.
- Portez une tenue de travail adéquate, notamment des gants de protection, des chaussures solides et un pantalon long. Ne portez pas de vêtements flottants ou comportant des rubans et cordons pendants.
- N'utilisez l'appareil que dans un espace dégagé (i.e. sans mur ou autre objet statique), sur une surface solide et plane.
- N'utilisez pas la machine sur une surface pavée recouverte de gravier car les matières éjectées pourraient causer des blessures.
- Contrôlez avant la mise en marche que tous les écrous, vis, boulons et autres fixations soient solidement fixés. Les couvercles doivent se trouver à l'endroit adéquat et dans un bon état de fonctionnement.

Les auto-collants abîmés ou illisibles doivent être remplacés.

- Utilisez exclusivement des pièces de rechange et des accessoires livrés et conseillés par le fabricant. L'emploi de pièces qui ne sont pas d'origine entraîne une perte immédiate des droits à la garantie.
- Ne laissez pas l'appareil marcher sans surveillance, remisez-le dans un lieu sec et hors de la portée des enfants.
- Ne branchez le déchetiseur qu'à une alimentation secteur correctement mise à la terre. Assurez-vous que le câble de rallonge et la prise sont correctement mis à la terre.
- Ne branchez l'appareil qu'à une prise de courant équipée d'un interrupteur de protection contre les courants de court-circuit (interrupteur FI) avec une intensité assignée qui ne dépasse pas 30 mA.
- Lors de la mise en marche de la machine, tenez-vous toujours hors de la zone d'éjection.

Travail avec l'appareil:

- Avant de mettre l'appareil en marche, assurez-vous que l'entonnoir soit vide.
- Veillez à maintenir la tête, les cheveux et le corps à une distance raisonnable de l'entrée du broyeur.
- Ne touchez pas l'entonnoir pendant que l'appareil est en fonctionnement. Une fois arrêté, l'appareil continue de fonctionner pendant un court laps de temps.
- Veillez toujours à avoir un bon équilibre et une position assurée. Lorsque vous introduisez les matières à broyer, ne vous avancez pas et ne vous placez jamais à un niveau plus élevé que l'appareil.
- En introduisant les résidus, veillez à ce qu'ils ne contiennent jamais d'objets durs comme du métal, des pierres, du verre ou d'autres corps étrangers.
- N'utilisez pas l'appareil sous la pluie et par mauvais temps, ne travaillez qu'à la lumière du jour ou avec un bon éclairage.
- Ne travaillez jamais avec l'appareil lorsque vous êtes fatigué, mal concentré ni après avoir absorbé de l'alcool ou des médicaments.
- Arrêtez l'appareil et retirez la fiche de contact:
 - lorsque vous n'utilisez pas l'appareil, le transportez ou le laissez sans surveillance;
 - avant de libérer une lame bloquée.
 - lorsque vous contrôlez l'appareil, le nettoyez et débloquez des fonctions;
 - lorsque vous entreprenez des travaux de nettoyage ou d'entretien ou changez des accessoires;

- lorsque le câble électrique ou le câble de rallonge est endommagé;
- lorsque vous voulez déplacer ou soulever l'appareil,
- lorsque des corps étrangers s'introduisent dans l'appareil et s'il se produit des bruits insolites ou des vibrations (rechercher les dommages, vérifier et serrer les pièces lâches, remplacer ou réparer toutes les pièces endommagées par des pièces ayant des caractéristiques équivalentes).
- Ne laissez pas les matières traitées s'accumuler dans la zone d'éjection; cela risquerait d'empêcher une éjection correcte et de provoquer un retour des déchets par l'orifice de remplissage.
- Ne transportez pas l'appareil et ne le retournez pas avec le moteur en marche.
- Ne pas introduire les mains, d'autres parties du corps et les vêtements dans la chambre de remplissage, le canal d'éjection ou les approcher à proximité d'autres pièces mobiles.
- En cas d'engorgement dans l'ouverture d'entrée ou de sortie de la machine, éteignez le moteur et retirez la fiche de secteur avant d'éliminer les restes de matériaux coincés dans l'ouverture d'entrée ou dans le canal d'éjection. Faites attention à ce que des déchets ou d'autres matières similaires ne se déposent pas sur le moteur afin d'éviter tout dommage au moteur ou éviter qu'il ne prenne feu. Lors de la mise en service du mécanisme de démarrage de la machine, n'oubliez pas que sur ces machines actionnées par moteur, un outil tranchant va également se mettre en marche.
- Si des corps étrangers pénètrent dans l'outil de coupe ou si la machine génère des bruits inhabituels ou vivre de manière étrange, éteignez immédiatement le moteur et laissez la machine s'arrêter. Réalisez ensuite les étapes suivantes :
 - Vérifiez les dommages sur la machine
 - Vérifiez que toutes les pièces sont bien en place et resserrez-les le cas échéant.
 - Remplacez ou faites réparer les pièces tout en s'assurant que les pièces neuves ou réparées aient les mêmes propriétés.
- Veillez à ce que tous les capots et déflecteurs soient en place et en bon état.

Prudence! Vous évitez ainsi d'endommager l'appareil et les éventuelles conséquences pouvant affecter les personnes:

- Nettoyez régulièrement les fentes de ventilation et conformez-vous aux instructions d'entretien.

- Ne surchargez pas votre appareil. Restez dans le domaine de performance mentionné. N'utilisez pas de machines peu performantes pour des travaux exigeants. N'utilisez pas votre appareil à des fins auxquelles il n'est pas destiné.
- N'arrêtez l'appareil que lorsqu'il est complètement vide, le broyeur risquerait sinon de se boucher et de ne plus pouvoir démarrer.
- N'essayez pas de réparer l'appareil vous-même, sauf si vous possédez une formation appropriée. Toutes les réparations qui ne sont pas indiquées dans cette notice doivent être effectuées exclusivement par notre centre de services.

Sécurité électrique

Prudence : vous éviterez ainsi les blessures et les accidents dus au choc électrique :

- Pour le branchement de la rallonge, utilisez le serre-câble prévu à cet effet.
- Avant chaque utilisation, contrôlez la conduite d'alimentation et le câble de prolongation pour détecter dommages et vieillissement. N'utilisez pas l'appareil, si le câble est endommagé ou est usé. Si le câble d'alimentation est endommagé en court d'utilisation, arrêter la machine et débrancher la rallonge électrique avant de débrancher le câble d'alimentation de la machine.
- Si le câble d'alimentation est endommagé, il doit être remplacé par le fabricant, son service après vente ou des personnes de qualification similaire afin d'éviter un danger.
- N'utilisez pas l'appareil lorsque l'interrupteur de marche / arrêt ne fonctionne pas. Les interrupteurs endommagés doivent être remplacés par notre centre de services.
- Utilisez exclusivement des câbles de rallonge autorisés pour les travaux en extérieur et protégés contre les éclaboussures. La section de toron du câble de rallonge doit faire au moins 2,5 mm². Avant la première utilisation, déroulez toujours un tambour de câble complètement. Vérifiez le bon état du câble.
- Ne vous servez pas du câble pour retirer la fiche de contact de la prise. Protégez le câble de la chaleur, de l'huile et des bords tranchants.

⚠ AVERTISSEMENT

Pendant son fonctionnement, cet outil électrique génère un champ électromagnétique. Ce champ peut dans certaines circonstances nuire aux implants médicaux actifs ou passifs.

Pour réduire les risques de blessures graves voire mortelles, nous recommandons aux personnes porteuses d'implants médicaux de consulter leur médecin, ainsi que le fabricant de leur implant avant d'utiliser la machine.

Risques résiduels

La machine est construite à la pointe de la technique et selon les règles techniques de sécurité reconnues. Toutefois, des risques résiduels peuvent survenir lors des travaux.

- Danger pour la santé dû au courant en cas d'utilisation de ligne de raccordement électrique non conformes.
- Avant d'entreprendre une opération, relâchez la touche de a poignée et arrêtez la machine.
- En outre, et ce malgré toutes les mesures préventives prises, des risques résiduels cachés peuvent demeurer.
- Les risques résiduels peuvent être minimisés en notes importantes et consignes de sécurité supplémentaires, l'utilisation conforme ainsi que la notice d'utilisation de manière générale.
- Évitez toute mise en service impromptue de la machine: lors de l'introduction du connecteur dans la prise, la touche de fonctionnement ne doit pas être actionnée.
- Utilisez l'outil recommandé dans le présent manuel. Vous garantirez ainsi à votre scie de coupe des performances optimales.
- Faites en sorte de ne pas placer vos mains dans la zone de traitement si la machine est en cours de fonctionnement.

6. Caractéristiques techniques

Dimensions L x l x h	510 x 350 x 910 mm
Arbre porte-lames Ø	180 mm
Nombre de lames	2
Volume du réservoir-collecteur	45 l
Roues de transport Ø	175 mm
Poids	10 kg
Diamètre maxi. des branches Ø	45 mm
Moteur	230-240V~ 50Hz

Puissance absorbée nominale P1	2400 W
Régime max.	4200 (1/min)
Mode de fonctionnement	P40

Sous réserve de modifications techniques!

Valeurs caractéristiques de bruit

Niveau de puissance acoustique L_{WA} garanti	106 dB
Niveau de puissance acoustique L_{WA} mesuré	103,8 dB
Incertitude de mesure K	2,46 dB
Niveau de pression acoustique L_{pA}	95,5 dB
Incertitude de mesure K_{pA}	3 dB

Remarque: les niveaux de bruit spécifiés ont été déterminés par une méthode d'essai normalisée et peuvent être utilisés pour comparer différents outils électriques. En outre, ces valeurs peuvent être utilisées pour estimer l'exposition de l'utilisateur au bruit à l'avance.

7. Avant la mise en service

⚠ ATTENTION!

Avant la mise en service, montez absolument l'appareil complètement !

- Ouvrez l'emballage et sortez l'appareil de l'emballage avec précaution.
- Retirez le matériel d'emballage tout comme les sécurités d'emballage et de transport (s'il y en a).
- Vérifiez si la livraison est bien complète.
- Contrôlez si l'appareil et ses accessoires ne sont pas endommagés par le transport. En cas de réclamation, informer aussitôt le livreur. Les réclamations ultérieures ne seront pas acceptées.
- Conservez l'emballage autant que possible jusqu'à la fin de la période de garantie.
- Familiarisez-vous avec l'appareil avant son utilisation en lisant le guide d'utilisation.
- Pour les accessoires et les pièces standard, n'utilisez que des pièces d'origine. Vous trouverez les pièces de rechange chez votre revendeur.
- Lors de commandes, donnez nos numéros d'article, ainsi que le type et l'année de fabrication de l'appareil.

- Assurez-vous, avant de connecter la machine, que les données se trouvant sur la plaque de signalisation correspondent bien aux données du réseau.

⚠ ATTENTION !

L'appareil et le matériel d'emballage ne sont pas des jouets! Il est interdit de laisser des enfants jouer avec des sacs et des films en plastique et avec des pièces de petite taille. Ils risquent de les avaler et de s'étouffer!

8. Montage

⚠ AVERTISSEMENT !

Enlevez systématiquement la fiche de contact avant de paramétrer l'appareil.

Monter le bâti (Fig. B-E)

- Placez la rondelle d'appui (12) sur l'axe (11) et guidez celle-ci dans les alésages (15) des pieds de support (6).
- Placez le manchon (13) et la roue (4) sur l'axe (11).
- Placez l'écrou de sécurité (14) sur le filetage et serrez-le avec la clé fournie (a).
- Après avoir serré le contre-écrou (14), montez le capuchon de la roue (5) sur la roue (4). La position est indiquée par les rainures (17).
- Répétez l'opération ci-dessus du côté opposé (Fig. D)

Monter le bâti sur la partie supérieure de la machine (Fig. F, G)

- Placez les pied de support (6) sur les boulons filetés (17) de la partie supérieure de la machine (2) (Fig. F)
- Placez les écrous de sécurité fournis (14) à la main et serrez-les avec la clé (a). (Fig. G)

Suspendre le sac de collecte (Fig. M, N)

Pour collecter les copeaux, suspendre le sac fourni (21) aux anneaux (3) prévus à cet effet (Fig. N).

9. Utilisation

Pupitre de commande (Fig. L)

- Bouton de mise en marche (9): Faites basculer l'interrupteur vers le haut, le broyeur se met en marche.
- Bouton d'arrêt (9): Faites basculer l'interrupteur vers le bas, le broyeur se met s'arrête.
- **Bouton de réamorçage (7):** Protection contre la surcharge

Utilisation du broyeur

Broyez les feuilles mortes, les déchets de jardin stockés pendant plusieurs jours et les branches en alternance avec des branches, pour éviter tout blocage du broyeur.

- Raccordez le broyeur à la source d'alimentation électrique.
- Mettez le broyeur en marche en appuyant sur le bouton de mise en marche (9).
- Remplissez les déchets à broyer dans la trémie de remplissage et la matière est aspirée.
- Laissez le broyeur broyer complètement les déchets insérés avant d'ajouter de nouveaux déchets.
- N'utilisez pas vos mains pour faire avancer les déchets dans le broyeur, mais utilisez uniquement un poussoir (c) spécial ou d'autres déchets.
- Une fois le broyage terminé, éteignez le broyeur et débranchez-le de la prise de courant.

Changement de couteaux

L'outil continue à tourner par inertie! Avant d'entreprendre toute action de nettoyage ou d'entretien, Débranchez la prise du secteur!

Il est facile et rapide de les couteaux en acier très résistant, utilisables de deux côtés.

Attention lors de cette opération vous risquez de vous blesser aux doigts et aux mains.

Il est très important de n'utiliser que des couteaux parfaitement affûtés! Il est très important de n'utiliser que des couteaux bien coupés!

Tenez donc compte des remarques suivantes:

Des couteaux émoussés diminuent le rendement et nuisent au bon déroulement du travail!

Une réduction du débit signale que les couteaux ne les couteaux ne sont plus assez tranchants. Le moteur chauffe et la protection contre les surcharge arrête le moteur.

Ouvrez le carter (Fig. H, I)

- Ouvrez tout d'abord le carter en dévissant la marnette (9). Ouvrez le capot (2) vers l'avant comme (Fig. H).
- Enlevez ensuite le protecteur en aluminium (18) en dévissant les 8 vis cruciformes (Fig. I)

Nettoyer vis à tête fraisée (Fig. K)

- Retirer l'encrassement des six pans creux des vis de fixation (20) des couteaux d'un petit tournevis ou d'un clou.

Retirez les couteaux (19)

- La clé allen munie d'une poignée en T doit être entièrement insérée dans les six pans creux pour desserrer les vis.
- Retirez les résidus durcis sur les couteaux ainsi que sur la surface d'appui des couteaux sur le plateau porte-couteaux.

Affûtage des couteaux

- Lors de l'affûtage ds couteaux (19), veillez à ce que la largeur restet identique pour éviter un défaut d'équilibrage.
- Lors de l'affûtage, il est possible d'enlever 2 mm maxi. par côté.

Remontage les couteaux

- Lors du remontage les couteaux (19) doivent être parfaitement en contact avec le plateau.
- Lors de l'installation du couteau, huiler les vis à tête fraisée et les serrer fermement.
- Serrez la vis à tête fraisée à fond.
- Montez le couvercle en aluminium
- Refermez le carter avec la vis de fermeture
- Le broyeur est de nouveau prêt à fonctionner.

Protection contre la surcharge

En cas de surcharge, par exemple, en présence de trop grosses branches, l'appareil s'arrête automatiquement. Après un bref temps de refroidissement (environ 5 minutes), appuyez sur le bouton de réamorçage (reset) (7).

10. Raccord électrique

Le moteur électrique installé est prêt à fonctionner une fois raccordé. Le raccordement correspond aux dispositions de la VDE et DIN en vigueur.

Le branchement au secteur effectué par le client ainsi que la rallonge électrique utilisée doivent correspondre à ces prescriptions.

Câble de raccordement électrique défectueux

Des détériorations de l'isolation sont souvent présentes sur les câbles de raccordement électriques.

Les causes peuvent en être :

- Des points de pression, si les lignes de raccordement passent par des fenêtres ou interstices de portes.
- Des pliures dues à une fixation ou à un cheminement incorrects des câbles de raccordement.

- Des coupures si l'on roulé sur les câbles.
- Des détériorations de l'isolation dues à un arrachement hors de la prise murale.
- Des fissures dues au vieillissement de l'isolation.

Des câbles de raccordement électriques endommagés de la sorte ne doivent pas être utilisés et, en raison de leur isolation défectueuse, et présente un danger de mort.

Vérifier régulièrement que les câbles de raccordement électriques ne sont pas endommagés.

Lors du contrôle, veiller à ce que la câble de raccordement ne soit pas connecté au réseau.

Les câbles de raccordement électriques doivent correspondre aux dispositions VDE et DIN en vigueur.

N'utilisez que des câbles de raccordement dotés du sigle H05VV-F.

L'inscription du type sur le câble de raccordement est obligatoire.

Moteur à courant alternatif

- La tension du réseau doit être de 230 V~.
- Les rallonges d'une longueur max. de 25 m doivent présenter une section de 1,5 mm².

Les raccordements et réparations de l'équipement électrique doivent être réalisés par un électricien.

- Le produit répond aux exigences de la norme EN 61000-3-11 et est soumis à des conditions de raccordement spéciales. Autrement dit, il est interdit de l'utiliser sur un point de raccordement au choix.
- L'appareil peut entraîner des variations de tension provisoires lorsque le réseau n'est pas favorable.
- Le produit est exclusivement prévu pour l'utilisation aux points de raccordement qui ont une intensité admissible du courant permanent d'au moins 100 A par phase.
- En tant qu'utilisateur, vous devez vous assurer, si nécessaire après avoir consulté votre fournisseur d'énergie, que votre point de raccordement du produit remplit la condition.

Type de raccord Y

S'il est nécessaire de remplacer le câble de raccordement secteur, le fabricant ou son représentant doit s'en charger afin d'éviter les risques pour la sécurité.

Dans le cas d'un moteur à courant alternatif monophasé, nous recommandons de recourir à une protection par fusibles de C 16A ou K 16A pour les machines à courant de démarrage élevé (au moins égal à 3 000 W) !

11. Nettoyage et maintenance

Faites exécuter les travaux non mentionnés dans cette notice par un point de service après-vente que nous avons agréé. Utilisez uniquement des pièces d'origine.

Portez des gants lorsque vous manipulez le cylindre portecouteaux. Avant tous travaux d'entretien et de nettoyage, mettez l'appareil hors service, retirez la fiche de contact et attendez que l'appareil s'immobilise.

Nettoyage et entretien général

Ne pas pulvériser le tamis avec de l'eau. Danger dû à un choc électrique!

- Maintenez toujours l'appareil, les roulettes et les événements propres. Utilisez une brosse ou un chiffon pour le nettoyage, mais jamais de produits de nettoyage ni de solvants.
- Contrôlez l'appareil, en particulier les dispositifs de protection avant chaque utilisation à l'égard des dommages et des pièces desserrées, usées ou endommagés. Assurez-vous que tous les écrous, boulons et vis sont bien fixés.
- Contrôlez les couvercles et les dispositifs de protection à l'égard des dommages et de la bonne fixation. Remplacez ceux-ci si nécessaire.
- Conservez l'appareil dans un endroit sec, hors de la portée des enfants.

⚠ AVERTISSEMENT !

Enlevez systématiquement la fiche de contact avant de paramétrer l'appareil.

Raccordements et réparations

Les raccordements et réparations de l'équipement électrique doivent être réalisés par un électricien.

Pour toute question, veuillez indiquer les données suivantes :

- Type de courant du moteur
- Données figurant sur la plaque signalétique de la machine
- Données figurant sur la plaque signalétique du moteur

Informations concernant le service après-vente

Il faut tenir compte du fait que pour ce produit les pièces suivantes sont soumises à une usure liée à l'utilisation et sont donc des consommables non couverts par la garantie.

Pièces d'usure*: Balais de charbon, couteaux
 *Ne font pas partie de l'ensemble de livraison !

Les pièces de rechange et accessoires sont disponibles auprès de notre centre de services. Pour ce faire, scannez le QR Code figurant sur la page d'accueil.

12. Stockage

Entreposer l'appareil et ses accessoires dans un lieu sombre, sec et à l'abri du gel. En outre, ce lieu doit être hors de portée des enfants. La température de stockage optimale se situe entre 5 °C et 30 °C.

Conserver l'outil électrique dans l'emballage d'origine. Recouvrir l'outil électrique afin de le protéger de la poussière ou de l'humidité. Conserver la notice d'utilisation à proximité de l'outil électrique.

13. Élimination et recyclage

Consignes relatives à l'emballage



Les matériaux d'emballage sont recyclables. Merci d'éliminer les emballages de manière respectueuse de l'environnement.

Consignes relatives à la loi allemande sur les appareils électriques et électroniques



Les appareils électriques et électroniques usagés ne doivent pas être jetés avec les ordures ménagères, mais éliminés séparément !

- Retirer les piles ou batteries amovibles usagées de manière non destructive avant de déposer vos déchets électroniques dans un point de collecte ! L'élimination des piles et batteries est réglementée par la loi allemande sur les piles.
- Les propriétaires et utilisateurs d'appareils électriques et électroniques sont légalement tenus de les rapporter à l'issue de leur utilisation.
- Il incombe à l'utilisateur final de supprimer ses données à caractère personnel enregistrées sur l'appareil usagé !
- Le symbole représentant une poubelle barrée signifie que les appareils électriques et électroniques ne doivent pas être jetés avec les ordures ménagères.

- Les appareils électriques et électroniques peuvent être gratuitement déposés :
 - Dans les points de collecte et d'élimination publics (dépôts municipaux p. ex.)
 - Dans les points de vente d'appareils électroniques (sur place ou en ligne) si le distributeur est tenu de les reprendre ou propose ce service.
 - Vous pouvez déposer jusqu'à trois appareils électroniques usagés dont les bords ne dépassent pas 25 centimètres de longueur auprès du fabricant ou d'un point de collecte agréé situé près de chez vous sans acheter de nouvel appareil.
 - Pour plus de détails concernant les conditions de reprise des fabricants et distributeurs, contactez le service client correspondant.
- En cas de livraison d'un nouvel appareil électronique à un consommateur privé par le fabricant, le fabricant peut accepter de reprendre l'appareil électronique usagé gratuitement sur demande de l'utilisateur final. Pour en être sûr, contactez le service client du fabricant.
- Ces déclarations ne s'appliquent qu'aux appareils vendus et installés dans les pays membres de l'Union européenne et visés par la directive européenne 2012/19/UE. D'autres dispositions d'élimination des appareils électriques et électroniques usagés peuvent s'appliquer dans les pays hors de l'Union européenne.

14. Dépannage





Le tableau suivant indique des pannes communes et décrit comment vous pouvez y remédier, s'il arrive que votre machine ne fonctionne pas. Si malgré cela, vous n'arrivez pas à localiser le problème et à l'éliminer, adressez-vous au service après-vente.

Défaut	Causes probables	Remède
Le moteur ne démarre pas	La partie supérieure du carter n'est pas correctement fermée	Vissez complètement la manette
	Câble électrique défectueux	Remplacez le câble électrique ou le faire réparer
	La prise n'alimente pas en courant	Contrôler le disjoncteur
	Interrupteur défectueux	Vérifiez ou remplacez
	Moteur/condensateur défectueux	Vérifiez ou remplacez
Le moteur n'a aucune puissance, le dispositif de sécurité se déclenche	Les résidus du broyage bloquent le plateau porte-couteaux	Débranchez la prise du secteur, ouvrez le carter et nettoyez
	Section des conducteurs de la rallonge insuffisante	Choisissez une rallonge ayant des conducteurs d'une section supérieure
Moteur surchargé, le dispositif de sécurité se déclenche	Câble trop long entre le raccordement au secteur et le broyeur de végétaux	Choisissez le chemin le plus court possible entre le raccordement au secteur et le broyeur de végétaux
	Dosage trop élevé des produits à broyer en présence de produits humides	Introduisez moins de matière et altenez avec de temps en temps des végétaux secs
	Zone des couteaux et de l'éjection bouchée	Débranchez la prise du secteur, ouvrez le carter et nettoyez
	Couteaux émoussés	Affûtez ou remplacez les couteaux
Affaiblissements de l'alimentation du broyeur, puissance de coupe réduite	Section des conducteurs de la rallonge insuffisante	Choisissez une rallonge ayant des conducteurs d'une section supérieure
	Couteaux réversibles émoussés ou usés	Retournez les couteaux réversibles, affûtez-les ou remplacez-les
Vibrations/bruits excessifs	Vis des couteaux desserrées	Resserrez les vis
	Couteaux endommagés	Remplacer les couteaux
	L'intérieur de l'appareil est endommagé	Contactez le Service Après-Vente

Spiegazione dei simboli sull'apparecchio

L'utilizzo di simboli in questo manuale serve ad attirare la vostra attenzione sui possibili rischi. I simboli di sicurezza e le spiegazioni che li accompagnano devono essere perfettamente compresi. Le avvertenze in quanto tali non eliminano i rischi e non possono sostituire le misure atte a prevenire gli infortuni.

	<p>Prima dell'uso prestare attenzione a tutte le indicazioni di sicurezza</p>
	<p>Prima della messa in funzione, leggere tutto il testo delle istruzioni per l'uso.</p>
	<p>Indossare protezioni acustiche, occhiali di sicurezza e guanti protettivi!!</p>
	<p>Tenere soggetti terzi al di fuori dell'area di pericolo!</p>
	<p>Proteggere il dispositivo dalla pioggia e non lasciarlo all'aperto in caso di pioggia!</p>
	<p>Scollegare la spina di corrente,</p>
	<p>Oggetti scagliati e componenti rotanti possono provocare gravi lesioni</p>
	<p>Tenere mani e piedi lontano dalle lame rotanti.</p>
	<p>Livello di potenza sonora garantito.</p>
	<p>Il prodotto è conforme alle direttive europee in vigore.</p>
	<p>Il prodotto è conforme alle direttive serbe in vigore.</p>

	<p>Categoria di protezione II</p>
	<p>Non utilizzare come gradino.</p>
	<p>Peso</p>
	<p>Diametro del ramo</p>
<p>⚠ Achtung!</p>	<p>In queste istruzioni per l'uso abbiamo indicato i punti che riguardano la Sua sicurezza con questo simbolo.</p>

Indice:	Pagina:
1. Introduzione	48
2. Descrizione dello strumento	48
3. Prodotto e accessori in dotazione	48
4. Impiego conforme alla destinazione d'uso.....	49
5. Norme di sicurezza.....	49
6. Dati tecnici	51
7. Prima della messa in funzione	52
8. Montaggio	52
9. Uso.....	52
10. Allacciamento elettrico	53
11. Pulizia e manutenzione.....	54
12. Conservazione.....	55
13. Smaltimento e riciclaggio	55
14. Risoluzione dei guasti.....	56
15. Dichiarazione di conformità.....	298

1. Introduzione

Produttore:

Scheppach GmbH
Günzburger Straße 69
D-89335 Ichenhausen

Egregio cliente,

Le auguriamo buon divertimento e successo nellavoro con il suo nuovo apparecchio.

Avvertenza:

Il produttore di questo apparecchio non assume responsabilità, secondo la relativa legge vigente, per danni all'apparecchio o da esso provocati, nei seguenti casi:

- trattamento improprio;
- inosservanza de"e istruzioni d'uso;
- riparature effettuate da terze persone specializzate non autorizzate;
- montaggio o cambio di "pezzi di ricambio non originali";
- utilizzo "non conforme alle prescrizioni";
- messa fuori uso dell'impianto elettrico, a causa dell' inosservanza delle relative norme e delle prescrizioni VDE (Associazione elettrotecnica tedesca) 0100, DIN 57113/ VDE 0113.

Da osservare:

Prima del montaggio e della messa in funzione, leggere tutto il testo delle istruzioni per l'uso.

Le presenti istruzioni per l'uso le consentono di conoscere l'utensile elettrico e di sfruttare le sue possibilità d'impiego conformi.

Le istruzioni per l'uso contengono avvertenze importanti su come utilizzare l'utensile elettrico in modo sicuro, corretto ed economico e su come evitare i pericoli, risparmiare sui costi di riparazione, ridurre i tempi di inattività ed aumentare l'affidabilità e la durata dell'utensile elettrico.

Oltre alle disposizioni di sicurezza contenute nelle qui presenti istruzioni per l'uso, è necessario altresì osservare le norme in vigore nel proprio Paese per l'utilizzo dell'utensile elettrico.

Conservare le istruzioni per l'uso vicino all'utensile elettrico, protette da sporcizia e umidità in una copertina di plastica. Esse devono essere attentamente lette e scrupolosamente osservate da tutti gli operatori prima di iniziare il lavoro.

Sull'utensile elettrico possono lavorare soltanto persone che sono state istruite sul suo uso e sui pericoli ad esso collegati. L'età minima richiesta per gli operatori deve essere assolutamente rispettata.

Oltre agli avvisi di sicurezza contenuti in queste presenti istruzioni per l'uso e alle disposizioni speciali in vigore nel proprio Paese, devono essere rispettate le regole tecniche generalmente riconosciute per l'esercizio di macchine di lavorazione.

Non ci assumiamo alcuna responsabilità in caso di incidenti o danni dovuti al mancato rispetto delle presenti istruzioni e delle avvertenze di sicurezza.

2. Descrizione dello strumento

1. Apertura di alimentazione
2. Parte superiore della macchina
3. Gancio
4. Ruota
5. Coprimozzo
6. Piede di appoggio
7. Interruttore di reset
8. Vite di chiusura
9. Interruttore di accensione / spegnimento
10. Allacciamento alla rete
11. Semiassie
12. Rondella
13. Manicotto della ruota
14. Dado di sicurezza
15. Foro
16. Scanalatura
17. Perno filettato
18. Copertura in alluminio
19. Lama
20. Vite a testa svasata
21. Sacco di raccolta

- a. Chiave per dadi
- b. Chiave a brugola
- c. Pressino

3. Prodotto e accessori in dotazione

- Parte superiore della macchina
- Piede di appoggio (2x)
- Semiassie
- Dado di sicurezza (6x)
- Manicotto della ruota (2x)
- Rondella (2x)
- Coprimozzo (2x)
- Ruota (2x)

- Sacco di raccolta
- Chiave per dadi
- Chiave a brugola
- Pressino
- Istruzioni per l'uso

Accessori:

- Sacco di raccolta di ricambio

4. Impiego conforme alla destinazione d'uso

L'apparecchio deve venire usato solamente per lo scopo a cui è destinato. Ogni altro tipo di uso che esuli da quello previsto non è un uso conforme. L'utilizzatore/l'operatore, e non il costruttore, è responsabile dei danni e delle lesioni di ogni tipo che ne risultino.

L'osservanza delle indicazioni di sicurezza, nonché il rispetto delle istruzioni di montaggio e delle indicazioni operative contenute nelle istruzioni per l'uso sono fondamentali al fine di un utilizzo del dispositivo conforme alla destinazione d'uso.

Il personale addetto all'uso e alla manutenzione della macchina deve possedere una certa dimestichezza con la stessa ed essere a conoscenza dei possibili pericoli.

La macchina può essere utilizzata soltanto con componenti e accessori originali del produttore.

Le disposizioni relative alla sicurezza, al lavoro e alla manutenzione del produttore e le misure indicate nei Dati tecnici devono essere rispettate.

Il trituratore da giardino è stato realizzato esclusivamente per la frantumazione di ramoscelli, rami, arbusti, scarti vegetali, carta e cartone.

Nell'uso conforme del trituratore è compresa la triturazione di:

- Rami di tutti i tipi con un diametro massimo di 45 mm (a seconda del tipo di legno e della freschezza),
- scarti vegetali appassiti e umidi accumulati per diversi giorni in alternanza con rami.

Tenete presente che i nostri apparecchi non sono stati costruiti per l'impiego professionale, artigianale o industriale. Non ci assumiamo alcuna garanzia quando l'apparecchio viene usato in imprese commerciali, artigianali o industriali, o in attività equivalenti.

5. Norme di sicurezza

- L'apparecchio non è progettato per essere utilizzato da persone (bambini inclusi) con facoltà fisiche, psichiche e mentali limitate o che non abbiano la necessaria esperienza e/o conoscenza in merito al suo uso, a meno che non siano sorvegliate da una persona responsabile per la loro sicurezza o non ricevano adeguate istruzioni relative all'utilizzo dell'apparecchio.
- Occorre controllare che i bambini non giochino con l'apparecchio.
- Non permettere mai a bambini o altre persone che non conoscano le istruzioni per l'uso di utilizzare il dispositivo. Le norme locali possono stabilire l'età minima del personale operatore.

Prestare attenzione alla protezione acustica e attenersi alle norme locali.

Attenzione! Quando si utilizzano elettrotensili adottare le seguenti misure di sicurezza basilari per la protezione contro le scosse elettriche, le lesioni o il pericolo di incendio:

Preparazione:

- Non utilizzare mai il dispositivo se nelle vicinanze sono presenti persone o animali.
- Indossare otoprotettori e occhiali di sicurezza durante l'intera durata di funzionamento.
- Indossare vestiti di lavoro adeguati come guanti di protezione, calzature resistenti e pantaloni lunghi. Non indossare vestiti che scendono in modo lento verso il basso oppure quelli con nastri o cordoncini sospesi.
- Utilizzare il dispositivo solo all'aperto (ovvero non vicino a una parete o ad un altro oggetto fisso) e su una superficie piana e compatta.
- Non utilizzare la macchina su una superficie lustrata o ghiaiosa, dove il materiale espulso può provocare delle lesioni.
- Prima della messa in funzione, controllare il corretto posizionamento di tutte le viti, i dadi, i bulloni e dell'altro materiali di fissaggio. Le coperture devono essere al loro posto e in buon stato di funzionamento. Occorre sostituire gli adesivi danneggiati o illeggibili.
- Utilizzare soltanto pezzi di ricambio e accessori forniti e raccomandati dal produttore. L'utilizzo di pezzi non originali annulla immediatamente i diritti di garanzia.

- Non lasciare funzionare il dispositivo in modo incustodito e conservarlo in un luogo asciutto, fuori dalla portata dei bambini.
- Collegare il dispositivo solo ad una rete elettrica con messa a terra corretta. La presa e il cavo di prolunga devono presentare un conduttore di terra funzionante.
- In caso di utilizzo all'aperto, il dispositivo deve essere collegato ad una presa mediante un dispositivo di protezione contro la corrente di guasto (interruttore FI per correnti di guasto) con una corrente differenziale nominale non superiore a 30 mA.
- Durante la messa in funzione della macchina tenersi sempre al di fuori della zona di espulsione.

Lavori con il dispositivo:

- Prima di azionare il dispositivo, assicurarsi che la tramoggia di alimentazione sia vuota.
- Tenere la testa, i capelli e il corpo a distanza dalla tramoggia di alimentazione.
- Non toccare la tramoggia di alimentazione durante il funzionamento. Dopo lo spegnimento, il dispositivo continua a funzionare ancora per un po' di tempo.
- Accertarsi sempre di mantenere l'equilibrio e di assumere una posizione stabile. Non piegarsi in avanti e non posizionarsi mai in un punto più alto rispetto al dispositivo durante l'alimentazione del materiale.
- Accertarsi che, durante l'alimentazione del materiale, non siano presenti oggetti duri come metallo, pietre, vetro o altri corpi estranei.
- Non utilizzare l'apparecchio in caso di pioggia o condizioni atmosferiche sfavorevoli. Lavorare solo durante il giorno o se è presente una buona illuminazione.
- Non utilizzare lo strumento quando si è stanchi o non concentrati, né sotto l'effetto di alcool o pillole. Prendersi sempre tempestivamente una pausa di lavoro.
- Spegnere il dispositivo ed estrarre la spina di rete:
 - se non si utilizza l'apparecchio, lo si trasporta o lo si lascia incustodito;
 - prima del rilascio di una lama bloccata.
 - se si controlla l'apparecchio, lo si pulisce o se si rimuovono i bloccaggi;
 - se si eseguono lavori di pulizia o manutenzione oppure se si sostituiscono gli accessori;
 - se il cavo di alimentazione o di prolunga è danneggiato o ingarbugliato;
 - se si desidera muovere o sollevare l'apparecchio;

- se corpi estranei penetrano nell'apparecchio, in caso di rumori o vibrazioni insolite (prima del riavvio, controllare che il dispositivo non presenti danni).
- Non lasciare che il materiale lavorato si accumuli all'interno della zona di espulsione, in quanto questo può ostacolare una corretta espulsione o provocare un effetto di rinculo del materiale attraverso la tramoggia di alimentazione.
- Non trasportare e ribaltare il dispositivo se il motore in funzione.
- Non inserire le mani, altre parti del corpo e i vestiti nella camera di riempimento, nel canale di espulsione oppure nelle vicinanze di altre parti in rotazione.
- In caso di ostruzioni nel sistema di alimentazione o espulsione, spegnere il motore ed estrarre la spina di rete prima di eliminare i residui del materiale nell'apertura di alimentazione o nel canale di espulsione. Assicurarsi sempre che il motore sia privo di scarti o accumuli di altro tipo per evitare che il motore si danneggi oppure che prenda fuoco. Si consideri che, all'atto della messa in funzione del meccanismo di avvio delle macchine azionate da motore, si azionano anche gli utensili da taglio.
- Nel caso in cui dei corpi estranei penetrino nell'utensile di taglio o qualora la macchina emetta rumori insoliti o vibri in modo anomalo, spegnere immediatamente il motore e lasciare che la macchina si arresti. Procedere nel modo seguente:
 - Verificare l'integrità della macchina
 - Verificare che i componenti siano ben saldi e, se necessario, serrarli.
 - Far sostituire o riparare tutti i componenti con pezzi di ricambio di qualità equivalente.
- Assicurarsi che tutte le coperture e i deflettori siano in posizione e in buone condizioni operative.

Cautela! In questo modo si evitano danni al dispositivo e danni alle persone eventualmente derivanti da ciò:

- Pulire regolarmente le aperture di ventilazione e rispettare le prescrizioni per la manutenzione.
- Non sovraccaricare l'apparecchio. Lavorare solo entro il campo di potenza indicato. Non utilizzare macchine poco potenti per lavori impegnativi. Non utilizzare l'apparecchio per scopi a cui non è destinato.
- Spegnere il dispositivo solo dopo aver svuotato completamente la tramoggia di alimentazione in quanto il dispositivo potrebbe altrimenti intasarsi e, in determinate circostanze, non ripartire più.

- Non cercare di riparare da soli lo strumento a meno che non si sia appositamente formati. Tutte le operazioni non riportate in queste istruzioni per l'uso possono essere eseguite soltanto dal nostro centro assistenza.

Sicurezza elettrica

Cautela: In questo modo si evitano incidenti e lesioni dovute a scariche elettriche:

- Per l'applicazione del cavo di prolunga, utilizzare solo lo scarico della trazione previsto.
- Non si devono utilizzare cavi, giunti e spine danneggiati oppure cavi di alimentazione non conformi alle disposizioni. Nel caso il cavo di rete sia danneggiato, estrarre subito la spina dalla presa. Non toccare per alcun motivo il cavo di rete finché la spina di rete non è rimossa.
- Il cavo di collegamento eventualmente danneggiato di questo apparecchio deve essere sostituito dal costruttore o dal suo servizio clienti o da una persona con qualifica analoga per evitare pericoli.
- Non utilizzare l'utensile se l'interruttore non può essere acceso o spento. Interruttori danneggiati devono essere sostituiti dal nostro centro assistenza.
- Utilizzare solo il cavo di prolunga ammesso per uso esterno con protezione antispruzzo. La sezione del trefolo del cavo di prolunga deve ammontare almeno a 2,5 mm². Srotolare sempre completamente un tamburo per cavi prima dell'uso. Controllare che il cavo non presenti danni.
- Non estrarre la spina dalla presa tirando il cavo. Proteggere il cavo da calore, olio e spigoli appuntiti.

⚠ AVVISIO

Questo attrezzo elettrico genera un campo magnetico durante l'esercizio. Tale campo può danneggiare impianti medici attivi o passivi in particolari condizioni. Per ridurre il rischio di lesioni serie o mortali, si raccomanda alle persone con impianti medici di consultare il proprio medico e il produttore dell'impianto medico prima di utilizzare la macchina.

Rischi residui

L'elettrotensile è montato conformemente allo stato della tecnica e alle norme di sicurezza riconosciute. Tuttavia possono verificarsi singoli rischi residui durante l'esecuzione del lavoro.

- Rischi per la salute dovuti alla corrente durante l'utilizzo di cavi di allacciamento elettrico non conformi.

- Spegnerne l'apparecchio ed estrarre la spina prima di effettuare interventi di regolazione o manutenzione.
- Inoltre, nonostante tutte le precauzioni adottate possono sussistere rischi residui non evidenti.
- I rischi residui possono essere ridotti al minimo rispettando le "Avvertenze di sicurezza" e le indicazioni riportate al paragrafo "Uso conforme", nonché le istruzioni per l'uso nel loro complesso.
- Evitare messe in funzione accidentali della macchina: durante l'inserimento della spina nella presa non va premuto il tasto di accensione.
- Utilizzare l'utensile raccomandato nel presente manuale. In questo modo si ottengono prestazioni ottimali della sega.
- Tenere le mani a distanza dall'area di lavoro durante il funzionamento della macchina.

6. Dati tecnici

Dimensioni strutturali Lun. x Lar. x Alt.	480 x 380 x 910 mm
Rullo con lame Ø	180 mm
Numero di lame	2
Capacità massima recipiente di raccolta	45 l
Ruote per il trasporto Ø	175 mm
Peso	10 kg
Diametro max. del ramo	45 mm
Motore	230-240V~ 50Hz
Consumo nominale P1	2400 W
Numero giri rullo con lame	4200 (1/min)
Modalità operativa	P40

Con riserva di modifiche tecniche!

Valori di emissione del rumore

Livello di potenza sonora garantito L_{WA}	106 dB
Livello di potenza sonora misurato L_{WA}	103,8 dB
Incertezza di misura K	2,46 dB
Livello di pressione sonora L_{pA}	95,5 dB
Incertezza di misura K_{pA}	3 dB

Avvertenza: I valori acustici indicati sono stati rilevati in base a una procedura di controllo standardizzata ed è dunque possibile confrontare tra loro diversi utensili elettrici. Inoltre questi valori sono adatti per poter valutare in anticipo le sollecitazioni per l'utilizzatore derivanti dal rumore.

7. Prima della messa in funzione

⚠ ATTENZIONE!

Prima della messa in funzione è obbligatorio montare completamente il dispositivo!

- Aprire l'imballaggio ed estrarre con cautela l'apparecchio.
- Rimuovere il materiale di imballaggio nonché le staffe di sicurezza per il trasporto e l'imballaggio (se presenti).
- Controllare se il contenuto della fornitura è completo.
- Controllare l'apparecchio e gli accessori per rilevare l'eventuale presenza di danni di trasporto.
- In caso di reclami, il distributore deve essere informato immediatamente. Nessun reclamo successivo sarà accettato.
- Ove possibile, conservare l'imballaggio fino alla scadenza della garanzia.
- Prima dell'impiego familiarizzare con l'apparecchio con l'ausilio delle istruzioni per l'uso.
- Utilizzare solo pezzi originali per quanto riguarda accessori e pezzi di ricambio o soggetti ad usura. È possibile acquistare i pezzi di ricambio presso il proprio rivenditore specializzato.
- In caso di ordinazioni, indicare i nostri codici di articoli, il tipo e l'anno di costruzione dell'apparecchio.
- Prima del collegamento assicurarsi che i dati sulla targhetta identificativa corrispondano ai dati della rete.

⚠ ATTENZIONE!

L'apparecchio e il materiale di imballaggio non sono giocattoli per bambini! I bambini non devono giocare con i sacchetti di plastica, pellicole e piccole parti! Sussiste il pericolo di ingerimento e soffocamento!

8. Montaggio

⚠ AVVISO!

Estrarre sempre la spina prima di eseguire le regolazioni sul dispositivo.

Montare i piedi di appoggio (fig. B-E)

- Inserire l'asse (11) nei fori (15) dei piedini di supporto (6) e collocare la rondella (12) sull'asse (11).
- Collocare il manicotto (13) e la ruota (4) sull'asse (11)
- Posizionare il dado di sicurezza (14) sulla filettatura e serrare con la chiave per dadi in dotazione (a).
- Dopo aver serrato il dado di sicurezza (14), montare il copriruota (5) sulla ruota (4). La posizione viene determinata dalle scanalature (16).
- Ripetere il procedimento di cui sopra sul lato opposto (fig. D)

Montare il basamento sulla parte superiore della macchina (fig. F, G)

- Collocare i piedini di supporto (6) sui perni filettati (17) della parte superiore della macchina (2) (fig. F)
- Posizionare manualmente i dadi di sicurezza (14) in dotazione e serrarli con la chiave per dadi (a). (fig. G)

Appendere il sacco di raccolta (fig. M, N)

- Per raccogliere il materiale tritato, agganciare il sacco di raccolta (21) in dotazione agli appositi gan- ci (3) (fig. N).

9. Uso

Pannello di controllo (fig. L)

- Interruttore di accensione (9): Inclinare il pulsante verso l'alto per avviare il trituratore.
- Interruttore di spegnimento (9): Inclinare il pulsante verso il basso per arrestare il trituratore.
- **Interruttore di reset (7):** Protezione contro il sovraccarico

Lavorare con la trinciatrice

Trinciare gli scarti vegetali e i rami marci depositati da molti giorni alternandoli con rami normali per evitare un'ostruzione.

- Collegare la trinciatrice all'alimentazione elettrica.
- Mettere in funzione la trinciatrice con l'interruttore ON (9).
- Riempire la tramoggia di alimentazione con il prodotto da trinciare e il materiale viene afferrato.
- Lasciare che la trinciatrice frantumi completamente il materiale immesso prima di inserire altro materiale da trinciare.

- Non usare le mani per aggiungere il materiale da trinciare, utilizzare solo l'apposito arnese spintore (c) oppure altro materiale
- A lavoro compiuto, spegnere la trinciatrice e staccarla dalla rete.

Sostituzione dell'utensile di taglio

L'utensile è ancora in funzione. Prima di eseguire lavori all'utensile da taglio staccare la spina di rete.

Il coltello rotante in acciaio speciale utilizzabili da entrambi i lati può essere sostituiti in modo facile e veloce.

Attenzione durante la lavorazione: pericolo di lesioni alle dita e alle mani. È estremamente importante impiegare solo un coltello ben affilato.

Si prega perciò di osservare quanto segue:

Coltelli senza filo riducono il rendimento del taglio e pregiudicano lo svolgimento del lavoro!

Un indizio sicuro che i coltelli non tagliano più è dato da una diminuita alimentazione. Il motore si surriscalda, i grilletti di protezione da sovraccarico.

Aprire l'alloggiamento (fig. H, I)

- Per prima cosa aprire l'alloggiamento allentando la vite di chiusura (9). Poi ribaltare verso l'esterno la parte superiore dell'alloggiamento (2) come illustrato nella (fig. H)
- Successivamente rimuovere il rivestimento in alluminio (18) allentando le otto viti con intaglio a croce (fig. I).

Pulire la vite di fissaggio della lama (fig. K)

Togliere la sporcizia dall'esagono cavo della (20) vite di fissaggio della lama, usando un piccolo cacciavite oppure un chiodo.

Rimuovere la lama (19)

- La chiave a forchetta con impugnatura orizzontale deve fare completamente presa nell'esagono cavo.
- La lama e la sua superficie di appoggio sul disco devono essere liberati da incrostazioni di sporcizia residua.

Affilare la lama

- Durante il riaffilamento prestare attenzione ad una uguale misura di larghezza per evitare uno squilibrio.
- A seguito di riaffilamenti possono essere asportati al massimo 2 mm per lato.

Installare la lama

- La lama (19) deve essere posizionata esattamente durante il rimontaggio.
- Quando si installa il coltello, oliare le viti a testa (20) svasata e serrarle saldamente.
- Serrare saldamente le viti di fissaggio della lama.
- Montare la copertura in alluminio.
- Chiudere l'alloggiamento con il tappo a vite. Il dispositivo è pronto per l'uso.

Protezione contro il sovraccarico

In caso di sollecitazioni eccessive, ad es. rami troppo spessi, il dispositivo si spegne automaticamente.

Dopo una breve pausa di raffreddamento (ca. 5 minuti), premere l'interruttore di reset (7)

10. Allacciamento elettrico

Il motore elettrico installato è collegato e pronto per l'esercizio. L'allacciamento è conforme alle disposizioni VDE e DIN pertinenti.

L'allacciamento alla rete del cliente e il cavo di prolunga utilizzato devono essere conformi a tali norme.

Cavo di alimentazione elettrica difettoso.

Sui cavi di alimentazione elettrica si verificano spesso danni all'isolamento.

Le cause possono essere le seguenti:

- Schiacciature, laddove i cavi di alimentazione vengono fatti passare attraverso finestre o interstizi di porte,
- Piegature a causa del fissaggio o della conduzione dei cavi stessi eseguiti in modo non appropriato,
- Tagli causati dal transito sui cavi di alimentazione,
- Danni all'isolamento causati dalle operazioni di distacco dalla presa a parete,
- Cricche a causa dell'invecchiamento dell'isolamento.

Tali cavi di alimentazione elettrica difettosi non possono essere utilizzati e rappresentano un pericolo mortale a causa dei danni all'isolamento.

Controllare regolarmente che i cavi di alimentazione elettrica non siano danneggiati. Assicurarsi che, durante tale controllo, il cavo di alimentazione non sia collegato alla rete elettrica.

I cavi di alimentazione elettrica devono essere conformi alle disposizioni VDE e DIN pertinenti. Utilizzare soltanto i cavi di alimentazione con la dicitura H05VV-F.

La stampa della denominazione del modello sul cavo di alimentazione è obbligatoria.

Motore a corrente alternata

- La tensione di alimentazione deve essere di 230 V ~.
- I cavi di prolunga fino a 25 m di lunghezza devono avere una sezione di 2,5 mm².

Gli allacciamenti e le riparazioni all'impianto elettrico possono essere eseguiti soltanto da un elettricista qualificato.

- Il prodotto soddisfa i requisiti della norma EN 61000-3-11 ed è soggetto a condizioni speciali di collegamento. Ciò significa che non ne è consentito l'uso con collegamento prese scelte a piacimento.
- In caso di condizioni di rete sfavorevoli l'apparecchio può causare delle variazioni temporanee di tensione.
- Il prodotto è concepito solo per l'utilizzo collegato a prese che abbiano una resistenza di corrente continua della rete almeno di 100 A per fase.
- In qualità di utente, ove necessario previa consultazione con il proprio ente di fornitura di energia elettrica, è necessario accertarsi che il punto di collegamento presso il quale si desidera azionare il prodotto soddisfi il requisito di cui sopra.

Tipo di collegamento Y

Se è necessario, sostituire il cavo di allacciamento alla rete: la sostituzione deve essere effettuata dal fabbricante o da un suo rappresentante per evitare rischi per la sicurezza.

In caso di motore a corrente alternata monofase si consiglia, per macchine con un'elevata corrente di avviamento (a partire da 3000 Watt), di impiegare una protezione di tipo C da 16A o di tipo K da 16A!

11. Pulizia e manutenzione

I lavori non descritti nelle presenti istruzioni devono essere eseguiti da uno dei nostri centri di assistenza al cliente autorizzati. Utilizzare esclusivamente pezzi originali.

Indossare guanti protettivi durante l'utilizzo del rullo con lame.

Prima di tutti i lavori di manutenzione e pulizia, spegnere l'apparecchio, estrarre la spina di rete e aspettare l'arresto del rullo con lame.

Lavori di pulizia e manutenzione generali

Non spruzzare la trinciatrice silenziosa con acqua. Pericolo dovuto a scarica elettrica!

- Tenere sempre il dispositivo, le ruote e le aperture di ventilazione puliti. Per la pulizia, utilizzare una spazzola o un panno, ma non detersivi o solventi.
- Controllare la presenza di eventuali danni sull'apparecchio prima di ogni utilizzo, in particolare sui dispositivi di protezione, come ad es. pezzi lenti, usurati o danneggiati. Controllare che tutti i dadi, i bulloni e le viti siano posizionati correttamente.
- Verificare l'eventuale presenza di danni sulle coperture e i dispositivi di protezione e il relativo corretto posizionamento. Sostituirli all'occorrenza.
- Tenere lo strumento in un luogo asciutto e fuori dalla portata dei bambini. Non avvolgere il dispositivo in sacchetti di nylon in quanto potrebbe formarsi umidità.

Attenzione!

Scollegare la spina di corrente prima di ogni intervento di manutenzione.

Allacciamenti e riparazioni

Gli allacciamenti e le riparazioni all'impianto elettrico possono essere eseguiti soltanto da un elettricista qualificato.

In caso di domande indicare i seguenti dati:

- Tipo di corrente del motore
- Dati dell'etichetta identificativa della macchina
- Dati dell'etichetta identificativa del motore

Informazioni sul Servizio Assistenza

Si deve tenere presente che le seguenti parti di questo prodotto sono soggette a un'usura naturale o dovuta all'uso ovvero che le seguenti parti sono necessarie come materiali di consumo.

Parti soggette ad usura *: Spazzole di carbone, coltelli
* non necessariamente compreso tra gli elementi forniti!

I pezzi di ricambio e gli accessori sono reperibili presso il nostro Service Center. Scansionare a tal fine il codice QR che si trova in prima pagina.

12. Conservazione

Stoccare l'apparecchio e i relativi accessori in un luogo buio, asciutto e non soggetto a gelo, non accessibile ai bambini. La temperatura di stoccaggio ideale è compresa tra 5 e 30 °C.

Conservare l'elettrotensile nell'imballaggio originale. Coprire l'elettrotensile per proteggerlo da polvere o umidità. Conservare le istruzioni per l'uso nei pressi dell'elettrotensile.

13. Smaltimento e riciclaggio

Avvertenze per l'imballaggio



Il materiale d'imballaggio è riciclabile. Si prega di smaltire gli imballaggi nel rispetto dell'ambiente.

Avvertenze relative alla legge sui dispositivi elettrici ed elettronici (ElektroG)



I dispositivi elettrici ed elettronici usati non rientrano nei rifiuti domestici, ma devono essere trattati e smaltiti in modo separato!

- Le batterie o gli accumulatori utilizzati non integrati nel dispositivo usato devono essere rimossi prima della consegna, senza distruggerli! Il loro smaltimento è regolato dalla legge sulle batterie.
- I proprietari o gli utilizzatori di dispositivi elettrici ed elettronici sono tenuti per legge a restituirli al termine della loro durata utile.
- L'utente finale è responsabile in prima persona per la cancellazione dei suoi dati personali in relazione al dispositivo usato da smaltire!
- Il simbolo del bidone della spazzatura barrato indica che i dispositivi elettrici ed elettronici non possono essere smaltiti insieme ai normali rifiuti domestici.
- I dispositivi elettrici ed elettronici possono essere restituiti gratuitamente presso i seguenti centri:
 - Centri di raccolta e smaltimento di diritto pubblico (ad es. depositi comunali)
 - Punti vendita di dispositivi elettronici (fisici e online), nella misura in cui il distributore sia tenuto al ritiro o lo offra in modo volontario.
 - È possibile consegnare gratuitamente al produttore, senza dovere acquistare prima un nuovo dispositivo da questi, fino a tre dispositivi elettronici

usati per ogni tipo di dispositivo con una lunghezza del bordo di massimo 25 centimetri, oppure portare il dispositivo presso un altro centro di raccolta autorizzato nelle proprie vicinanze.

- Altre condizioni di ritiro complementari del produttore e del distributore sono reperibile presso il rispettivo servizio clienti.
- In caso di consegna da parte del produttore di un nuovo dispositivo elettronico presso un privato, quest'ultimo può richiedere il ritiro gratuito del dispositivo elettronico usato, su richiesta dell'utente finale stesso. Contattare a tale proposito il servizio clienti del produttore.
- Quanto esposto si applica solo ad apparecchi installati e distribuiti in un paese dell'Unione Europea e soggetti alla Direttiva europea 2012/19/UE. Nel paese al di fuori dell'Unione Europea possono applicarsi norme diverse per lo smaltimento di dispositivi elettrici ed elettronici usati.

14. Risoluzione dei guasti





La seguente tabella indica dei sintomi di malfunzionamento e descrive come porvi rimedio, qualora la macchina non funzionasse correttamente. Se non si riesce a localizzare e risolvere il problema, rivolgersi all'officina del servizio assistenza.

Guasto	Possibile causa	Rimedio
Il motore non parte	la parte superiore della carcassa non è chiusa secondo le regole	avvitare completamente la vite di sicurezza
	la prolunga è difettosa	cambiare la prolunga o farla riparare
	la presa non eroga corrente	controllare il fusibile di rete
	l'interruttore è difettoso	Ispezionare / Sostituire
	motore difettoso, condensatore difettoso	Ispezionare / Sostituire
	residui delle sminuzzatura bloccano il disco portalama	staccare la spina della corrente, aprire la carcassa è rimuovere i residui
Prestazioni ridotte del motore, il fusibile salta	la sezione del conduttore della prolunga non è sufficiente	usare una prolunga con una sezione maggiore (vedere le istruzioni d'uso)
	il cavo tra il collegamento alla rete è la sminuzzatrice è troppo lungo	scegliere la via più breve possibile tra il collegamento alla rete è la sminuzzatrice (vedere le istruzioni d'uso)
Motore sovraccarico, il fusibile salta	è stato introdotto troppo materiale, in particolare con materiale bagnato	ridurre la quantità, immettere ad intervalli materiale asciutto
	reparto lama è uscita intasati	staccare la spina della corrente, aprire la carcassa è pulirla
	la lama non ha filo	riaffilare o cambiare la lama
	la sezione del conduttore della prolunga non è sufficiente	usare una prolunga con una sezione maggiore
La quantità di materiale introducibile diminuisce, ridotte prestazione di taglio	La lama orientabile non ha più il filo o è consumata	Ruotare la lama reversibile, riaffilarla o cambiarla completamente (vedere le istruzioni d'uso)
Vibrazioni e rumore eccessivi	Dado/vite della lama allentato/ allentata	Serrare saldamente il dado/vite della lama
	Lama danneggiata	Sostituire la lama
	Apparecchio danneggiato internamente	Contattare il centro assistenza clienti

Verklaring van de symbolen op het apparaat

Het gebruik van symbolen in deze handleiding is bedoeld om uw aandacht te vestigen op eventuele risico's. De veiligheidssymbolen en de bijbehorende uitleg moeten goed worden begrepen. De waarschuwingen zelf voorkomen geen risico's en kunnen de juiste maatregelen betreffende ongevalpreventie niet vervangen.

	<p>Neem voor het gebruik alle veiligheidsvoorschriften in acht!</p>
	<p>Lees voor de ingebruikname de complete tekst van de gebruikshandleiding door.</p>
	<p>Veiligheidsbril, gehoorbescherming en werkhandschoenen dragen.</p>
	<p>Derden moeten uit de gevarezone worden gehouden!</p>
	<p>Apparaat tegen regen beschermen en bij regen niet in de buitenlucht laten liggen!</p>
	<p>Verwijder de voedingsstekker.</p>
	<p>Wegslingerende objecten en roterende onderdelen kunnen ernstig letsel veroorzaken.</p>
	<p>Houd uw handen en voeten uit de buurt van de roterende messen.</p>
	<p>Gegarandeerd geluidsvermogensniveau</p>
	<p>Het product voldoet aan de geldende EU-bepalingen.</p>
	<p>Het product voldoet aan de geldende Servische richtlijnen.</p>

	<p>Beschermingsklasse 2</p>
	<p>Niet als opstapmiddel gebruiken.</p>
	<p>Gewicht</p>
	<p>Takdiameter</p>
<p>⚠ Let op!</p>	<p>In deze gebruikshandleiding hebben wij punten die uw veiligheid betreffen van dit teken voorzien.</p>

Inhoudsopgave:
Pagina:

1.	Inleiding.....	60
2.	Apparaatbeschrijving	60
3.	Leveringsomvang	60
4.	Beoogd gebruik.....	61
5.	Veiligheidsvoorschriften	61
6.	Technische gegevens	63
7.	Voor de ingebruikname.....	64
8.	Montage	64
9.	Bediening	64
10.	Elektrische aansluiting.....	65
11.	Reiniging en onderhoud	66
12.	Opslag.....	66
13.	Afvalverwerking en hergebruik.....	67
14.	Verhelpen van storingen.....	68
15.	Conformiteitsverklaring.....	298

1. Inleiding

Fabrikant:

Scheppach GmbH
Günzburger Straße 69
D-89335 Ichenhausen

Geachte klant,

Wij wensen u veel plezier en succes bij het werken met uw nieuwe apparaat.

Aanwijzing:

De fabrikant van dit apparaat is volgens de van kracht zijnde wet inzake productaansprakelijkheid niet aansprakelijk voor schade die aan dit apparaat of door dit apparaat ontstaan bij:

- ondeskundige behandeling
- Niet in acht nemen van de gebruikshandleiding
- Reparaties door derden, niet geautoriseerde vakmensen
- Inbouw en vervanging van niet-originele reserveonderdelen
- Niet-beoogd gebruik
- Uitvallen van de elektrische installatie bij het niet in acht nemen van de elektrische voorschriften en VDE-voorschriften 0100, DIN 57113 / VDE 0113

Let op:

Lees voor de montage en voor de ingebruikname de complete tekst van de gebruikshandleiding door.

De gebruikshandleiding is bedoeld om het gemakkelijker te maken, uw apparaat te leren kennen en de beoogde toepassingsmogelijkheden van het apparaat te benutten.

De gebruikshandleiding bevat belangrijke aanwijzingen, hoe u met het apparaat veilig, vakkundig en economisch werkt en hoe u gevaren vermijdt, reparatiekosten uitspaart, uitvaltijden vermindert en de betrouwbaarheid en levensduur van het apparaat verhoogt.

Aanvullend op de veiligheidsbepalingen van deze gebruikshandleiding moet u absoluut de voor de werking van het apparaat geldende voorschriften van uw land in acht nemen.

Bewaar de gebruikshandleiding bij het apparaat in een plastic hoes, beschermd tegen vuil en vocht. De gebruikshandleiding moet door elke operator voor aanvang van de werkzaamheden worden gelezen en zorgvuldig worden nageleefd.

Aan het apparaat mogen alleen personen werken, die voor het gebruik van het apparaat geïnstrueerd en over de daarmee verbonden gevaren geïnformeerd zijn. De vereiste minimumleeftijd moet in acht worden genomen. Naast de in deze gebruikshandleiding opgenomen veiligheidsvoorschriften en de bijzondere voorschriften van uw land moet u de algemeen erkende technische voorschriften in acht nemen voor de werking van machines van hetzelfde type.

Wij kunnen niet aansprakelijk worden gesteld voor ongevallen of schade, veroorzaakt door niet-naleving van deze handleiding of de veiligheidsvoorschriften.

2. Apparaatbeschrijving

1. Inwerpopening
2. Bovengedeelte van de machine
3. Haak
4. Wiel
5. Wieldop
6. Steunpoot
7. Resetschakelaar
8. Afsluitdop
9. Aan/uit-schakelaar
10. Netaansluiting
11. Asschacht
12. Onderlegging
13. Wielmof
14. Borgmoer
15. Boorgat
16. Groef
17. Draadpen
18. Aluminium deksel
19. Mes
20. Schroef met verzonken kop
21. Opgvangzak

- a. Moersleutel
- b. Inbussleutel
- c. Plug

3. Leveringsomvang

- Bovengedeelte van de machine
- Steunpoot (2x)
- Asschacht
- Borgmoer (6x)
- Wielmof (2x)
- Onderlegging (2x)
- Wieldop (2x)
- Wiel (2x)

- Opvangzak
- Moersleutel
- Inbussleutel
- Plug
- Gebruikshandleiding

Accessoires:

- Reserve-opvangzak

4. Beoogd gebruik

De machine mag uitsluitend voor het voorgeschreven doel worden gebruikt. Elk ander of verdergaand- is niet volgens de voorschriften. De gebruiker/bediener en niet de fabrikant is aansprakelijk voor ontstane schade of elke vorm van letsel.

Ook de naleving van de veiligheidsvoorschriften, de montagehandleiding en de aanwijzingen in de gebruikshandleiding maken deel uit van het beoogd gebruik.

Personen die de machine bedienen of die onderhoud aan de machine verrichten, moeten hiermee bekend zijn en op de hoogte zijn van de mogelijke gevaren.

De fabrikant is niet aansprakelijk voor wijzigingen die aan de machine worden aangebracht en de hieruit voortvloeiende schade.

De machine mag uitsluitend met de originele onderdelen en originele accessoires van de fabrikant worden gebruikt.

De veiligheids-, werk- en onderhoudsvoorschriften van de fabrikant alsook de in de technische gegevens aangegeven afmetingen moeten in acht worden genomen.

De houtversnipperaar is uitsluitend vervaardigd voor het verkleinen van takken, twijgjes, struiken, tuinafval, papier en karton.

Tot het beoogde gebruik betreffende het hakselen behoort ook

- Alle soorten takken met een maximum doorsnede van 45 mm (afhankelijk van de houtsoort en versheid).
- verdroging, vochtig tuinafval dat al enkele dagen is opgeslagen, afgewisseld met takken.

Let erop dat onze apparaten volgens het beoogd gebruik niet voor bedrijfsmatige, ambachtelijke of industriële toepassingen zijn ontworpen. Wij aanvaarden geen aansprakelijkheid wanneer het apparaat in bedrijfsmatige, ambachtelijke of industriële ondernemingen of bij soortgelijke werkzaamheden wordt ingezet.

5. Veiligheidsvoorschriften

- Dit apparaat is niet bestemd voor gebruik door personen (inclusief kinderen) met fysieke, sensorische of verstandelijke beperkingen of met een gebrek aan ervaring en/of kennis, tenzij zij onder toezicht staan van een voor hun veiligheid verantwoordelijke persoon, of van hem of haar instructies krijgen hoe het apparaat moet worden gebruikt.
- Kinderen moeten onder toezicht staan om ervoor te zorgen dat zij niet met het apparaat spelen.
- Laat het apparaat niet gebruiken door kinderen of andere personen die de gebruikshandleiding niet kennen. Lokale voorschriften kunnen de minimumleeftijd van de bediener definiëren.

Let op de geluidsreductie en de lokale voorschriften.

Let op! Bij gebruik van elektrische apparaten dient u de volgende fundamentele veiligheidsmaatregelen te nemen ter bescherming tegen elektrische schokken, letsel en brandgevaar:

Vorbereiding:

- Gebruik het apparaat nooit, wanneer er personen of dieren in de buurt zijn.
- Draag gehoorbescherming en een veiligheidsbril zolang u het apparaat gebruikt.
- Draag geschikte werkkleding zoals veiligheidshandschoenen, stevig schoeisel en een lange broek. Draag geen los hangende kleding of kleding met hangende banden of koorden.
- Gebruik het apparaat alleen buiten (d.w.z. niet tegen een muur of een ander onbuigzaam voorwerp) en op een stevige, vlakke ondergrond.
- Gebruik de machine niet op een met grind verharde ondergrond, waarop uitgeworpen materiaal letsel kan veroorzaken.
- Voor de ingebruikname moet gecontroleerd worden of alle schroeven, moeren, pennen en ander bevestigingsmateriaal goed vastzitten. Afdekkingen moeten op hun plaats en in goed werkende staat zijn. Beschadigde of onleesbare stickers moeten worden vervangen.
- Gebruik alleen onderdelen en accessoires die door de fabrikant geleverd en aanbevolen worden. Het gebruik van andere onderdelen leidt tot onmiddellijke verlies van aanspraak op garantie.
- Laat het apparaat niet zonder toezicht lopen en waar het droog en buiten bereik van kinderen.

- Sluit het apparaat alleen aan op een deugdelijk geaard stroomnet. Het stopcontact en het verlengsnoer moeten een werkende aardleiding hebben.
- Bij gebruik buiten moet het apparaat op een stopcontact met aardlekschakelaar (FI-schakelaar) met een nominale lekstroom van maximaal 30 mA aangesloten worden.
- Verblijf bij ingebruikname van de machine niet in de uitwerpzone.

Werken met het apparaat:

- Controleer voordat u het apparaat start, of de vultrechter leeg is.
- Houd met uw hoofd, haar en lichaam afstand van de vultrechter.
- Grijp tijdens bedrijf niet in de vultrechter. Na het uitschakelen loopt het apparaat nog korte tijd na.
- Let altijd op uw evenwicht en zorg dat u stevig staat. Buig niet voorover en sta bij het inwerpen van materiaal nooit hoger dan het apparaat.
- Let erop, dat er bij het inwerpen van materiaal nooit harde voorwerpen zoals metaal, stenen, glas of andere vreemde voorwerpen tussen zitten.
- Gebruik het apparaat niet bij regen en bij slecht weer. Werk alleen bij daglicht of een goede verlichting.
- Werk niet met het apparaat, wanneer u moe of niet geconcentreerd bent of na inname van alcohol of tabletten. Las altijd tijdig een werkpauze in.
- Schakel het apparaat uit en trek de voedingsstekker eruit:
 - wanneer u het apparaat niet gebruikt, het transporteert of zonder toezicht laat;
 - voor het vrijmaken van een geblokkeerd mes;
 - wanneer u het apparaat controleert, het reinigt of blokkeringen verwijdert;
 - wanneer u reinigings- of onderhoudswerkzaamheden uitvoert of accessoires vervangt;
 - wanneer de stroomkabel of het verlengsnoer beschadigd is of in de war zit;
 - wanneer u het apparaat wilt bewegen of optillen;
 - wanneer vreemde voorwerpen in het apparaat terechtkomen, bij ongewone geluiden of trillingen (controleer het apparaat voordat u het opnieuw op schade).
- Laat het materiaal zich niet binnen de uitwerpzone ophopen; dit kan het correct uitwerpen verhinderen en tot terugslag van het materiaal door de vultrechter leiden.
- Transporteer en kantel het apparaat niet met een draaiende motor.

- Je handen, andere lichaamsdelen en kleding niet in de vulkamer, het uitwerpkanaal of in de buurt van andere bewegende delen houden.
- Bij verstoppingen in de inworp of uitworp van de machine de motor uitschakelen en de voedingsstekker uit het stopcontact trekken, voordat u materiaalresten in de inworpopening of in het uitwerpkanaal verwijdert. Let erop, dat de motor vrij van afval en andere opeenhopingen is, om de motor tegen schade of mogelijke brand te beschermen. Denk eraan dat bij de ingebruikname van het startmechanisme bij gemotoriseerde machines ook het snijgereedschap in bedrijf gesteld wordt.
- Als in het snijgereedschap een vreemd voorwerp terecht komt of als de machine ongewone bedrijfsgeeluiden genereert of ongewoon trilt, moet u de motor uitschakelen en wachten tot de machine tot stilstand is gekomen. Voer de volgende stappen uit:
 - Controleer de machine op schade.
 - Controleer de onderdelen op stevige bevestiging, haal deze zo nodig aan.
 - Laat de betreffende onderdelen vervangen of repareren, waarbij deze over een soortgelijke kwaliteit en aard moet beschikken.
- Let op dat alle afdekkingen en afdekkingen moeten op hun plaats en in goed werkende staat zijn.

Voorzichtig! Zo voorkomt u schade aan het apparaat en eventueel daaruit resulterend lichamelijk letsel:

- Reinig de ventilatieopeningen regelmatig en volg de onderhoudsvoorschriften op.
- Zorg dat uw apparaat niet overbelast raakt. Werk uitsluitend binnen het aangegeven vermogensbereik. Gebruik geen machines met gering vermogen voor zware werkzaamheden. Gebruik de apparaat niet voor doeleinden, waarvoor het niet bestemd is.
- Schakel het apparaat pas uit, wanneer de vultrechter volledig geleegd is, omdat het apparaat anders verstopt kan raken en soms daarna niet meer op kan starten.
- Probeer niet om het apparaat zelf te repareren, tenzij u hiervoor bent opgeleid. Alle werkzaamheden die niet in deze gebruikshandleiding aangegeven worden, mogen alleen door ons servicecentrum worden uitgevoerd.

Elektrische veiligheid

Voorzichtig: Zo voorkomt u ongevallen en letsels door een elektrische schok:

- Gebruik voor de plaatsing van het verlengsnoer de daartoe aangebrachte trekontlasting.

- Beschadigde kabels, een beschadigde koppeling of stekker of een niet aan de voorschriften voldoende snoer mogen niet gebruikt worden. Trek bij beschadiging van de netkabel direct de stekker uit het stopcontact. Raak het netsnoer nooit aan, zolang de voedingsstekker niet uit het stekker uit het stopcontact getrokken is.
- Wanneer de snoer van dit apparaat beschadigd raakt, moet deze door de fabrikant, diens service-dienst of door een soortgelijk gekwalificeerde persoon vervangen worden om gevaar te voorkomen.
- Gebruik het apparaat niet, wanneer de schakelaar niet in- en uitgeschakeld kan worden. Beschadigde schakelaars moeten bij ons servicecentrum worden vervangen.
- Gebruik voor buitenshuis uitsluitend toegelaten, spatwaterbeschermd verlengsnoer. De kabelstrengdoorsnede van het verlengsnoer moet minstens 2,5 mm² bedragen. Rol een kabelhaspel voor gebruik altijd helemaal af. Controleer de kabel op schade.
- Gebruik de kabel niet om de stekker uit het stopcontact te trekken. Bescherm de kabel tegen hitte, olie en scherpe kanten.

⚠ WAARSCHUWING!

Dit elektrisch apparaat genereert een elektromagnetisch veld als het is ingeschakeld. Dit veld kan onder bepaalde omstandigheden interfereren met actieve of passieve medische implantaten. Om het risico op ernstig of dodelijk letsel te beperken, raden we personen met medische implantaten aan om hun arts en de fabrikant van het medische implantaat te raadplegen voordat de machine wordt gebruikt.

Restrisico's

De machine is gebouwd volgens de stand van de techniek en de erkende veiligheids technische regels. Toch kan tijdens de werkzaamheden sprake zijn van enkele restrisico's.

- Gevaar voor de gezondheid, veroorzaakt door elektriciteit bij gebruik van onjuiste snoeren.
- Voordat u instel- of onderhoudswerkzaamheden uitvoert, laat u de startknop los en trekt u de voedingsstekker uit het stopcontact.
- Bovendien kunnen er ondanks alle getroffen voorzorgingen verborgen restrisico's bestaan.
- Restrisico's kunnen worden geminimaliseerd als de "veiligheidsvoorschriften" en het "gebruik conform de voorschriften" alsook de bedieningshandleiding worden opgevolgd.

- Voorkom dat u de machine onbedoeld inschakelt: als u de stekker in het stopcontact steekt, mag de startknop niet worden ingedrukt.
- Gebruik gereedschap dat in deze gebruikshandleiding wordt aanbevolen. U verkrijgt dan optimale prestaties met uw machine.
- Houd uw handen buiten de werkomgeving, wanneer de machine in bedrijf is.

6. Technische gegevens

Afmetingen L x B x H	480 x 380 x 910 mm
Messchijf Ø	180 mm
Aantal messen	2
Inhoud verzamelbak	45 l
Transportwielen Ø	175 mm
Gewicht	10 kg
Max. takdiameter Ø	45 mm
Motor	230 - 240 V~ 50 Hz
Nominaal verbruik P1	2400 W
Motortoerental max.	4200 (1/min)
Bedrijfsmodus	P40

Technische wijzigingen voorbehouden!

Geluidswaarden

Gegarandeerd geluidsvermogensniveau L _{WA}	106 dB
Gemeten geluidsvermogensniveau L _{WA}	103,8 dB
Meetonnauwkeurigheid K	2,46 dB
Geluidsdruk niveau L _{pA}	95,5 dB
Meetonnauwkeurigheid K _{pA}	3 dB

Aanwijzing: De aangegeven geluidswaarden zijn volgens een genormeerde testmethode bepaald en kunnen gebruikt worden om verschillende elektrische gereedschappen met elkaar te vergelijken. Bovendien zijn deze waarden geschikt om belastingen voor de gebruiker, die door geluid ontstaan, te voren in te kunnen schatten.

7. Voor de gebruiknaam

⚠ LET OP!

Het apparaat moet voor de gebruiknaam volledig zijn gemonteerd!

- Open de verpakking en haal het apparaat er voorzichtig uit.
- Verwijder het verpakkingsmateriaal evenals de verpakkings- en transportbeveiligingen (indien voorhanden).
- Controleer of de inhoud van de levering volledig is.
- Controleer het apparaat en de hulpstukken op transportschade.
- Bij klachten moet direct contact worden opgenomen met de expediteur. Reclamaties op een later tijdstip worden niet erkend.
- Bewaar de verpakking indien mogelijk tot na het verstrijken van de garantietijd.
- Maak u voor aanvang van de werkzaamheden bekend met het apparaat aan de hand van de gebruikshandleiding.
- Gebruik bij accessoires alsook slijtage- en reserveonderdelen uitsluitend originele onderdelen. Reserveonderdelen zijn verkrijgbaar bij de leverancier.
- Geef bij bestellingen onze artikelnummers alsook type en bouwjaar van het apparaat aan.
- Controleer vóór het aansluiten of de specificaties op het typeplaatje overeenkomen met de gegevens van het stroomnet.

⚠ LET OP!

Het apparaat en verpakkingsmateriaal zijn geen kinderspeelgoed! Kinderen mogen niet met plastic zakken, folies en kleine onderdelen spelen! Er bestaat gevaar voor inslikken en verstikkingsgevaar!

8. Montage

⚠ WAARSCHUWING!

Trek altijd de voedingsstekker eruit voordat u instellingen aan het apparaat uitvoert.

Steunpoten monteren (afb. B-E)

- Breng de as (11) in de boorgaten (15) van de steunpoten (6) en steek de onderlegging (12) op de as (11).
- Steek de huls (13) en het wiel (4) op de as (11).
- Plaats de borgmoer (14) op het schroefdraad en haal deze met de meegeleverde moersleutel (a) goed aan.

- Na het aanhalen van de borgmoer (14), de wielpop (5) op het wiel (4) monteren. De positie wordt door de groeven (16) vooraf aangegeven.
- Herhaal de bovenvermelde werkwijze voor de tegenoverliggende zijde (afb. D).

Onderstel op het bovendee van de machine monteren (afb. F, G)

- Steek de steunpoten (6) op de draadpennen (17) van het bovendee van de machine (2) (afb. F).
- Draai de meegeleverde borgmoeren (14) met de hand vast en haal deze vervolgens met de moersleutel (a) goed aan. (afb. G)

Opvangzak ophangen (afb. M, N)

Om de silage op te vangen, haakt u de meegeleverde opvangzak (21) aan de bijgeleverde haken (3) (afb. N).

9. Bediening

Bedieningspaneel (afb. L)

- Aan-schakelaar (9): Duw de knop omhoog; de versnipperaar wordt gestart.
- Uit-schakelaar (9): Duw de knop omlaag en de versnipperaar is buiten werking.
- **Reset-schakelaar (7):** Overbelastingsbeveiliging

Werken met de versnipperaar

Wissel het versnipperen van enkele dagen opgeslagen tuinafval en takken af met nieuw materiaal om verstoppingen te voorkomen.

- Sluit de versnipperaar op de stroomvoorziening aan.
- Zet de versnipperaar aan met de aan-schakelaar (9).
- Doe de silage in de vultrechter en het materiaal wordt erin getrokken.
- Laat de versnipperaar de ingevoerde silage eerst helemaal in kleine stukjes versnipperen, voordat u nieuwe silage invoert.
- Gebruik niet uw handen om er nieuwe silage in te schuiven, gebruik daarvoor alleen speciale stampers (c) of andere silage.
- Schakel de versnipperaar na het werk uit en koppel hem los van het elektriciteitsnet.

Snijgereedschap vervangen

Gereedschap loopt na! Koppel eerst de voedingsstekker van het snijgereedschap los voordat u de vervangingswerkzaamheden gaat uitvoeren!

De dubbelzijdige keermessen van hoogwaardig staal zijn eenvoudig en snel te vervangen.

Wees voorzichtig tijdens de werkzaamheden: Gevaar voor letsel aan vingers en handen! Het is uiterst belangrijk om alleen goed geslepen messen te gebruiken!

Neem daarom het volgende in acht:

Stompe messen verminderen het snijvermogen en beïnvloeden de werkprocedure!

Een zeker teken van een mes dat niet meer scherp is, is de afname van de trekkracht. Motor wordt opgewarmd, overbelastingsbeveiliging wordt geactiveerd.

Behuizing openen (afb. H, I)

- Open eerst de behuizing, door de afsluitdop (9) los te draaien. Klap vervolgens het bovenste gedeelte van de behuizing (2) naar buiten (afb. H).
- Verwijder daarna het aluminium deksel (18), door de acht kruiskopschroeven los te draaien (afb. I).

Bevestigingsbout van het mes reinigen (afb. K)

Gebruik een kleine schroevendraaier of spijker om het vuil uit de inbus van de bevestigingsbouten van het mes (20) te verwijderen.

Verwijder het mes (19)

- De pensleutel met dwarsgreep moet volledig in de inbus grijpen om de schroeven los te draaien.
- De messen, alsook de mesdrager op de messchijf moeten worden ontdaan van verharde vuilresten.

Mes slijpen

- Bij het slijpen van het mes (19) moet erop worden gelet dat dezelfde breedte wordt gebruikt vanwege de onbalans.
- Door het naslijpen kan maximaal 2 mm per zijde worden verwijderd.

Mes monteren

- Het mes (19) moet nauwkeurig worden geplaatst bij het opnieuw monteren.
- Bij het monteren van het mes moeten de bevestigingsbouten van het mes (20) worden gesmeerd en goed worden aangehaald.
- Haal de bevestigingsbout van het mes goed aan.
- Monteer het aluminium deksel.
- Sluit de Behuizing met van de afsluitdop. Het apparaat is klaar voor gebruik.

Overbelastingsbeveiliging

Bij overbelasting b.v. door te dikke takken schakelt het apparaat automatisch uit.

Druk na een korte afkoelfase (ca. 5 minuten) op de reset-schakelaar (7).

10. Elektrische aansluiting

De geïnstalleerde elektromotor is bedrijfsklaar aangesloten. De aansluiting voldoet aan de relevante VDE- en DIN-voorschriften.

De netaansluiting van de klant en het gebruikte verlengsnoer moeten eveneens aan deze voorschriften voldoen.

Defecte elektrische aansluitkabel

Bij elektrische aansluitkabels treedt vaak schade aan de isolatie op.

Mogelijke oorzaken zijn:

- Drukpunten, als aansluitkabels door venster- of deuropeningen worden geleid.
- Knikken door een onvakkundige bevestiging of geleiding van het netsnoer.
- Snijplekken omdat over het netsnoer is gereden.
- Beschadigde isolatie omdat de stekker uit de wand-contactdoos is getrokken.
- Scheuren door veroudering van de isolatie.

Dergelijke defecte elektrische aansluitkabels mogen niet worden gebruikt en zijn levensgevaarlijk als de isolatie is beschadigd.

Controleer de elektrische aansluitkabels regelmatig op schade. Let erop dat bij het controleren het netsnoer niet op het stroomnet is aangesloten.

Elektrische aansluitkabels moeten aan de relevante VDE- en DIN-voorschriften voldoen. Gebruik uitsluitend netsnoeren met de aanduiding H05VV-F.

Op de aansluitkabel moet de type-aanduiding vermeld staan.

Wisselstroommotor

- De netspanning moet 230V~ zijn.
- Verlengsnoeren moeten tot een lengte van 25 m een doorsnede hebben van 2,5 mm².

Aansluitingen en reparaties aan de elektrische apparatuur mogen uitsluitend door een elektromonteur worden uitgevoerd.

- Het product voldoet aan de eisen van EN 61000-3-11 en valt onder de speciale aansluitvoorwaarden. Dit betekent dat gebruik op een willekeurig vrij te kiezen aansluitpunt niet toegestaan is.

- Het product kan tijdelijke spanningsschommelingen veroorzaken bij ongunstige condities van het elektriciteitsnet.
- Het product is uitsluitend bestemd voor gebruik op de aansluitpunten, die een belastbaarheid voor onafgebroken stroom van het net van ten minste 100 A per fase hebben.
- Als gebruiker moet u, zo nodig in overleg met uw energiebedrijf, ervoor zorgen dat het aansluitpunt dat u voor het product wilt gebruiken aan de genoemde eis voldoet.

Aansluittype Y

Als het netsnoer moet worden vervangen, dan moet dit door de fabrikant of zijn vertegenwoordiger worden gedaan om veiligheidsrisico's te voorkomen.

Voor de eenfase-wisselstroommotor adviseren wij om een zekering C-curve 16 A of K-curve 16 A te gebruiken bij machines met een hoge aanloopstroom (vanaf 3000 W)!

11. Reiniging en onderhoud

Laat werkzaamheden, die niet in deze handleiding zijn beschreven, door een door ons gemachtigde servicecentrum uitvoeren. Gebruik uitsluitend originele onderdelen.

Draag bij de omgang met de meswals handschoenen. Schakel voor alle onderhouds- en reinigingswerkzaamheden het apparaat uit, trek de voedingsstekker uit het stopcontact en wacht tot de meswals stilstaat.

Algemene reinigings- en onderhoudswerkzaamheden

Spuit de stille hakselaar niet met water af. Gevaar door elektrische schok!

- Houd het apparaat, de wielen en de ventilatieopeningen steeds schoon. Gebruik om te reinigen een borstel of een doek, maar geen reinigings- resp. oplosmiddelen.
- Controleer het apparaat, met name de veiligheidsvoorzieningen, voor gebruik telkens op beschadigingen evenals op losse, versleten of beschadigde delen. Controleer of alle moeren, bouten en pennen goed vastzitten.
- Controleer afdekkingen en veiligheidsvoorzieningen op beschadigingen en kijk of ze goed zitten. Vervang ze indien nodig.

- Bewaar het apparaat droog en buiten het bereik van kinderen. Omhul het apparaat niet met nylon zakken, omdat zich vocht kan vormen.

Let op!

Trek bij alle onderhoudswerkzaamheden altijd de voedingsstekker uit het stopcontact.

Aansluitingen en reparaties

Aansluitingen en reparaties aan de elektrische apparatuur mogen uitsluitend door een elektromonteur worden uitgevoerd.

Vermeld in geval van vragen de volgende gegevens:

- Stroomtype van de motor
- Gegevens van het typeplaatje van de machine
- Gegevens van het typeplaatje van de motor

Service-informatie

Let op dat bij dit product de volgende delen onderhevig zijn aan gebruiksmatige of natuurlijke slijtage, resp. de volgende delen als verbruiksmateriaal wordt gebruikt.

Slijtageonderdelen*: Koolborstels, mes
* niet persé meegeleverd!

Reserveonderdelen en accessoires zijn verkrijgbaar bij ons servicecentrum. Scan hiertoe de QR-code op de titelpagina.

12. Opslag

Bewaar het apparaat en de bijbehorende accessoires op een donkere, droge en vorstvrije en voor kinderen ontoegankelijke plaats. De optimale opslagtemperatuur ligt tussen 5 en 30°C.

Bewaar het gereedschap in de originele verpakking. Dek het gereedschap af om het te beschermen tegen stof of vocht. Bewaar de gebruikshandleiding bij het gereedschap.

13. Afvalverwerking en hergebruik

Aanwijzingen op de verpakking



De verpakkingsmaterialen zijn recyclebaar. Verpakkingen milieuvriendelijk afvoeren.

Aanwijzingen betreffende de wetgeving Afgedankte elektrische en elektronische apparatuur (AEEA)



Afgedankte elektrische en elektronische apparatuur behoort niet bij het huishoudelijke afval, maar moeten worden ingezameld resp. gescheiden worden afgevoerd!

- Oude batterijen of accu's die niet vast in het afgedankte apparaat zijn geïntegreerd, moeten vóór het afvoeren op niet-destructieve wijze worden verwijderd! Het afvoeren hiervan is geregeld in de wetgeving inzake batterijen.
- Eigenaars resp. gebruikers van elektrische en elektronische apparaten zijn wettelijk verplicht om na gebruik de batterijen en accu's in te leveren.
- De eindgebruiker is verantwoordelijk voor het wissen van persoonsgerelateerde gegevens op het af te voeren afgedankte apparaat!
- Het symbool van de doorgekruiste vuilnisbak betekent dat afgedankte elektrische en elektronische apparatuur niet bij het huishoudelijk afval mag worden gegooid.
- Afgedankte elektrische en elektronische apparatuur kunnen bij de volgende punten kosteloos worden ingeleverd:
 - Openbare afvalverwijderings- of inzamelpunten (bijv. gemeentewerven).
 - Verkooppunten van elektrische apparaten (stationair en online), voor zover dealers verplicht zijn ze terug te nemen of dit vrijwillig aanbieden.
 - Tot drie afgedankte elektronische apparaten per apparaattype, met een randlengte van niet meer dan 25 centimeter, kunnen gratis naar de fabrikant worden teruggebracht zonder eerst een nieuw apparaat van de fabrikant te hoeven kopen, of naar een ander erkend verzamelpunt in je omgeving worden gebracht.
 - Voor verdere aanvullende terugnamevoorwaarden van de fabrikanten en distributeurs verzoecken wij u contact op te nemen met de betreffende klantenservice.

- Bij levering van een nieuw elektrisch apparaat door de fabrikant aan een particulier huishouden, kan de fabrikant op verzoek van de eindgebruiker zorgen voor het kosteloos afhalen van het afgedankte elektrische apparaat. Neem hiertoe contact op met de klantenservice van de fabrikant.
- Deze uitspraken zijn alleen geldig voor apparaten die in de landen van de Europese Unie worden geïnstalleerd en verkocht en die onder de Europese Richtlijn 2012/19/EU vallen.
In landen buiten de Europese Unie kunnen andere voorschriften gelden voor het afvoeren van afgedankte elektrische en elektronische apparatuur.

14. Verhelpen van storingen





De volgende tabel toont storingssymptomen en beschrijft hoe u deze op kunt lossen, als uw machine niet goed werkt. Als u het probleem hiermee niet kunt vinden en oplossen, neem dan contact op met uw service-werkplaats.

Fout	Mogelijke oorzaak	Oplossing
Motor start niet	Bovengedeelte van de machine niet volgens de voorschriften gesloten	Veiligheidsbout volledig indraaien
	Verlengsnoer defect	Verlengsnoer vervangen of laten repareren
	Geen stroom uit het stopcontact	Netzekering controleren
	Schakelaar defect	Controleren/vervangen
	Motor defect condensator defect	Controleren/vervangen
	Snijresten blokkeren de messchijf	Voedingsstekker uit het stopcontact halen, behuizing openen en leeg maken
Motor heeft geen vermogen, de zekering wordt geactiveerd	Verlengsnoer met een te kleine diameter	Verlengsnoer met grotere doorsnede gebruiken
	Snoer tussen netaansluiting en hakselaar te lang	Neem een zo kort mogelijke weg tussen de netaansluiting en de versnipperaar
Motor overbelast, de zekering wordt geactiveerd	Te hoge dosering van de silage bij vochtige silage	Geringe dosering kiezen tussendoor droge silage
	Mes- en uitwerpbereik verstopt	Voedingsstekker uit het stopcontact halen, behuizing openen en reinigen
	Stompe messen	Slijpen, vervangen
	Verlengsnoer met een te kleine diameter	Verlengsnoer met grotere doorsnede gebruiken
Inlaat van de versnipperaar wordt minder, geringer snijcapaciteit	Keermes is stomp of verbruikt	Keermessen draaien, keermes slijpen of volledig vervangen
Sterke trillingen / geluiden	Moer/bout van het mes los	Moer/bout van het mes aanhalen
	Snijmes beschadigd	Snijmes vervangen
	Apparaat inwendig beschadigd	Klantenservice raadplegen

Explicación de los símbolos en el dispositivo.

El uso de símbolos en este manual tiene el cometido de llamar su atención sobre los posibles riesgos. Los símbolos de seguridad y explicaciones que acompañan a estos deben ser comprendidos perfectamente. Las propias advertencias no descartan ningún riesgo y no deben ser sustitutivas de unas medidas correctas para prevenir accidentes.

	<p>Antes de iniciar el uso, preste atención a las indicaciones de seguridad.</p>
	<p>Lea antes de la puesta en marcha el texto completo del presente manual de instrucciones.</p>
	<p>Llevar gafas de seguridad, protección auditiva y guantes protectores.</p>
	<p>¡Mantener fuera de la zona de peligro a terceros!</p>
	<p>¡Proteger el aparato contra la lluvia y no dejarlo a la intemperie mientras llueve!</p>
	<p>Retire la clavija de la red,</p>
	<p>Todo objeto que sale disparado y cualquier pieza giratoria pueden ocasionar lesiones graves</p>
	<p>Mantenga alejados las manos y los pies de las cuchillas giratorias.</p>
	<p>Nivel garantizado de potencia sonora.</p>
	<p>El producto cumple con las normativas europeas vigentes.</p>
	<p>El producto cumple con las normativas serbias vigentes.</p>

	<p>Clase de protección II</p>
	<p>No utilizar como escalón o peldaño.</p>
	<p>Peso</p>
	<p>Diámetro de arbusto</p>
<p>⚠ Let op!</p>	<p>En estas instrucciones de servicio hemos marcado con el siguiente signo aquellos puntos que afectan a su seguridad.</p>

Índice de contenidos:

Página:

1.	Introducción	72
2.	Descripción del aparato	72
3.	Volumen de suministro	72
4.	Uso previsto	73
5.	Indicaciones de seguridad.....	73
6.	Datos técnicos	75
7.	Antes de la puesta en marcha.....	76
8.	Montaje	76
9.	Manejo	76
10.	Conexión eléctrica	77
11.	Limpieza y mantenimiento.....	78
12.	Almacenamiento	79
13.	Eliminación y reciclaje	79
14.	Solución de averías	80
15.	Declaración de conformidad	298

1. Introducción

Fabricante:

Scheppach GmbH
Günzburger Straße 69
D-89335 Ichenhausen

Estimado cliente,

Le deseamos éxito y disfrute al trabajar con su nuevo aparato.

Nota:

De acuerdo con la ley de responsabilidad del product aplicable, el fabricante de este dispositivo no es responsable de los daños que puedan surgir por o en relación con este dispositivo en caso de:

- Manejo inadecuado,
- Incumplimiento de las instrucciones de uso,
- Reparaciones por terceros, trabajadores no capacitados,
- Instalación y sustitución de piezas de repuesto que no sean originales,
- Uso indebido,
- Fallos del sistema eléctrico debido a la falta de conformidad con las especificaciones eléctricas y las regulaciones VDE 0100, DIN 57113 / VDE 0113

Recomendaciones:

Lea el texto completo del manual de instrucciones antes del montaje y puesta en funcionamiento del dispositivo.

Estas instrucciones de uso están pensadas para que le resulte más fácil familiarizarse con el dispositivo y utilizar sus posibilidades de uso.

Las instrucciones de uso contienen notas importantes sobre cómo trabajar de manera segura, adecuada y económica con su máquina y cómo evitar peligros, ahorrar en costes de reparaciones, reducir el tiempo de inactividad y aumentar la fiabilidad y vida útil de la máquina.

Además de las normas de seguridad contenidas en este escrito usted debe, en todo caso, cumplir con la normativa aplicable de su país con respecto al manejo de esta máquina.

Ponga las instrucciones de uso en una funda de plástico transparente para protegerlas de la suciedad y la humedad y guárdelas cerca de la máquina. Cada operario debe leer y observar las instrucciones antes de empezar el trabajo.

Solo las personas que han recibido formación sobre el uso de la máquina y se les ha informado sobre los peligros y riesgos relacionados con ella pueden usarla. Debe cumplirse la edad mínima requerida.

Además de las normas de seguridad contenidas en el presente manual de instrucciones y las normativas especiales de su país, deben observarse las normas técnicas generalmente reconocidas para el funcionamiento de máquinas de trabajo.

Declinamos cualquier responsabilidad de posibles accidentes o daños que puedan producirse por no obedecer las presentes instrucciones y advertencias de seguridad

2. Descripción del aparato

1. Abertura de entrada
 2. Parte superior de la máquina
 3. Gancho
 4. Rueda
 5. Tapacubos
 6. Pata de apoyo
 7. Interruptor de reinicio
 8. Tornillo de cierre
 9. Interruptor de encendido/apagado
 10. Conexión de red
 11. Semieje
 12. Arandela
 13. Bobina de rueda
 14. Tuerca de seguridad
 15. Orificio
 16. Ranura
 17. Perno roscado
 18. Cubierta de aluminio
 19. Cuchilla
 20. Tornillo de cabeza avellanada
 21. Saco de recogida
- a. Llave inglesa
 - b. Llave Allen
 - c. Obturador

3. Volumen de suministro

- Parte superior de la máquina
- Pata de apoyo (2x)
- Semieje
- Tuerca de seguridad (6x)
- Bobina de rueda (2x)
- Arandela (2x)
- Tapacubos (2x)

- Rueda (2x)
- Saco de recogida
- Llave inglesa
- Llave Allen
- Obturador
- Manual de instrucciones

Accesorios:

- Saco de recogida de repuesto

4. Uso previsto

Este aparato sólo debe emplearse en aquellos casos para los que se ha destinado. Cualquier otro uso no será adecuado. En caso de uso inadecuado, el fabricante no se hace responsable de daños o lesiones de cualquier tipo; el responsable es el usuario u operario de la máquina.

El cumplimiento de las instrucciones de seguridad también forma parte del uso conforme al previsto, al igual que el manual de montaje y las instrucciones de funcionamiento en el manual de instrucciones.

Las personas que se ocupen del manejo y mantenimiento de la máquina, deben familiarizarse con la misma y estar informadas sobre los posibles peligros.

Asimismo, también deben cumplirse de manera estricta las normas vigentes en prevención de accidentes.

La máquina debe usarse únicamente con piezas y accesorios originales del fabricante.

Deben observarse las prescripciones de seguridad, trabajo y mantenimiento del fabricante, así como las dimensiones indicadas en los Datos técnicos.

La trituradora de jardín está construida exclusivamente para triturar ramas, arbustos, residuos de jardín, papel y cartón.

El uso previsto incluye la trituración de:

- Ramas de todo tipo hasta un diámetro máximo de 45 mm (según el tipo y el frescor de la madera)
- se marchitan y humedecen ya después de varios días de residuos depositados en el jardín alternando con ramas.

Es preciso tener en consideración que nuestro aparato no está indicado para un uso comercial, industrial o en taller. No asumiremos ningún tipo de garantía cuando se utilice el aparato en zonas industriales, comerciales o talleres, así como actividades similares.

5. Indicaciones de seguridad

- Este aparato no se ha diseñado para que lo usen personas (niños incluidos) con capacidades físicas, sensoriales o mentales limitadas o con falta de experiencia y/o conocimiento, a no ser que las vigile una persona responsable de su seguridad, o estas hayan recibido de esta última instrucciones sobre cómo usar el aparato.
- Se debe vigilar a los niños para que no jueguen con el aparato.
- No permita nunca el uso del aparato a niños o personas que no estén familiarizadas con estas instrucciones de uso. Las disposiciones locales pueden establecer la edad mínima de la persona que haga uso del aparato.

Respete la protección acústica y las disposiciones locales.

¡Atención! Al usar herramientas eléctricas deben tenerse en cuenta las siguientes medidas elementales de seguridad para la protección contra descargas eléctricas, el peligro de incendio y el riesgo de sufrir lesiones:

Preparación:

- No utilice nunca el aparato cuando haya cerca personas o animales.
- Lleve protección auditiva y gafas de protección mientras dure el funcionamiento, de principio a fin del mismo.
- Lleve ropa de trabajo adecuada como guantes de protección, calzado resistente y pantalones largos. No lleve ropa suelta ni prendas con cintas o cordeles colgantes.
- Utilice el aparato solo al aire libre (es decir, no contra una pared ni cualquier otro objeto rígido) y sobre una superficie firme y plana.
- No utilice la máquina sobre una superficie con grava compactada, ya que el material lanzado o desprendido podría causar lesiones.
- Antes de la puesta en marcha hay que comprobar que todos los tornillos, tuercas, pernos y demás material de fijación esté bien apretado. Las cubiertas deben estar en su sitio y en buen estado funcional. Los rótulos adhesivos (pegatinas) dañados o ilegibles deben cambiarse.

- Utilice solo piezas de repuesto y accesorios originales, suministrados o recomendados por el fabricante. El uso de piezas de otros fabricantes conllevará la pérdida inmediata del derecho de garantía.
- No debe el aparato desatendido y guárdelo en un lugar seco, fuera del alcance de los niños.
- Conecte el aparato solo a una red eléctrica que cuente con una puesta a tierra adecuada. La toma de enchufe y el cable de extensión deben poseer un conductor de puesta a tierra (protector) funcional.
- Si se utiliza al aire libre, el aparato debe conectarse a una toma de enchufe con dispositivo de protección frente a corriente de falla (interruptor FI) con una corriente de falla de medición no superior a 30 mA.
- En la puesta en marcha de la máquina, manténgase siempre fuera de la zona de expulsión.

Trabajar con el aparato:

- Asegúrese antes de arrancar el aparato que la tolva de alimentación esté vacía.
- Mantenga alejado el cuerpo, el cabello y la cabeza de la tolva de alimentación.
- No introduzca las manos en la tolva de alimentación durante el funcionamiento. Una vez desconectado, el movimiento de inercia del aparato se mantiene durante un breve tiempo.
- Preste siempre atención a su equilibrio y posición firme. No se incline hacia delante y, al introducir materia, no permanezca nunca por encima del aparato.
- Preste atención para que al introducir material, nunca se introduzcan por descuido objetos duros como trozos de metal, piedras, vidrio u otros cuerpos extraños.
- No utilice el aparato en caso de lluvia o con malas condiciones meteorológicas. Trabaje únicamente a la luz del día o con buena iluminación.
- No trabaje con el aparato si está cansado o con baja concentración, o si está bajo el efecto de alcohol o medicamentos. Realice siempre una pausa en el trabajo a su debido tiempo.
- Desconecte el aparato y desenchufe la clavija de conexión de la red:
 - cuando no utilice el aparato, lo vaya a transportar o si lo deja sin vigilancia;
 - antes de desbloquear una cuchilla bloqueada.
 - cuando esté examinando el aparato, vaya a limpiarlo o a eliminar un posible bloqueo;
 - si va a efectuar trabajos de limpieza o mantenimiento, o si va a cambiar algún accesorio;
 - si el cable de corriente o de extensión están dañados o enredados;
 - si desea mover o levantar el aparato;

- si se han introducido cuerpos extraños en el aparato, en caso de ruidos o vibraciones inusuales (compruebe antes de volver a arrancar el aparato si éste presenta daños
- No deje material procesado dentro de la zona de expulsión; ello podría impedir una salida correcta y causar un retroceso del material a través de la tolva de alimentación.
- No transporte ni bascule el aparato con el motor en marcha.
- Mantener las manos, otras partes del cuerpo o la ropa alejada de la cámara de llenado, del conducto de expulsión o de las inmediaciones de otros componentes móviles.
- En caso de obstrucciones en la entrada o la salida de la máquina, desconectar el motor y desenchufar la clavija de conexión de la red antes de retirar restos de material de la abertura de entrada o del conducto de expulsión. Preste atención a que el motor esté libre de residuos y de la acumulación de otros materiales, para así evitar al motor daños o un posible incendio. Tenga en cuenta que durante la puesta en marcha del mecanismo de arranque, en las máquinas accionadas por motor también se pone en marcha la herramienta de corte.
- Si dentro de la herramienta de corte accedieran cuerpos extraños o la máquina produjera ruidos anómalos o vibrara de modo anormal, desconecte de inmediato el motor y deje que la máquina se detenga hasta llegar al final de la inercia. Realice los pasos siguientes:
 - Compruebe que no esté dañada la máquina.
 - Compruebe la sujeción segura de las piezas, vuelva a apretarlas en caso necesario.
 - Encargue la sustitución o reparación de toda pieza donde las piezas deban ofrecer las mismas características.
- Preste atención a que todas las cubiertas y defletores estén en su sitio y en buen estado funcional.

¡Precaución! Evite, por tanto, daños al aparato y los posibles daños personales derivados de ello:

- Limpie regularmente los orificios de ventilación y observe las prescripciones de mantenimiento.
- No sobrecargue su aparato. Trabaje únicamente en el rango de potencia indicado. No utilice máquinas de baja potencia para trabajos difíciles. No utilice su aparato para fines distintos del uso previsto.
- Desconecte el aparato cuando la tolva de alimentación esté totalmente vacía, ya que, en caso contrario, el aparato podría sufrir una obstrucción y, en determinadas circunstancias, no podría arrancar ya más.

- No intente reparar por sí mismo el aparato, aunque cuente con formación para ello. Todos los trabajos que no indiquen en este manual de instrucciones deben ser realizados exclusivamente por personal de nuestro centro de servicio posventa.

Seguridad eléctrica

Precaución: Evite, por tanto, accidentes y lesiones por una descarga eléctrica:

- Utilice para colocar el cable de extensión la descarga de tracción prevista para ello.
- No deben utilizarse cables deteriorados, o un embrague o una clavija dañados, ni cables de conexión que no cumplan las prescripciones.
En caso de daños en el cable de conexión a la red, desenchufe la clavija de la toma de enchufe. No toque en ningún caso el cable de conexión a la red hasta no haber desenchufado la clavija de conexión de la red.
- Si el cable de conexión de este aparato está dañado, el fabricante o su servicio de atención al cliente, o una persona cualificada similar deberá sustituirlo para evitar cualquier peligro.
- No utilice el aparato si el interruptor no realiza la conexión o desconexión. Nuestro centro de servicio posventa debe sustituir los interruptores dañados.
- Utilice únicamente cables de extensión protegidos frente a salpicaduras de agua, autorizados para uso en exteriores. La sección transversal del cordón conductor del cable de extensión debe ser, como mínimo, de 2,5 mm². Antes del uso, desenrolle siempre del todo el tambor de cable. Compruebe que el cable no esté dañado.
- No utilice el cable para retirar la clavija del enchufe. Proteja el cable contra calor, aceite y cantos afilados.

⚠ ADVERTENCIA

Esta herramienta eléctrica produce un campo electromagnético mientras funciona. Este campo puede perjudicar bajo circunstancias concretas implantes médicos activos o pasivos. Con el fin de reducir el peligro de lesiones graves o mortales, recomendamos a las personas con implantes médicos que consulten tanto a su médico como al fabricante del implante médico antes de manejar la máquina.

Riesgos residuales

La máquina se ha construido de acuerdo con los últimos avances tecnológicos y observando las reglas técnicas de seguridad de aplicación reconocida. Aún así pueden emanar determinados riesgos residuales durante el trabajo.

- Si no se utilizan las líneas de conexión eléctricas apropiadas, existe riesgo para la salud.
- Antes de realizar trabajos de ajuste o de mantenimiento, suelte la tecla de arranque y desenchufe la clavija de la red.
- Asimismo, a pesar de todas las precauciones adoptadas pueden existir riesgos residuales no patentados.
- Los riesgos residuales se pueden minimizar observando las "indicaciones de seguridad" y el "uso conforme al previsto" y siguiendo las instrucciones de servicio en su integridad.
- Evite puestas en servicio fortuitas de la máquina: al introducir la clavija en el enchufe, no debe presionarse la tecla de servicio.
- Utilice la herramienta que se recomienda en este manual. De este modo conseguirá que su máquina alcance el mejor rendimiento.
- No acerque sus manos a la zona de trabajo cuando la máquina esté en marcha.

6. Datos técnicos

Dimensiones L x An x Al	480 x 380 x 910 mm
Cilindro de cuchillas Ø	180 mm
Número de cuchillas	2
Capacidad del recipiente colector	45 l
Ruedas de transporte Ø	175 mm
Peso	10 kg
Diámetro máx. de arbusto	45 mm
Motor	230-240V~ 50Hz
Potencia nominal P1	2400 W
Núm. de revol. de cilindro de cuchillas	4200 (rpm)
Modo de servicio	P40

¡Reservado el derecho a introducir modificaciones técnicas!

Valores característicos de ruido

Nivel de potencia acústica L _{WA} garantizado	106 dB
Nivel de potencia acústica L _{WA} medido	103,8 dB

Inseguridad de medición K	2,46 dB
Nivel de presión acústica L_{pA}	95,5 dB
Inseguridad de medición K_{pA}	3 dB

Nota: Los valores acústicos indicados se han determinado tras un proceso de ensayo normativizado y se pueden emplear para comparar entre sí distintas herramientas eléctricas. Además, dichos valores resultan aptos para poder estimar con antelación los posibles efectos adversos del ruido sobre el usuario.

7. Antes de la puesta en marcha

⚠ ¡ATENCIÓN!

¡Antes de la puesta en marcha, es imprescindible montar por completo el aparato!

- Abra el embalaje y extraiga el aparato cuidadosamente.
- Retire el material de embalaje y los seguros de embalaje y transporte (si los hubiera).
- Compruebe la integridad del volumen de suministro.
- Compruebe que no haya daños de transporte en el aparato y en los componentes de los accesorios.
- En caso de reclamaciones, el distribuidor debe ser notificado inmediatamente. No se aceptarán reclamaciones posteriores.
- Conserve el embalaje por si fuera preciso hasta la extinción del período de garantía.
- Familiarícese con el equipo antes de su uso con ayuda del manual de instrucciones.
- Emplee únicamente piezas originales para los accesorios, las piezas de desgaste y piezas de repuesto. Puede encargar las piezas de repuesto a su vendedor especializado.
- Indique en los pedidos nuestro número de artículo, el tipo de equipo y el año de construcción del mismo.
- Antes de efectuar la conexión, cerciórese de que los datos en la placa de características coinciden con los datos de la red.

⚠ ¡ATENCIÓN!

¡El aparato y los materiales de embalaje no son aptos como juguetes para niños! ¡Los niños no deben jugar con bolsas de plástico, láminas o piezas pequeñas! ¡Existe peligro de atragantamiento y asfixia!

8. Montaje

⚠ ¡ADVERTENCIA!

Desenchufe siempre la clavija de la red antes de efectuar ajustes en el aparato.

Montar las patas de apoyo (fig. B-E)

- Introduzca el eje (11) en los orificios (15) de las patas de apoyo (6) y coloque la arandela (12) sobre el eje (11).
- Coloque el manguito (13) y la rueda (4) en el eje (11)
- Coloque la tuerca de seguridad (14) en la rosca y apriétela con la llave inglesa adjunta (a).
- Tras el apriete de la tuerca de seguridad (14), monte el embellecedor (5) en la rueda (4). Las ranuras (16) especifican la posición.
- Repita el proceso arriba mencionado en el lado opuesto (Fig. D)

Monte el bastidor sobre la parte superior de la máquina (fig. F/G)

- Introduzca las patas de apoyo (6) en los pernos roscados (17) de la parte superior de la máquina (2) (Fig. F)
- Coloque a mano las tuercas de seguridad (14) y apriételas a continuación con la llave inglesa (a). (Fig. G)

Cuelgue el saco de recogida (fig. M, N)

Para recoger la madera triturada, cuelgue el saco de recogida (21) adjunto en el gancho previsto (3) (Fig. N).

9. Manejo

Panel de mando (fig. L)

- Interruptor de CON. (9): Bascule el interruptor hacia arriba; la trituradora arranca.
- Interruptor de DES. (9): Bascule el interruptor hacia abajo; la trituradora se detiene.
- **Interruptor de reinicio (7):** Protección frente a sobrecargas

Trabajar con la picadora

Triture ramas y residuos de jardín secos y marchitados durante varios días, de forma alterna con ramas más frescas, para evitar obstrucciones.

- Conecte la picadora a la alimentación de corriente.
- Ponga en marcha la picadora mediante el interruptor de conexión (9).
- Añada el material a triturar en la tolva de alimentación; el material será arrastrado al interior.

- Deje que la picadora triture por completo el material a triturar introducido antes de introducir más material a triturar.
- No utilice sus manos para arrastrar el material a triturar; utilice para ello únicamente un empujador especial adecuado (c) o nuevo material a triturar.
- Desconecte la picadora una vez concluido el trabajo y desenchúfela de la red.

Cambiar la herramienta de corte

La herramienta marcha en inercia hasta su parada. Desenchufe la clavija de red antes de trabajar en la herramienta de corte.

Las cuchillas reversibles de uso por las dos caras de acero de alta aleación se cambian rápida y fácilmente.

Cuidado durante el trabajo:

¡Peligro de lesiones en los dedos y en las manos! Es muy importante utilizar exclusivamente cuchillas bien afiladas.

Por ello, preste atención a lo siguiente:

Las cuchillas romas reducen la capacidad de corte y dificultan el trabajo.

Un signo seguro de que las cuchillas ya no están afiladas es que la alimentación de material se reduce. El motor se calienta; el fusible de sobrecarga salta.

Abra la carcasa (fig. H, I)

- Abra primero la carcasa soltando el tornillo de cierre (9). A continuación, abra hacia afuera la parte superior de la carcasa, como se indica en la (fig. H)
- Seguidamente, retire la cubierta de aluminio soltando los ocho tornillos de cabeza ranurada en cruz (fig. I).

Limpie el tornillo de sujeción de la cuchilla (fig. K)

Elimine la suciedad del hexágono interior de los tornillos de fijación de las cuchillas con un destornillador pequeño o con una uña.

Retire la cuchilla (19)

- La llave Allen con empuñadura en T debe introducirse por completo en el interior del hexágono interior para soltar los tornillos.
- Limpie los restos de suciedad de las cuchillas, así como la superficie de contacto del disco portacuchillas.

Afilado de cuchillas

- Al afilar, observe que la cuchilla (19) presente el mismo ancho por razones de descentrado.

- Al afilar no está permitido arrancar más de 2 mm por lado.

Monte la cuchilla

- Al volver a montarla, la cuchilla (19) debe quedar colocada exactamente igual que antes.
- Al instalar la cuchilla, engrase los tornillos (20) avellanados y apriételos firmemente.
- Apriete con fuerza los tornillos de sujeción de la cuchilla.
- Monte la cubierta de aluminio.
- Cierre la carcasa con el tornillo de cierre. El aparato está listo para funcionar.

Protección frente a sobrecargas

Ante un sobreesfuerzo, por ejemplo causado por ramas demasiado gruesas, el aparato se desconecta automáticamente.

Una vez transcurrido una breve fase de enfriamiento (unos 5 minutos), pulse el interruptor de reinicio (12)

10. Conexión eléctrica

El motor eléctrico instalado está conectado listo para utilizarse. La conexión cumple las disposiciones VDE y DIN pertinentes.

La conexión a la red por parte del cliente, así como el cable alargador utilizado deben cumplir estas normas.

Línea de conexión eléctrica defectuosa.

En las líneas de conexión eléctrica surgen a menudo daños de aislamiento.

Las causas para ello pueden ser:

- zonas aprisionadas al conducir las líneas de conexión a través de ventanas o puertas entreabiertas,
- dobleces ocasionadas por una fijación o un guiado incorrectos de la línea de conexión,
- zonas de corte al sobrepasar la línea de conexión,
- daños de aislamiento por tirar de la línea de conexión del enchufe de la pared,
- grietas causadas por el envejecimiento del aislamiento.

Tales líneas de conexión eléctrica defectuosas no deben utilizarse, pues suponen un riesgo para la vida debido a los daños de aislamiento.

Supervisar con regularidad las líneas de conexión eléctrica en busca de posibles daños. Durante la comprobación, preste atención a que la línea de conexión no cuelgue de la red eléctrica.

Las líneas de conexión eléctrica deben cumplir las pertinentes disposiciones VDE y DIN. Utilice solo líneas de conexión eléctrica con certificación H05VV-F.

La impresión de la denominación del tipo en el cable de conexión es obligatoria.

Motor de corriente alterna

- La tensión de la red debe ser de 230 V~.
- Los cables alargadores de hasta 25 m de longitud deben poseer una sección transversal de 2,5 mm².

Las conexiones y reparaciones del equipamiento eléctrico debe realizarlas solo un experto electricista.

- El producto cumple los requisitos de la norma EN 61000-3-11 y debe someterse a condiciones especiales de conexión. Es decir, los puntos de conexión no se pueden escoger libremente.
- Se pueden producir oscilaciones de tensión en el aparato en caso de que la alimentación de red sea desfavorable.
- El producto ha sido concebido para ser usado exclusivamente en puntos de conexión que posean una capacidad de corriente continua de la red de mínimo 100 A por fase.
- El usuario deberá consultar a su empresa de suministro de energía para cerciorarse de que el punto de conexión en el que se desee hacer funcionar el producto cumpla el requisito mencionado.

Tipo de conexión Y

Si fuera necesario sustituir el cable de conexión a la red, debe realizarlo el fabricante o su agente representante para evitar riesgos de seguridad.

En el caso de motores de corriente alterna monofásicos, para máquinas con una elevada corriente de arranque (a partir de 3000 W), recomendamos emplear una protección por fusible C 16 A o K 16 A.

11. Limpieza y mantenimiento

Los trabajos no descritos en estas instrucciones deben encargarse a un punto de servicio de atención al cliente autorizado por nuestra empresa. Utilice únicamente piezas originales.

Use siempre guantes al manipular el cilindro de cuchillas. Desconecte el aparato antes de efectuar cualquier trabajo de mantenimiento o limpieza, desenchufe la clavija de conexión de la red y espere a que se detenga por

completo el cilindro de cuchillas.

Trabajos generales de limpieza y mantenimiento

No salpique agua en la picadora silenciosa. ¡Peligro de descarga eléctrica!

- Mantenga siempre limpio el aparato, las ruedas y los orificios de ventilación. Para la limpieza, utilice un cepillo o un paño, pero ni productos de limpieza ni disolventes.
- Antes de cada uso, inspeccione el aparato, especialmente los dispositivos de protección, en busca de daños como componentes sueltos, desgastados o dañados.
Compruebe que todos los tornillos, tuercas y pernos, estén bien apretados.
- Compruebe que las cubiertas y los dispositivos de protección no estén dañados y que estén bien ajustados. En caso necesario, sustitúyalos.
- Guarde el aparato en un lugar seco y fuera del alcance de los niños. No envuelva el aparato en sacos de nylon, ya que podría condensarse humedad en el interior.

¡Atención!

Extraiga el enchufe de la red antes de realizar cualquier trabajo de mantenimiento.

Conexiones y reparaciones

Las conexiones y reparaciones del equipamiento eléctrico debe realizarlas solo un experto electricista.

En caso de posibles dudas, indique los siguientes datos:

- Tipo de corriente del motor
- Datos de la placa de características de la máquina
- Datos de la placa de características del motor

Información de servicio

Es preciso tener en cuenta, que las siguientes piezas de este producto se someten a desgaste natural o provocado por el uso o que se necesitan las siguientes piezas como materiales de consumo.

Piezas de desgaste*: Cepillos de carbón, cuchillos, rodillo

*¡no tiene por qué estar incluido en el volumen de entrega!

Encontrará las piezas de repuesto y los accesorios en nuestro centro de servicio. Para ello, escanee el código QR que aparece en la portada.

12. Almacenamiento

Guardar el aparato y sus accesorios en un lugar oscuro, seco, protegido de las heladas e inaccesible para los niños. La temperatura de almacenamiento óptima se encuentra entre los 5 y 30 ° C.

Guardar la herramienta eléctrica en su embalaje original. Cubra la herramienta eléctrica para protegerla del polvo o de la humedad. Guarde las instrucciones de servicio junto con la herramienta eléctrica.

13. Eliminación y reciclaje

Notas sobre el embalaje



Los materiales de embalaje son reciclables. Deseche los embalajes de forma respetuosa con el medio ambiente.

Notas sobre la Ley alemana de aparatos eléctricos y electrónicos (ElektroG)



¡Los residuos de equipos eléctricos y electrónicos no forman parte de la basura doméstica, sino que deben recogerse o eliminarse por separado!

- ¡Antes de la entrega, deben retirarse, libres de daños, las baterías usadas o las baterías recargables que no vengán instaladas de manera permanente en el aparato usado! Su eliminación está regulada por la ley alemana de baterías.
- Los propietarios o usuarios de aparatos eléctricos y electrónicos están legalmente obligados a devolverlas después de su uso.
- ¡El usuario final es responsable de eliminar sus datos personales en el aparato usado que se va a desechar!
- El símbolo del contenedor con ruedas tachado significa que los equipos eléctricos y electrónicos no deben desecharse junto con la basura doméstica.
- Los residuos de equipos eléctricos y electrónicos se pueden entregar de forma gratuita en los siguientes lugares:
 - Puntos públicos de eliminación o recogida (p. ej., obras públicas municipales)
 - Puntos de venta de dispositivos electrónicos (físicos y online), siempre que los comerciantes estén obligados a retirarlos u ofrecerlos voluntariamente.
 - Puede entregar hasta tres aparatos eléctricos usa-

dos por tipo de aparato, con una longitud máxima de canto de 25 centímetros, de forma gratuita sin necesidad de adquirir previamente un aparato nuevo del fabricante o llevarlos a otro punto de recogida autorizado en su zona.

- En el correspondiente servicio de atención al cliente podrá encontrar condiciones de devolución adicionales de los fabricantes y distribuidores.
- Si el fabricante entrega un aparato eléctrico nuevo a un domicilio privado, el fabricante puede solicitar que el aparato eléctrico usado sea recogido de forma gratuita a petición del usuario final. Para ello, póngase en contacto con el servicio de atención al cliente del fabricante.
- Estas declaraciones solo se aplican a los aparatos instalados y vendidos en los países de la Unión Europea y sujetos a la Directiva Europea 2012/19/UE. En países fuera de la Unión Europea, se pueden aplicar diferentes regulaciones a la eliminación de residuos de equipos eléctricos y electrónicos.

14. Solución de averías





La tabla siguiente indica síntomas de fallo y describe cómo se pueden solucionar si la máquina no trabaja correctamente. Si no es capaz de localizar y eliminar así el problema, póngase en contacto con su taller de servicio.

Error	Posible causa	Remediar
El motor no arranca	La parte superior de la carcasa no está debidamente cerrada	Enrosque por completo el tornillo de seguridad
	Cable alargador defectuoso	Cambie o repare el cable alargador
	No hay corriente en la toma de enchufe	Compruebe el fusible de red
	Interruptor defectuoso	Inspeccionar / Reemplazar
	Motor defectuoso, condensador defectuoso	Inspeccionar / Reemplazar
	Los restos de material triturado obstruyen el disco portacuchillas	Desenchufe la clavija de la red, abra la carcasa y retire el material
El motor no funciona, el fusible salta	Cable alargador con sección insuficiente	Seleccione un cable alargador con sección mayor
	Cable entre conexión de red y trituradora demasiado largo	La distancia entre la conexión de red y la trituradora debe ser lo más pequeña posible
Motor sobrecargado, el fusible salta	Dosificación demasiado alta del material a triturar cuando está húmedo	Seleccione una dosificación menor, intercale material a triturar seco
	Zonas de cuchillas y de expulsión obstruidas	Desenchufe la clavija de la red, abra la carcasa y límpiela
	Cuchillas romas	Afilelas; cámbielas
	Cable alargador con sección insuficiente	Seleccione un cable alargador con sección mayor
La alimentación de la trituradora se reduce, menor capacidad de corte	La cuchilla reversible está roma o desgastada	Dele la vuelta a la cuchilla reversible; afile la cuchilla reversible o cámbiela entera
Vibraciones/ruidos fuertes	Tuerca/tornillo de cuchilla sueltos	Apriete la tuerca/el tornillo de cuchilla
	Cuchilla de corte dañada	Cambie la cuchilla de corte
	Interior del aparato dañado	Póngase en contacto con el servicio de atención al cliente

Explicação dos símbolos no aparelho

A utilização de símbolos neste manual serve para chamar a sua atenção para potenciais riscos. Os símbolos de segurança e explicações associadas devem ser bem compreendidos. Os avisos em si não eliminam quaisquer riscos e não substituem medidas corretas para a prevenção de acidentes.

	<p>Tenha em atenção todas as indicações de segurança antes da utilização</p>
	<p>Leia a totalidade do texto do manual de instruções antes da colocação em funcionamento.</p>
	<p>Usar óculos de proteção, proteção auditiva e luvas de trabalho.</p>
	<p>Mantenha terceiros afastados da área de perigo!</p>
	<p>Proteja o aparelho da chuva e não o deixe ao ar livre em caso de chuva!</p>
	<p>Retire a ficha de rede.</p>
	<p>Objetos projetados e peças em rotação podem causar ferimentos graves.</p>
	<p>Mantenha as mãos e pés longe de lâminas em rotação.</p>
	<p>Nível de potência acústica garantido</p>
	<p>O produto cumpre as diretivas europeias em vigor.</p>
	<p>O produto está em conformidade com as diretrizes sérvias aplicáveis.</p>

	<p>Classe de proteção 2</p>
	<p>Não utilize como degrau.</p>
	<p>Peso</p>
	<p>Diâmetro do ramo</p>
<p>⚠ Let op!</p>	<p>Nestas instruções de operação, assinalámos as secções que dizem respeito à sua segurança com este símbolo</p>

Conteúdo:

Página:

1.	Introdução	84
2.	Descrição do aparelho	84
3.	Âmbito de fornecimento.....	84
4.	Utilização correta.....	85
5.	Indicações de segurança	85
6.	Dados técnicos	87
7.	Antes da colocação em funcionamento	87
8.	Montagem	88
9.	Operação	88
10.	Ligação elétrica	89
11.	Limpeza e manutenção	90
12.	Armazenamento	90
13.	Eliminação e reciclagem.....	90
14.	Resolução de problemas	92
15.	Declaração de conformidade	298

1. Introdução

Fabricante:

Schepach GmbH
Günzburger Straße 69
D-89335 Ichenhausen

Estimado cliente,

Desejamos-lhe muita satisfação e sucesso ao trabalhar com o seu novo aparelho.

Nota:

De acordo com a legislação vigente relativa à responsabilidade pelos produtos, o fabricante deste aparelho não é responsável por danos que ocorram nele ou através dele nas seguintes situações:

- manuseio incorreto,
- Incumprimento das instruções de operação
- Reparações efetuadas por técnicos terceiros não autorizados
- Incorporação e substituição de peças sobresselentes que não sejam de origem
- utilização incorreta
- falhas da instalação elétrica em caso de não cumprimento dos regulamentos elétricos e disposições VDE 0100, DIN 57113 / VDE 0113

Tenha em atenção:

Antes da montagem e da colocação em funcionamento, leia a totalidade do texto do manual de instruções. Este manual de instruções deverá facilitar-lhe a familiarização com o aparelho e com as possibilidades de utilização corretas.

O manual de instruções contém indicações importantes de como trabalhar com o aparelho de modo seguro, correto e económico e de como evitar perigos, poupar em custos de reparação, reduzir períodos de paragem e aumentar a fiabilidade e vida útil do aparelho.

Para além dos regulamentos de segurança deste manual de instruções, deverá cumprir sempre as diretivas respeitantes à operação do aparelho vigentes no seu país. Guarde o manual de instruções num invólucro de plástico, protegido da sujidade e da umidade, junto ao aparelho. O manual deve ser lido e seguido por todo e qualquer pessoal operador antes do início dos trabalhos.

Só devem trabalhar no aparelho pessoas que tenham sido instruídas acerca da utilização do aparelho e dos perigos associados. Deve ser respeitada a idade mínima exigida.

Para além das indicações de segurança incluídas neste manual de instruções e dos regulamentos especiais do seu país, devem ser cumpridas as regras técnicas geralmente reconhecidas para a operação de máquinas idênticas. Não assumimos qualquer responsabilidade por acidentes ou danos que advenham do não cumprimento deste manual de instruções e das indicações de segurança.

2. Descrição do aparelho

1. Abertura de alimentação
 2. Parte superior da máquina
 3. Gancho
 4. Roda
 5. Capa de roda
 6. Pé de apoio
 7. Interruptor de reposição
 8. Parafuso de fecho
 9. Interruptor de ligação/desconexão
 10. Conexão de rede
 11. Eixo
 12. Anilha
 13. Bucha de roda
 14. Porca de bloqueio
 15. Orifício
 16. Ranhura
 17. Pino roscado
 18. Cobertura de alumínio
 19. Lâmina
 20. Parafuso de cabeça escariada
 21. Saco de recolha
- a. Chave de caixa
 - b. Chave Allen
 - c. Tampão

3. Âmbito de fornecimento

- Parte superior da máquina
- Pés de apoio (2x)
- Eixo
- Porca de bloqueio (6x)
- Bucha de roda (2x)
- Anilha (2x)
- Capa de roda (2x)
- Roda (2x)
- Saco de recolha
- Chave de caixa
- Chave Allen
- Tampão

- Manual de instruções

Acessórios:

- Saco de recolha sobresselente

4. Utilização correta

A máquina só deve ser utilizada para o seu propósito especificado. Qualquer outra utilização é considerada incorreta. Os danos ou ferimentos daí resultantes serão da responsabilidade da entidade operadora/operador e não do fabricante.

Faz igualmente parte da utilização correta o cumprimento das indicações de segurança, assim como das instruções de montagem e das indicações de operação no manual de instruções.

As pessoas que operem ou mantenham a máquina deverão ser familiarizadas com a mesma e ser instruídas relativamente aos perigos possível.

Qualquer alteração na máquina exclui o fabricante de toda e qualquer responsabilidade por danos daí resultantes.

A máquina apenas pode ser utilizada com peças e acessórios originais do fabricante.

As instruções de segurança e de manutenção, os procedimentos de trabalho do fabricante, bem como as dimensões constantes nos Dados Técnicos devem ser observados.

O picador de jardinagem serve exclusivamente para o retalhamento de galhos, ramos, arbustos, resíduos de jardim, papel e cartão.

A utilização correta também inclui a trituração de

- Ramos de todo o tipo com um diâmetro máx. de 45 mm (consoante o tipo de madeira e quão verde ela está).
- Resíduos de jardim murchos, húmidos e guardados durante vários dias, em alternância com ramos.

Tenha em atenção que os nossos aparelhos não foram desenvolvidos para utilização em ambientes comerciais, artesanais ou industriais. Não assumimos qualquer garantia, se o aparelho for utilizado em ambientes comerciais, artesanais, industriais ou equivalentes.

5. Indicações de segurança

- Este aparelho não se destina à utilização por pessoas (incluindo crianças) com capacidades físicas, sensoriais ou mentais diminuídas ou com falta de experiência e / ou conhecimentos adequados, exceto se forem supervisionadas por uma pessoa responsável

pela sua segurança ou se tiverem sido instruídas por esta acerca da operação do aparelho.

- As crianças devem ser supervisionadas, para se assegurar de que não brincam com o aparelho.
- Nunca permita que crianças ou outras pessoas que não conheçam o manual de operação utilizem o aparelho. Regulamentos locais poderão determinar a idade mínima do utilizador.

Respeite o controlo de ruídos e os regulamentos locais.

Atenção! Ao usar ferramentas elétricas, devem ser consideradas as seguintes medidas de segurança básicas para a proteção contra choque elétrico e risco de ferimentos e de incêndio:

Preparação:

- Nunca utilize o aparelho com outras pessoas ou animais nas proximidades.
- Use proteção auditiva e óculos de proteção durante a totalidade do período de operação.
- Use vestuário de trabalho adequado, tal como luvas de proteção, calçado resistente e calças. Não use vestuário largo ou que tenha fitas e cordões.
- Utilize o aparelho apenas ao ar livre (ou seja, não encostado a uma parede ou outro objeto rígido) e numa superfície resistente e plana.
- Não utilize a máquina numa superfície de gravilha na qual material ejetado poderá provocar ferimentos.
- Antes da colocação em funcionamento, deve-se verificar a fixação de todos os parafusos, porcas, cavilhas e outros materiais de fixação. As coberturas devem estar colocadas e em bom estado. Autocolantes danificados ou ilegíveis devem ser substituídos.
- Utilize apenas peças sobresselentes e acessórios fornecidos ou recomendados pelo fabricante. A utilização de peças de terceiros leva à anulação imediata da garantia.
- Não deixe o aparelho a funcionar sem supervisão e mantenha-o seco e inacessível a crianças.
- Ligue o aparelho apenas a uma rede elétrica corretamente ligada à terra. A tomada e o cabo de prolongamento devem possuir um condutor de proteção funcional.
- Ao utilizar o aparelho ao ar livre, ele deve ser ligado a uma tomada com um dispositivo de proteção contra corrente de falha (interruptor de corrente diferencial residual), com uma corrente de falha medida não superior a 30 mA.
- Durante a colocação em funcionamento da máquina, mantenha-se sempre fora da área de ejeção.

Trabalho com o aparelho:

- Antes de iniciar o aparelho, certifique-se de que o funil de enchimento está vazio.
- Mantenha a cabeça, os cabelos e o corpo afastados do funil de enchimento.
- Não introduza a mão dentro do funil de enchimento durante o funcionamento. Após a desconexão, o aparelho continua a funcionar durante um breve período.
- Certifique-se sempre do seu equilíbrio e estabilidade. Não se incline para a frente e nunca se mantenha a uma altura superior à do aparelho durante a alimentação.
- Ao alimentar material, certifique-se de que o mesmo não contém objetos duros, tais como metal, pedras, vidro ou outros corpos estranhos.
- Não utilize o aparelho à chuva ou durante más condições meteorológicas. Trabalhe apenas durante o dia ou com uma boa iluminação artificial.
- Não trabalhe com o aparelho se estiver cansado, desconcentrado ou após a ingestão de álcool ou comprimidos. Faça sempre atempadamente uma pausa durante o trabalho.
- Desligue o aparelho e retire a ficha de rede:
 - Se não utilizar o aparelho, se o transportar ou se o deixar sem supervisão;
 - Antes de desprender uma lâmina presa.
 - Se verificar o aparelho, o limpar ou ao eliminar bloqueios;
 - Se executar trabalhos de limpeza ou manutenção ou substituir acessórios;
 - Se o cabo de prolongamento ou elétrico estiver danificado ou enredado;
 - Se desejar movimentar ou levantar o aparelho;
 - Se corpos estranhos penetrarem no aparelho, em caso de ruídos ou vibrações invulgares (antes da colocação renovada em funcionamento, verifique o aparelho quanto a danos).
- Não deixe material processado acumular na área de ejeção; isto poderá impedir a ejeção correta e provocar um ricochete do material através do funil de enchimento.
- Não transporte nem incline o aparelho com o motor em funcionamento.
- Não coloque mãos, outras partes do corpo ou vestuário dentro da câmara de enchimento, do canal de ejeção ou nas proximidades de outras peças móveis.
- Em caso de entupimentos na alimentação ou ejeção da máquina, desligue o motor e retire a ficha de rede antes de remover restos de material na abertura de alimentação ou no canal de ejeção.

Certifique-se de que o motor está livre de resíduos e outras acumulações, para proteger o motor de danos e um possível incêndio. Lembre-se que, em máquinas motorizadas, a colocação em funcionamento do mecanismo de arranque também coloca em funcionamento a ferramenta de corte.

- Se penetrarem corpos estranhos na ferramenta de corte ou se a máquina gerar ruídos ou vibrações invulgares, desligue imediatamente o motor e deixe a máquina parar. Execute os seguintes passos:
 - Verifique a máquina quanto a danos
 - Verifique as peças quanto à sua fixação, reaperte se necessário.
 - Substitua ou repare as peças necessárias, sendo que as peças novas devem ter a mesma qualidade.
- Certifique-se de que todas as coberturas e defletores estão colocados e em bom estado.

Cuidado! Evita assim danos no aparelho e eventuais danos pessoais daí resultantes:

- Limpe regularmente as aberturas de ventilação e siga as prescrições de manutenção.
- Não sobrecarregue o seu aparelho. Trabalhe apenas dentro da gama de desempenho especificada. Não utilize qualquer máquina de potência fraca para trabalhos pesados. Não utilize o aparelho para fins para os quais é inapropriado.
- Desligue o aparelho apenas depois de o funil de enchimento estar totalmente vazio, uma vez que, caso contrário, o aparelho poderá entupir e deixar de arrancar.
- Não tente reparar o aparelho sozinho, a não ser que possua formação para tal. Todos os trabalhos que não estejam especificados no manual de operação só podem ser executados pelo nosso centro de assistência técnica.

Segurança elétrica

Cuidado: Desta maneira, evita acidentes e ferimentos devido a choque elétrico:

- Utilize a relaxação dos esforços mecânicos prevista para a colocação do cabo de prolongamento.
- Não é permitido utilizar cabos, fichas ou um acoplamento danificados ou cabos de ligação não correspondentes. Em caso danos no cabo de rede, retire imediatamente a ficha da tomada. Nunca toque no cabo de rede enquanto a ficha de rede não estiver retirada.
- Se o cabo de ligação deste aparelho estiver danificado, este deve ser substituído pelo fabricante ou pelo seu serviço de assistência ao cliente ou por uma pessoa igualmente qualificada, de modo a evitar perigos.

- Não utilize o aparelho, se o interruptor não puder ser ligado e desligado. Interruptores danificados têm de ser substituídos pelo nosso centro de assistência técnica.
- Utilize apenas cabos de prolongamento autorizados para áreas exteriores e protegidos contra salpicos de água. A secção transversal do fio do cabo de prolongamento deve ser de pelo menos 2,5 mm². Desenrole um tambor de cabo sempre totalmente antes da utilização. Verifique o cabo quanto a danos.
- Não utilize o cabo para retirar a ficha da tomada. Proteja o cabo contra o calor, óleo e arestas afiadas.

⚠ AVISO

Esta ferramenta elétrica cria um campo eletromagnético durante o funcionamento. Esse campo poderá, sob determinadas circunstâncias, afetar implantes médicos ativos e passivos. Para reduzir o risco de ferimentos graves ou mortais, recomendamos às pessoas com implantes médicos que consultem o seu médico e o fabricante do implante antes de operarem a máquina.

Riscos residuais

A máquina foi produzida de acordo com o estado da técnica e com as regras de segurança reconhecidas. No entanto, poderão surgir riscos residuais durante os trabalhos.

- Risco para a saúde advindo da eletricidade em caso de utilização incorreta de cabos elétricos.
- Antes de efetuar trabalhos de configuração ou de manutenção, solte o botão Iniciar e remova a ficha da tomada.
- Além disso, poderão existir riscos residuais não evidentes, apesar de terem sido tomadas todas as medidas relevantes.
- Os riscos residuais podem ser minimizados, se forem respeitadas as “Indicações de segurança” e a “Utilização correta”, assim como o manual de instruções na sua generalidade.
- Evite colocações em funcionamento acidentais da máquina: ao inserir a ficha na tomada, nunca prima o botão de funcionamento.
- Utilize a ferramenta recomendada neste manual de instruções. Obterá assim rendimentos ótimos da sua máquina.
- Mantenha as suas mãos longe da área de trabalho, se a máquina estiver em funcionamento.

6. Dados técnicos

Dimensões C x L x A	480 x 380 x 910 mm
Ø do disco de lâminas	180 mm
Quantidade de lâminas	2
Capacidade do recipiente de recolha	45 l
Ø das rodas de transporte	175 mm
Peso	10 kg
Diâmetro máx. dos ramos	45 mm
Motor	230-240V~ 50Hz
Potência absorvida P1	2400 W
Velocidade do motor máx.	4200 (1/min)
Modo de operação	P40

Reservados os direitos a alterações técnicas!

Valores característicos do ruído

Nível de potência acústica garantido L _{VWA}	106 dB
Nível de potência acústica medido L _{VWA}	103,8 dB
Incerteza de medição K	2,46 dB
Nível de pressão sonora L _{pA}	95,5 dB
Incerteza de medição K _{pA}	3 dB

Nota: Os valores de ruído indicados foram determinados segundo um procedimento de ensaio normalizado e podem ser utilizados para comparar diferentes ferramentas elétricas entre si. Além disso, estes valores são apropriados para poder estimar antecipadamente as cargas para o utilizador causadas pelo som.

7. Antes da colocação em funcionamento

⚠ ATENÇÃO!

Monte impreterivelmente o aparelho por completo antes da colocação em funcionamento!

- Abra a embalagem e retire cuidadosamente o aparelho.
- Remova o material de embalagem, assim como as fixações de embalagem/transporte (se presentes).
- Verifique se o âmbito de fornecimento está completo.

- Inspeção o aparelho e os acessórios quanto a danos de transporte.
- O fornecedor deve ser notificado imediatamente no caso de reclamações. Não são aceites reclamações tardias.
- Guarde a embalagem até ao fim do período de garantia, se possível.
- Antes da utilização, familiarize-se com o aparelho, recorrendo ao manual de instruções.
- Utilize apenas peças originais como acessórios e também como peças de desgaste e sobresselentes. Poderão obter-se as peças sobresselentes junto do revendedor especializado.
- No caso de encomendas, forneça os nossos números de referência, bem como o tipo e o ano de construção do aparelho.
- Antes de ligar, verifique se os dados da placa de características correspondem aos dados efetivos da rede.

⚠ ATENÇÃO!

O aparelho e o material de embalagem não são brinquedos! Crianças não deverão brincar com sacos de plástico, películas e peças pequenas! Risco de ingestão e asfixia!

8. Montagem

⚠ AVISO!

Retire sempre a tomada antes de efetuar ajustes no aparelho.

Montar os pés de apoio (Fig. B-E)

- Introduza o eixo (11) nos orifícios (15) dos pés de apoio (6) e insira a anilha (12) no eixo (11).
- Insira a manga (13) e a roda (4) no eixo (11)
- Aplique a porca de bloqueio (14) na rosca e aperte-a com a chave de parafusos (a) fornecida.
- Depois de apertar a porca de bloqueio (14), monte a capa de roda (5) na roda (4). A posição é indicada pelas ranhuras (16).
- Repita o processo acima no lado oposto (Fig. D)

Montar a estrutura inferior na parte superior da máquina (Fig. F, G)

- Insira os pés de apoio (6) nos pinos roscados (17) da parte superior da máquina (2) (Fig. F)
- Aplique as porcas de bloqueio fornecidas (14) manualmente e aperte-as com a chave de parafusos (a). (fig. G)

Suspender o saco de recolha (Fig. M, N)

Para juntar o material triturado, suspenda o saco de recolha fornecido (21) nos ganchos previstos para o efeito (3) (Fig. N).

9. Operação

Painel de comando (Fig. L)

- Interruptor para ligar (9): Empurre o botão para cima; o picador arranca.
- Interruptor para desligar (9): Empurre o botão para baixo; o picador é parado.
- **Interruptor de reposição (7):** proteção contra sobrecarga

Trabalho com o picador

Para evitar um entupimento, triture resíduos de jardim murchos e guardados durante vários dias em alternância com ramos.

- Ligue o picador à alimentação elétrica.
- Coloque o picador em funcionamento com o interruptor para ligar (9).
- Encha o funil de enchimento com material a ser triturado e o material é puxado para dentro.
- Deixe que o picador retalhe totalmente o material a triturar alimentado antes de introduzir mais material a triturar.
- Não utilize as mãos para empurrar material a ser triturado para dentro, utilize para tal apenas ferramentas de empurro especiais (c) ou material a ser triturado adicional.
- Concluído o trabalho, desligue o picador e corte a alimentação de rede.

Substituir a ferramenta de corte

A ferramenta continua a mover-se por inércia! Retirar a ficha de rede antes de trabalhar na ferramenta de corte! As lâminas reversíveis de aço de alta resistência são utilizáveis dos dois lados, além de poderem ser substituídas com facilidade e rapidez.

Cuidado durante os trabalhos: Perigo de ferimentos nos dedos e mãos! É de extrema importância utilizar unicamente lâminas bem afiadas!

Por isso, tenha em atenção os seguintes aspetos:

As lâminas rombas diminuem a potência de corte e prejudicam o fluxo de trabalho!

Um indicador seguro de que as lâmina já não estão afiadas é a diminuição da alimentação. O motor aquece e a proteção contra sobrecarga dispara.

Abrir a caixa (Fig. H, I)

- Em primeiro lugar, abra a caixa, desapertando o parafuso de fecho (9). Depois, incline a parte superior da caixa (2) para fora (Fig. H).
- A seguir, retire a cobertura de alumínio (18), desapertando os oito parafusos Phillips (Fig. I).

Limpar o parafuso de fixação das lâminas (Fig. K)

Com uma chave de fendas pequena ou um prego, remova a sujidade do sextavado interno dos parafusos de fixação das lâminas (20).

Retirar as lâminas (19)

- A chave Allen com cabo transversal deve entrar completamente no sextavado interno para desapertar os parafusos.
- As lâminas e a superfície de contacto das lâminas no disco de lâminas devem ser limpas dos resíduos de sujidade endurecidos.

Afiar a lâmina

- Ao reafiar a lâmina (19), assegurar-se de que a medida da largura é a mesma, devido ao desequilíbrio.
- Na reafiação podem ser retirados, no máximo, 2 mm em cada lado.

Montar a lâmina

- Na nova montagem, a lâmina (19) deve assentar com precisão.
- Lubrificar e apertar vigorosamente os parafusos de fixação das lâminas (20) ao montar a lâmina.
- Aperte bem os parafusos de fixação das lâminas.
- Monte a cobertura de alumínio.
- Feche a caixa com o parafuso de fecho. O aparelho está operacional.

Proteção contra sobrecarga

O aparelho desliga-se automaticamente em caso de esforço excessivo, por ex. devido a ramos demasiado espessos.

Após um breve período de arrefecimento (aprox. 5 minutos), prima o interruptor de reposição (7).

10. Ligação elétrica

O motor elétrico instalado está ligado pronto a ser utilizado. A ligação corresponde às normas VDE e DIN relevantes.

A ligação à rede por parte do cliente, assim como o cabo de prolongamento utilizado, deverão corresponder a essas normas.

Cabo de ligação elétrica com defeito

Ocorrem muitas vezes danos de isolamento em cabos de ligação elétrica.

As causas para tal poderão ser:

- Pontos de pressão se os cabos forem conduzidos através de janelas ou portas.
- Pontos de dobragem devido a uma fixação ou condução incorreta do cabo de ligação.
- Pontos de corte devido a passagem de veículo por cima do cabo de ligação.
- Danos de isolamento devido a puxar com força da tomada.
- Fissuras devido à idade do isolamento.

Tais cabos de ligação elétrica danificados não devem ser utilizados e representam perigo de vida devido aos danos no isolamento.

Inspeccione regularmente os cabos de ligação elétrica quanto a danos. Durante a inspeção, certifique-se de que o cabo não está ligado à rede elétrica.

Os cabos de ligação elétrica devem corresponder às normas VDE e DIN relevantes. Utilize apenas cabos de ligação com a marcação H05VV-F.

É obrigatória uma impressão da designação do tipo no cabo de ligação.

Motor de corrente alternada

- A tensão de rede deve ser de 230 V~.
- As linhas de prolongamento de até 25 m de comprimento devem ter uma secção transversal de 2,5 mm².

As ligações e reparações do equipamento elétrico só devem ser executadas por um eletrotécnico.

- O produto cumpre os requisitos da norma EN 61000-3-11 e está sujeito a ligação condicional. Tal significa que não é permitida a utilização em qualquer ponto de ligação livremente escolhido.
- Em caso de condições de rede desfavoráveis, o produto pode causar flutuações de tensão temporárias.
- O produto destina-se exclusivamente à utilização em pontos de ligação que possuam uma capacidade de corrente contínua da rede de pelo menos 100 A por fase.
- Enquanto utilizador, deve garantir, se necessário em consulta com a sua empresa de fornecimento de energia, que os seus pontos de ligação onde deseja utilizar o produto cumprem o requisito mencionado.

Tipo de ligação Y

Se for necessária a substituição do cabo de ligação à rede, ela deverá ser efetuada pelo fabricante ou pelo seu representante, para evitar riscos de segurança.

No caso do motor de corrente alternada monofásica, recomendamos, para máquinas com uma corrente de arranque alta (a partir de 3000 W), uma proteção de C 16A ou K 16A!

11. Limpeza e manutenção

Peça a um centro de manutenção por nós autorizado para executar todos os trabalhos que não se encontrem descritos neste manual. Utilize apenas peças de origem.

Use luvas ao manusear o cilindro de corte. Antes de quaisquer trabalhos de manutenção e limpeza, desligue o aparelho, retire a ficha de rede e espere que o cilindro de corte pare.

Trabalhos de manutenção e limpeza gerais

Não pulverize o picador silencioso com água. Perigo devido a choque elétrico!

- Mantenha o aparelho, as rodas e as aberturas de ventilação sempre limpos. Para limpar, utilize uma escova ou um pano, mas não detergentes ou solventes.
- Antes de cada utilização, verifique o aparelho, especialmente os dispositivos de proteção, quanto a danos, tais como peças soltas, desgastadas ou danificadas. Verifique a fixação de todas as porcas, cavilhas e parafusos.
- Verifique as coberturas e dispositivos de proteção quanto a danos e à sua fixação. Substitua-os, se necessário.
- Guarde o aparelho no estado seco e fora do alcance de crianças. Não envolva o aparelho com sacos de nylon, uma vez que isso poderá gerar humidade.

Atenção!

Remova a ficha de rede antes de quaisquer trabalhos de manutenção.

Ligações e reparações

As ligações e reparações do equipamento elétrico só devem ser executadas por um eletrotécnico.

Em caso de dúvidas, indique os seguintes dados:

- Tipo de corrente do motor
- Dados da placa de características da máquina
- Dados da placa de identificação do motor

Informações de assistência

Deve-se ter em conta que as seguintes peças deste produto estão sujeitas a um desgaste consoante a utilização ou natural ou que as seguintes peças são necessárias como consumíveis.

Peças de desgaste*: escovas de carvão, lâminas

* Nem sempre incluído no âmbito de fornecimento!

Entre em contacto com o nosso centro de assistência para obter peças sobresselentes e acessórios. Para isso, utilize o código QR na capa.

12. Armazenamento

Armazene o aparelho e os seus acessórios num local escuro, seco, ao abrigo de temperaturas negativas e fora do alcance das crianças. A temperatura ideal de armazenagem situa-se entre 5 a 30 °C.

Guarde a ferramenta na embalagem original.

Tape a ferramenta, para a proteger contra pó ou humidade. Guarde o manual de instruções junto da ferramenta.

13. Eliminação e reciclagem

Notas relativas à embalagem



Os materiais de embalagem são recicláveis. Elimine as embalagens de modo ecológico.

Notas relativas à legislação alemã sobre aparelhos elétricos e eletrónicos (ElektroG)



Os aparelhos elétricos e eletrónicos usados não pertencem no lixo doméstico, devendo ser alvo de uma recolha ou eliminação separadas!

- As baterias e pilhas usadas que não estejam montadas de modo fixo no aparelho usado devem ser retiradas sem as destruir antes da entrega do aparelho! A sua eliminação é regulada pela legislação relativa a baterias.

- Os proprietários ou utilizadores de aparelhos elétricos e eletrónicos são legalmente obrigados a devolver os mesmos após a sua utilização.
- O utilizador final tem a responsabilidade pela eliminação dos seus dados pessoais no aparelho usado a ser eliminado!
- O símbolo do caixote do lixo riscado significa que aparelhos usados elétricos ou eletrónicos não devem ser eliminados no lixo doméstico.
- Os aparelhos usados elétricos e eletrónicos podem ser entregues sem custos nos seguintes pontos:
 - Centros de recolha ou de eliminação públicos (p. ex. depósitos municipais)
 - Pontos de venda de aparelhos elétricos (lojas físicas e online), desde que o revendedor esteja obrigado a aceitar a devolução ou a aceite de livre vontade.
 - Pode entregar sem custos até três aparelhos elétricos usados com um comprimento de até 25 centímetros ao fabricante sem que tenha de comprar um aparelho novo ou a outro centro de recolha autorizado na sua vizinhança.
 - Para se informar acerca de condições de devolução adicionais dos fabricantes e distribuidores, queira entrar em contacto com o respetivo serviço de apoio ao cliente.
- Em caso de fornecimento de um aparelho elétrico novo por parte do fabricante a um domicílio, este pode efetuar a recolha sem custos do aparelho elétrico usado a pedido do utilizador final. Para tal, entre em contacto com o serviço de apoio ao cliente do fabricante.
- Estas declarações são apenas válidas para aparelhos que sejam instalados e vendidos nos países da União Europeia e que estejam sujeitos à Diretiva Europeia 2012/19/UE. Em países fora da União Europeia, a eliminação de aparelhos usados elétricos e eletrónicos poderá estar regulada por outra legislação divergente.

14. Resolução de problemas





A seguinte tabela indica sintomas de erro e descreve resoluções, se a sua máquina não estiver a funcionar corretamente. Se não for possível localizar e eliminar o problema, entre em contacto com a sua oficina de assistência técnica.

Problema	Causa possível	Solução
O motor não funciona	Parte superior da caixa não fechada devidamente	Apertar completamente o parafuso de segurança
	Cabo de extensão com defeito	Substituir ou mandar reparar a linha de prolongamento
	A tomada não fornece corrente	Verificar fusível de rede
	Interruptor com defeito	Verificar/substituir
	Motor ou condensador avariado	Verificar/substituir
	Os resíduos da trituração bloqueiam o disco de lâminas	Puxar a ficha de rede, abrir a caixa e desobstruir
Motor não tem potência para o fusível responder	Linha de prolongamento com secção transversal insuficiente	Selecionar uma linha de prolongamento com uma secção transversal maior
	Cabo entre a conexão de rede e o picador longo demais	Optar pelo percurso mais curto possível entre a conexão de rede e o picador
Motor sobrecarregado, o fusível responde	Demasiada quantidade de material a triturar com material húmido	Selecionar uma quantidade menor, intercalar com material a triturar seco
	Áreas das lâminas e de ejeção entupidas	Puxar a ficha de rede, abrir a caixa e limpar
	Lâminas rombas	Reafiar, substituir
	Linha de prolongamento com secção transversal insuficiente	Selecionar uma linha de prolongamento com uma secção transversal maior
A alimentação do picador diminui, potência de corte reduzida	A lâmina reversível está romba ou desgastada	Virar a lâmina reversível Reafiar ou substituir por completo a lâmina reversível
Fortes vibrações / ruídos	Parafuso/porca da lâmina desapertados	Apertar bem o parafuso/porca da lâmina
	Lâmina de corte danificada	Substituir a lâmina de corte
	Interior do aparelho danificado	Entrar em contacto com o serviço de assistência ao cliente

Vysvětlení symbolů na přístroji

Symby použité v této příručce vás mají upozornit na možná rizika. Bezpečnostní symby a vysvětlivky, které je provádějí, musejí být přesně pochopeny. Samotné varování rizika neodstraní a nemohou nahradit správná opatření pro prevenci úrazů.

	<p>Před použitím se řiďte všemi bezpečnostními pokyny!</p>
	<p>Před uvedením do provozu si přečtete celý text návodu k obsluze.</p>
	<p>Noste ochranné brýle, ochranu sluchu a pracovní rukavice.</p>
	<p>Zamezte třetím osobám v přístupu do nebezpečné oblasti!</p>
	<p>Chraňte přístroj před deštěm a při dešti jej nenechávejte venku!</p>
	<p>Vyjměte síťovou zástrčku.</p>
	<p>Odmrštěné objekty a rotující díly mohou způsobit vážná zranění.</p>
	<p>Nezasahujte rukama a nohama do prostoru rotujících nožů.</p>
	<p>Zaručená hladina akustického výkonu</p>
	<p>Výrobek odpovídá platným evropským směrnicím.</p>
	<p>Výrobek odpovídá platným srbským směrnicím.</p>

	<p>Třída ochrany 2</p>
	<p>Nepoužívejte jako schod.</p>
	<p>Hmotnost</p>
	<p>Průměr větve</p>
<p>⚠ Pozor!</p>	<p>Místa, která se týkají bezpečnosti, jsme v návodu k použití označili touto značkou.</p>

Obsah:
Strana:

1.	Úvod.....	96
2.	Popis přístroje	96
3.	Rozsah dodávky	96
4.	Použití v souladu s určením	97
5.	Bezpečnostní pokyny	97
6.	Technické údaje	99
7.	Před uvedením do provozu.....	99
8.	Montáž	100
9.	Obsluha.....	100
10.	Elektrické připojení	101
11.	Čištění a údržba.....	101
12.	Skladování	102
13.	Likvidace a recyklace	102
14.	Odstraňování poruch	103
15.	Prohlášení o shodě.....	298

1. Úvod

Výrobce:

Schepach GmbH
Günzburger Straße 69
D-89335 Ichenhausen

Vážený zákazníku,

Přejeme vám mnoho radosti a úspěchu při práci s novým přístrojem.

Upozornění:

Výrobce tohoto zařízení neručí podle platného zákona o odpovědnosti za vady výrobku za škody, které vzniknou na tomto přístroji nebo jeho prostřednictvím v případě:

- Neodborná manipulace
- Nedodržování návodu k použití
- Opravy třetí osobou, neoprávněnými odborníky
- Montáž a výměna neoriginálních náhradních dílů
- Použití, které není v souladu s určením
- Výpadky elektrického zařízení v případě nedodržení elektrických předpisů a ustanovení VDE 0100, DIN 57113 / VDE 0113

Mějte na paměti:

Před montáží a uvedením do provozu si přečtěte celý text návodu k obsluze.

Tento návod k obsluze vám má usnadnit seznámení se zařízením a jeho používání v souladu s určením.

Návod k obsluze obsahuje důležitá upozornění, jak s přístrojem pracovat bezpečně, odborně a ekonomicky, abyste zabránili rizikům, ušetřili náklady za opravy, omezili dobu nečinnosti a zvýšili spolehlivost a životnost přístroje.

Kromě bezpečnostních ustanovení tohoto návodu k obsluze musíte bezpodmínečně dodržovat předpisy své země, které platí pro provoz přístroje.

Uchovávejte návod k obsluze u přístroje v plastovém obalu, který jej bude chránit před znečištěním a vlhkostí. Před započetím práce si jej musí každý pracovník obsluhy přečíst a pečlivě jej dodržovat.

S přístrojem smějí pracovat jen osoby, které jsou poučeny o jeho použití a informovány o nebezpečích, která jsou s ním spojena. Je třeba dodržet požadovaný minimální věk.

Kromě bezpečnostních pokynů, které jsou obsaženy v tomto návodu k obsluze, a zvláštních předpisů vaší země, je při provozu konstrukčně stejných strojů zapotřebí dodržovat všeobecně uznávaná technická pravidla.

Nepřebíráme žádnou záruku za nehody nebo škody způsobené nedodržením tohoto návodu a bezpečnostních pokynů.

2. Popis přístroje

1. Vhazovací otvor
2. Horní část stroje
3. Hák
4. Kolo
5. Kryt kola
6. Podpěrná noha
7. Tlačítko Reset
8. Šroubový uzávěr
9. Zapínač/vypínač
10. Síťová přípojka
11. Hřídel kola
12. Podložka
13. Náboj kola
14. Pojistná matice
15. Otvor
16. Drážka
17. Závitový čep
18. Hliníkový kryt
19. nůž
20. Šroub se zápusťnou hlavou
21. Záchytný vak

- a. Klíč na šrouby
- b. Inbusový klíč
- c. Pěchovač

3. Rozsah dodávky

- Horní část stroje
- Podpěrné nohy (2x)
- Hřídel kola
- Pojistná matice (6x)
- Náboj kola (2x)
- Podložka (2x)
- Kryt kola (2x)
- Kolo (2x)
- Záchytný vak
- Klíč na šrouby
- Inbusový klíč
- Pěchovač
- Návod k obsluze

Prislušenství:

- Náhradní sběrný vak

4. Použití v souladu s určením

Stroj se smí používat pouze v souladu s jeho určením. Jakékoliv další použití kromě tohoto je v rozporu s určením. Za škody nebo zranění všeho druhu, které vzniknou na základě použití v rozporu s určením, zodpovídá uživatel/obsluhující osoba a ne výrobce.

Součástí použití k určenému účelu je dodržování bezpečnostních pokynů a také montážní návod a provozní pokyny v návodu k obsluze.

Osoby provádějící obsluhu a údržbu stroje s ním musí být seznámeny a informovány o potenciálních nebezpečích. Změny stroje zcela vylučují ručení výrobce za škody, které takto vzniknou.

Stroj smí být používán jen s originálními díly a originálními příslušenstvími výrobce.

Je nutno dodržovat veškeré předpisy výrobce týkající se bezpečnosti, práce a údržby a také rozměry uvedené v technických datech.

Drtič zahradního odpadu byl zkonstruován výhradně k drcení větví, keřů, zahradního odpadu, papíru a kartonu.

K použití v souladu s určením patří drcení

- větví všeho druhu do max. průměru 45 mm (podle druhu a čerstvosti).
- uvadlého, vlhkého, již několik dnů uloženého zahradního odpadu spolu s větvemi.

Mějte prosím na paměti, že naše přístroje nebyly v souladu s určením konstruovány pro komerční, řemeslné a průmyslové použití. Nepřebíráme zodpovědnost v případě, když se přístroj použije v komerčních, řemeslných nebo průmyslových provozech, a při srovnatelných činnostech.

5. Bezpečnostní pokyny

- Tento přístroj není určený k tomu, aby jej používaly osoby (včetně dětí) s omezenými fyzickými, smyslovými nebo mentálními schopnostmi nebo s nedostatkem zkušeností a/nebo znalostí, ledaže by s ním zacházely pod dohledem osoby odpovědné za jejich bezpečnost nebo by od takové osoby obdržely pokyny, jak přístroj používat.
- Je třeba dohlížet na děti, aby se zajistilo, že si s přístrojem nebudou hrát.
- Nikdy nedovolte dětem nebo jiným osobám, které nejsou obeznámeny s návodem k obsluze, aby přístroj používaly. Místní předpisy mohou stanovit minimální věk uživatele.

Dodržujte ochranu proti hluku a místní předpisy.

Pozor! Při používání elektrického nářadí se na ochranu proti zraněním způsobeným elektrickým proudem a proti požáru musí dodržovat následující základní bezpečnostní opatření:

Příprava:

- Přístroj nikdy nepoužívejte, pokud jsou v blízkosti nějaké osoby nebo zvířata.
- Během celé doby provozu používejte ochranu sluchu a ochranné brýle.
- Noste vhodný pracovní oděv jako ochranné rukavice, pevnou obuv a dlouhé kalhoty. Nenoste volný splyvavý oděv nebo oděv s visícími pásky nebo šňůrami.
- Přístroj používejte pouze venku (tzn. ne na stěně nebo jiném pevném předmětu) a na pevné rovné ploše.
- Stroj nepoužívejte na dlážděné ploše posypané štěrkem, na které může vyhozený materiál způsobit zranění.
- Před uvedením do provozu je třeba zkontrolovat pevné usazení všech šroubů, matic, čepů a jiného upevňovacího materiálu. Kryty musí být na svém místě a v dobrém pracovním stavu. Poškozené nebo nečitelné samolepky je třeba vyměnit.
- Používejte pouze náhradní díly a díly příslušenství dodávané a doporučené výrobcem. Použití cizích dílů vede k okamžitě ztrátě nároku na záruku.
- Přístroj nenechávejte běžet bez dozoru a ukládejte jej na suché místo mimo dosah dětí.
- Přístroj připojujte pouze do řádně uzemněné elektrické sítě. Zásuvka a prodlužovací kabel musí disponovat funkčním ochranným vodičem.
- Při používání venku musí být přístroj připojen pouze do zásuvky s ochranným vypínačem proti chybnému proudu (jističem) s vypínacím proudem ne více než 30 mA.
- Při uvedení stroje do provozu se držte vždy mimo vyhazovací zónu.

Práce s přístrojem:

- Před spuštěním přístroje se ubezpečte, že je plnicí náspyka prázdná.
- Mějte hlavu, vlasy a tělo dostatečně daleko od plnicí náspyky.
- Nesahejte během provozu do plnicí náspyky. Po vypnutí přístroj ještě krátkou dobu dobíhá.
- Vždy dbejte na rovnováhu a stabilní postoj. Nepředklánějte se a při vyhazování materiálu nestůjte výše než přístroj.

- Dbejte na to, aby vřazovaný materiálu nikdy neob-
sahoval tvrdé předměty jako kov, kameny, sklo nebo
jiná cizí tělesa.
- Přístroj nepoužívejte za deště a při špatných povětr-
nostních podmínkách. Pracujte jen za denního svět-
la nebo při dobrém osvětlení.
- S přístrojem nepracujte, jste-li unavení nebo nesou-
středění, či pod vlivem alkoholu nebo léků. Při práci
dělejte pravidelné přestávky.
- Přístroj vypněte a vytáhněte síťovou zástrčku:
 - pokud přístroj nepoužíváte, přepravujete nebo ho
necháváte bez dozoru;
 - před uvolněním zablokovaného nože;
 - když přístroj kontrolujete, čistíte nebo odstraňu-
jete blokování;
 - když provádíte čistící nebo údržbářské práce
nebo měníte příslušenství;
 - když je poškozený nebo zamotaný síťový nebo
prodlužovací kabel;
 - když přístrojem pohybuje nebo ho chcete zved-
nout;
 - když se do přístroje dostanou cizí tělesa, v pří-
padě neobvyklých zvuků nebo vibrací (před opě-
tovným spuštěním zkontrolujte, zda není přístroj
poškozený).
- Zpracovaný materiál nenechávejte hromadit v ob-
lasti výhozu; mohlo by to bránit správnému výhozu
a vést ke zpětnému rázu materiálu v plnici násypce.
- Přístroj nepřpravujte a nenaklánějte s běžícím mo-
torem.
- Ruce, další části těla a oděv se nesmí dostat do pl-
nicí komory, vyhazovacího kanálu nebo do blízkosti
jiných pohyblivých dílů.
- V případě ucpání vhozu nebo výhozu stroje vypněte
motor a vytáhněte síťovou zástrčku předtím, než za-
čnete odstraňovat zbytky materiálu ve vyhazovacím
otvoru nebo vyhazovacím kanálu. Dbejte na to, aby
byl motor bez odpadů a ostatních nahromaděni kvůli
ochraně před poškozením nebo vznícením. Myslete
na to, že při uvedení spouštěcího mechanismu do
provozu se u strojů poháněných motorem spustí
také řezný nástroj.
- Pokud by do řezného nástroje vnikla cizí tělesa nebo
by stroj vydával nezvyklé zvuky nebo by nezvykle
vibroval, okamžitě vypněte motor a nechte stroj do-
běhnout. Proveďte následující kroky:
 - Zkontrolujte, zda není stroj poškozený.
 - Zkontrolujte díly, zda jsou pevně usazené, případ-
ně je dotáhněte.
 - Nechte vyměnit nebo opravit jakékoliv díly, při-
čemž musí díly vykazovat stejnou kvalitu.

- Dbejte na to, aby všechny kryty a deflektory byly na
svém místě a v dobrém pracovním stavu.

Opatrně! Takto předejete poškození přístroje a pří-
padným následným zraněním osob:

- Čistíte pravidelně ventilační otvory a řídte se před-
pisy pro údržbu.
- Přístroj nepřetěžujte. Pracujte pouze v uvedeném
výkonovém rozsahu. Pro těžké práce nepoužívejte
stroje se slabým výkonem. Nepoužívejte přístroj k
účelům, ke kterým není určen.
- Přístroj vypněte teprve tehdy, když je plnicí násyp-
ka zcela prázdná, protože jinak by se přístroj mohl
ucpat a za určitých okolností by se již nemohl roz-
běhnout.
- Přístroj se nepokoušejte sami opravovat, ledaže k
tomu máte vzdělání. Veškeré práce, které nejsou
uvedené v tomto návodu k obsluze, smí provádět
pouze naše servisní centrum.

Elektrická bezpečnost

Pozor: Takto se vyhnete nehodám a zraněním způsobeným elektrickým proudem:

- K upevnění prodlužovacího kabelu používejte k
tomu určené odlehčení tahu.
- Poškozené kabely, spojky a zásuvky nebo připojo-
vací kabely neodpovídající předpisům se nesmí po-
užívat. V případě poškození síťového kabelu vytáhně-
te ihned zástrčku ze zásuvky. V žádném případě
se nedotýkejte síťového kabelu, dokud není síťová
zástrčka vytažena.
- Pokud dojde k poškození připojovacího kabelu pří-
stroje, musí být pro zamezení ohrožení vyměněno
výrobce nebo jeho servisem nebo podobným způsobem
kvalifikovanou osobou.
- Nepoužívejte přístroj, když nelze zapnout a vypnout
vypínač. Poškozené spínače musí být vyměněny
naším servisním centrem.
- Používejte pouze prodlužovací kabely schválené pro
venkovní prostředí chráněné proti stříkající vodě.
Průřez prodlužovacího kabelu musí být minimálně
2,5 mm². Před použitím vždy zcela rozmotejte kabe-
lový buben. Zkontrolujte kabel, zda není poškozený.
- Nepoužívejte kabel k vytažení zástrčky ze zásuvky.
Chraňte kabel před horkem, olejem a ostrými hra-
namí.

⚠ VAROVÁNÍ!

Tento elektrický nástroj vytváří během provozu elektro-
magnetické pole. Toto pole může za určitých podmínek
ovlivňovat aktivní nebo pasivní zdravotní implantáty.

Pro snížení rizika vážných nebo smrtelných úrazů doporučujeme osobám se zdravotními implantáty, aby se před obsluhou tohoto stroje obrátili na svého lékaře nebo na výrobce zdravotního implantátu.

Zbytková rizika

Stroj je zkonstruován podle aktuálního stavu techniky a podle uznávaných bezpečnostně-technických norem. Přesto se mohou během práce vyskytnout jednotlivá zbytková rizika.

- Ohrožení zdraví zásahem elektrickým proudem při použití elektrických přívodních kabelů, které nejsou v pořádku.
- Před provedením nastavení nebo údržby uvolněte spouštěcí tlačítko a vytáhněte síťovou zástrčku.
- Kromě toho mohou navzdory všem přijatým preventivním opatřením hrozit zbytková rizika, která nejsou zjevná.
- Zbytková rizika lze minimalizovat, pokud budete dodržovat „bezpečnostní pokyny“ a „použití v souladu s určeným účelem“ a kompletní návod k obsluze.
- Zabraňte náhodnému spuštění stroje: při vložení vidlice do elektrické zásuvky nesmí být stisknut hlavní spínač.
- Používejte nástroj, který je doporučen v návodu k obsluze. Tím dosáhnete toho, že bude váš stroj poskytovat optimální výkon.
- Při provozu stroje nevkládejte ruce do pracovního prostoru.

6. Technické údaje

Konstrukční rozměry d x š x v	480 x 380 x 910 mm
Ø nožového kotouče	180 mm
Počet nožů	2
Objem sběrné nádoby	45 l
Ø přepravních kol	175 mm
Hmotnost	10 kg
max. průměr větve Ø	45 mm
Motor	230 - 240 V~ 50 Hz
Jmenovitý příkon P1	2400 W
Otáčky motoru max.	4200 (1/min)
Druh provozního režimu	P40

Technické změny vyhrazeny!

Charakteristiky hlučnosti

Zaručená hladina akustického výkonu L_{WA}	106 dB
Naměřená hladina akustického výkonu L_{WA}	103,8 dB
Nepřesnost měření K	2,46 dB
Hladina akustického tlaku L_{pA}	95,5 dB
Nepřesnost měření K_{pA}	3 dB

Upozornění: Uvedené hodnoty akustického výkonu byly zjištěny normovaným zkušebním postupem a mohou být použity ke srovnání s jinými elektrickými nástroji. Navíc se tyto hodnoty hodí pro předběžný odhad zatížení uživatele hlukem.

7. Před uvedením do provozu

⚠ POZOR!

Před uvedením do provozu přístroj bezpodmínečně kompletně smontujte!

- Otevřete balení a opatrně vyjměte přístroj.
- Odstraňte balicí materiál a obalové a přepravní pojistky (pokud je jimi výrobek opatřen).
- Zkontrolujte, zda je rozsah dodávky úplný.
- Zkontrolujte přístroj a díly příslušenství, zda se při přepravě nepoškodily.
- V případě reklamací je třeba okamžitě uvědomit dodavatele. Pozdější reklamace nebudou uznány.
- Uchovejte obal dle možností až do uplynutí záruční doby.
- Seznamte se před použitím s přístrojem podle návodu k obsluze.
- Používejte u příslušenství a opotřebitelných a náhradních dílů pouze originální díly. Náhradní díly obdržíte u specializovaného prodejce.
- Uveďte při objednávání naše čísla výrobku a rovněž typ a rok výroby přístroje.
- Před připojením se přesvědčte, že údaje na typovém štítku se shodují s údaji sítě.

⚠ POZOR!

Přístroj a obalový materiál nejsou hračka! S plastovými sáčky, fóliemi a drobným díly si nesmějí hrát děti! Hrozí nebezpečí spolknutí těchto věcí a udušení!

8. Montáž

⚠ VAROVÁNÍ!

Než zahájíte nastavení přístroje, vždy vytáhněte síťovou zástrčku ze zásuvky.

Montáž podpěrných noh (obr. B-E)

- Nápravu (11) zaveďte do otvorů (15) podpěrných noh (6) a nasuňte podložku (12) na osu (11).
- Nasuňte pouzdro (13) a kolo (4) na osu (11).
- Nasaďte pojistnou matici (14) na závit a utáhněte ji dodaným klíčem na šrouby (a).
- Po utažení pojistné matice (14) namontujte kryt kola (5) na kolo (4). Poloha je dána drážkami (16).
- Opakujte výše uvedený postup na protilehlé straně (obr. D).

Montáž podvozku na horní část stroje (obr. F, G)

- Nasaďte podpěrné nohy (6) na závitový čep (17) horní části stroje (2) (obr. F).
- Dodané pojistné matice (14) nasaďte ručně a utáhněte poté klíčem na šrouby (a). (obr. G)

Zavěšení sběrného vaku (obr. M, N)

Ke sběru pořezané hmoty zavěste dodaný sběrný vak (21) do určeného háku (3) (obr. N).

9. Obsluha

Ovládací pole (obr. L)

- Zapínač (9): Tlačítko vyklopte nahoru; drtič se spustí.
- Vypínač (9): Tlačítko sklopte dolů; drtič se zastaví.
- **Tlačítko Reset (7):** Ochrana proti přetížení

Práce s drtičem

Drťte uvadlý několik dnů uložený zahradní odpad a větve střídavě s větvemi, abyste zabránili ucpaní.

- Připojte drtič k napájení elektrickým proudem.
- Drtič uveďte do provozu pomocí zapínače (9).
- Naplňte materiál k rozdrčení do plnicí násypky, materiál je vtažen.
- Než vložíte nový materiál k drčení, nechte drtič vložený materiál kompletně rozdrtit.
- Pro posouvání drčeného materiálu nepožívejte ruce, používejte k tomu pouze speciální postrk (c) nebo jiný materiál k rozdrčení.
- Po provedené práci drtič vypněte a odpojte ho od sítě.

Výměna řezného nástroje

Nástroj dobíhá! Před prováděním prací na řezném nástroji vytáhněte síťovou zástrčku!

Oboustranně použitelné vyměnitelné nože z vysoce výkonné oceli lze snadno a rychle vyměnit.

Opatrnost při práci: Nebezpečí zranění prstů a rukou! Je enormně důležité používat pouze nabroušené nože!

Mějte, prosím, na paměti:

Tupé nože snižují řezný výkon a ovlivňují průběh práce! Spolehlivým příznakem nožů, které již nejsou ostré, je ochabování vnechávání vtahu. Motor se zahřívá, ochrana proti přetížení reaguje.

Otevření opláštění (obr. H, I)

- Nejprve otevřete opláštění tím, že povolíte uzavírací šroub (9). Následně vyklopte směrem nahoru horní díl opláštění (2) (obr. H).
- Poté odstraňte hliníkový kryt (18) tím, že povolíte osm šroubů s křížovou hlavou (obr. I).

Čištění upevňovacího šroubu nože (obr. K)

Malým šroubovákem nebo hřebíkem odstraňte nečistoty z vnitřního šestihranu šroubů upevnění nože (20).

Sejmutí nože (19)

- Pro povolení šroubů musí zástrčný klíč s příčnou rukojetí zcela zapadnout do vnitřního šestihranu.
- Nože a plochu uložení nožů na nožovém kotouči je třeba očistit od zatvrdlých zbytků nečistot.

Broušení nože

- Při přebroušení nože (19) dbejte kvůli nevyváženosti na stejnou šířku.
- Přebroušením se smí odebrat max. 2 mm materiálu na každé straně.

Montáž nože

- Nůž (19) musí při opětovné montáži přesně dolehnout.
- Při montáži nože šrouby se záпустnou hlavou (20) naolejujte a pevně utáhněte.
- Upevňovací šrouby nože pevně utáhněte.
- Namontujte hliníkový kryt.
- Opláštění uzavřete šroubovým uzávěrem. Přístroj je připraven k použití.

Ochrana proti přetížení

V případě přílišného namáhání např. příliš tlustými větvemi se přístroj automaticky vypne.

Po krátké fázi ochlazení (cca 5 minut) stiskněte tlačítko Reset (7).

10. Elektrické připojení

Instalovaný elektromotor je připojen v provozuschopném stavu. Připojka musí odpovídat příslušným předpisům VDE a DIN.

Těmto předpisům musí odpovídat síťová připojka zákazníka i použité prodlužovací kabely.

Poškozené elektrické přípojné vedení

U elektrických přípojných vedení často dochází k poškození izolace.

Jeho příčinami mohou být:

- Otláčená místa, je-li přípojné vedení vedeno oknem nebo štěrbínou ve dveřích.
- Místa zlomu kvůli nevhodnému upevnění nebo vedení přípojného vedení.
- Zlomení kvůli přejíždění přes přívodní kabel.
- Poškození izolace kvůli vytržení z nástěnné zásuvky.
- Praskliny v důsledku stárnutí izolace.

Tyto vadná elektrická přípojná vedení nesmí být používána a kvůli poškození izolace jsou životu nebezpečná. Pravidelně kontrolujte, zda elektrická přípojná vedení nejsou poškozená. Dávejte pozor, aby nebyl přívodní kabel při kontrole připojen do elektrické sítě.

Elektrické přívodní kabely musí odpovídat příslušným předpisům VDE a DIN. Používejte pouze přípojná vedení s označením H05VV-F.

Potisk typového označení na přívodním kabelu je povinný.

Motor na střídavý proud

- Napětí v síti musí činit 230 V~.
- Prodlužovací vedení do délky 25 m musí mít průřez 2,5 mm².

Připojení a opravy elektrické výbavy smí provádět pouze kvalifikovaný elektrikář.

- Výrobek splňuje požadavky normy EN 61000-3-11 a podléhá zvláštním připojovacím podmínkám. To znamená, že použití libovolných, volně vybraných připojovacích bodů není přípustné.
- Výrobek může při špatných podmínkách sítě způsobit přechodné výkyvy napětí.
- Výrobek je určen výhradně k použití na přípojných bodech, které mají zatížitelnost sítě trvalým proudem nejméně 100 A pro každou fázi.

- Vy jako uživatel se musíte ujistit, v případě potřeby i dotazem u svého dodavatele energie, zda váš připojovací bod, na kterém chcete výrobek provozovat, splňuje uvedený požadavek.

Typ připojení Y

Pokud je zapotřebí výměna vedení pro připojení na síť, musí to provést výrobce nebo jeho zástupce, aby se zabránilo bezpečnostním rizikům.

U jednofázového motoru na střídavý proud doporučujeme pro stroje s vysokým rozběhovým proudem (od 3000 W) jištění C 16A nebo K 16A!

11. Čištění a údržba

Práce, které nejsou popsány v tomto návodu, svěřte námí zmocněnému servisnímu středisku. Používejte pouze originální díly.

Při zacházení s nožovým válcem používejte rukavice. Před každou údržbářskou a čisticí prací přístroj vypněte, vytáhněte síťovou zástrčku a vyčkejte zastavení nožového válce.

Všeobecné čisticí a údržbářské práce

Tichý drtič neostříkujte vodou. Nebezpečí zasažení elektrickým proudem!

- Přístroj, kola a větrací otvory udržujte vždy čisté. K čištění použijte kartáč nebo hadr, ale žádné čisticí prostředky, resp. rozpouštědla.
- Přístroj a zvláště ochranná zařízení zkontrolujte před každým použitím na poškození, např. na volné, opotřebené nebo poškozené díly. Zkontrolujte pevné usazení všech matic, čepů a šroubů.
- Zkontrolujte poškození a správné dosednutí krytů a ochranných zařízení. Případně je vyměňte.
- Přístroj uchovávejte v suchu a mimo dosah dětí. Přístroj neobalujte nylonovými sáčky, protože by se tak mohla tvořit vlhkost.

Pozor!

Před prováděním veškeré údržby vytáhněte síťovou zástrčku.

Připojky a opravy

Připojení a opravy elektrické výbavy smí provádět pouze kvalifikovaný elektrikář.

Při zpětných dotazech uvádějte prosím tyto údaje:

- Typ proudu napájecího motor
- Údaje z typového štítku stroje
- Údaje z typového štítku motoru

Servisní informace

Je nutno dbát na to, že v případě tohoto výrobku následující díly podléhají opotřebení, které je dáno používáním nebo se tak děje přirozeně, příp. že na následující díly je pohlíženo jako na spotřební materiál.

Opotřebitelné díly*: Uhlíkové kartáčky, nůž

* není nutně zahrnuto v rozsahu dodávky!

Náhradní díly a příslušenství obdržíte v našem servisním středisku. Naskenujte k tomu QR kód na titulní straně.

12. Skladování

Uložte přístroj a jeho příslušenství na tmavém, suchém místě, chráněném před mrazem a nedostupném pro děti. Optimální skladovací teplota se pohybuje mezi 5 a 30 °C.

Nástroj uchovávejte v originálním balení.

Nástroj zakryjte, aby byl chráněn před prachem nebo vlhkostí. Návod k obsluze uchovávejte v blízkosti nástroje.

13. Likvidace a recyklace

Upozornění k obalu



Balící materiály jsou recyklovatelné. Obaly prosím likvidujte způsobem šetrným k životnímu prostředí.

Upozornění k zákonu o elektrických a elektronických zařízeních (ElektroG)



Odpadní elektrická a elektronická zařízení nepatří do domovního odpadu, ale musí se sbírat a likvidovat odděleně!

- Staré baterie nebo akumulátory, které nejsou napevno zabudované ve starém přístroji, musí být před odevzdáním bez poškození vyjmuty! Jejich likvidaci upravuje zákon o bateriích.
- Majitelé nebo uživatelé elektrických a elektronických zařízení jsou ze zákona povinni je po použití vrátit.

- Koncový uživatel je zodpovědný za vymazání svých osobních údajů ze starého zařízení určeného k likvidaci!
- Symbol přeškrtnuté popelnice znamená, že se odpadní elektrická a elektronická zařízení nesmí likvidovat společně s domovním odpadem.
- Elektrická a elektronická zařízení můžete bezplatně odevzdat na následujících místech:
 - Veřejné skládky nebo sběrná místa odpadů (např. obecní stavební dvory).
 - Prodejní místa elektrospotřebičů (stacionární a online), pokud jsou obchodníci povinni je odebírat nebo to nabízejí dobrovolně.
 - Až tři kusy elektroodpadu od jednoho typu spotřebiče s délkou hrany maximálně 25 cm lze bezplatně vrátit výrobci, aniž by bylo nutné předtím zakoupit nový spotřebič od výrobce nebo jej odevzdat na jiném autorizovaném sběrném místě ve vašem okolí.
 - Pro další doplňující podmínky zpětného odběru výrobců a distributorů se obraťte na příslušný zákaznický servis.
- V případě, že výrobce dodá nový elektrospotřebič do soukromé domácnosti, může na žádost koncového uživatele zajistit bezplatný sběr elektroodpadu. Za tímto účelem kontaktujte zákaznický servis výrobce.
- Tato prohlášení se vztahují pouze na přístroje instalované a prodávané v zemích Evropské unie a podléhající evropské směrnici 2012/19/EU. V zemích mimo Evropskou unii mohou pro likvidaci elektroodpadu platit jiné předpisy.

14. Odstraňování poruch





Následující tabulka zobrazuje příznaky vad a popisuje, jak lze vady odstranit, pokud stroj nepracuje správně. Pokud nemůžete problém takto lokalizovat a odstranit, obraťte se na svou servisní dílnu.

Chyba	Možná příčina	Náprava
Motor se nerozběhne	Horní část opláštění není předpisově zavřená	Dotáhněte pojistný šroub
	Prodlužovací vedení je vadné	Nechte vyměnit nebo opravit prodlužovací vedení
	V zásuvce není proud	Zkontrolujte síťovou pojistku
	Vadný spínač	Zkontrolujte/vyměňte
	Motor vadný, kondenzátor vadný	Zkontrolujte/vyměňte
	Rozdrcené zbytky blokují nožový kotouč	Vytáhněte síťovou zástrčku, otevřete a vyčistěte opláštění
Motor nepodává výkon, vypadává pojistka	Prodlužovací vedení s nedostatečným průřezem	Zvolte prodlužovací vedení s velkým průřezem
	Příliš dlouhé vedení mezi síťovou přípojkou a drtičem	Co možná nejkratší vzdálenost mezi síťovou přípojkou a drtičem
Motor je přetížený, vypadává pojistka	Příliš vysoké dávkování pořezané hmoty k rozdrčení	Zvolte nižší dávkování vyschlé pořezané hmoty
	Ucpaná oblast nožů a výhozu	Vytáhněte síťovou zástrčku, otevřete a vyčistěte opláštění
	Tupé nože	Přebruste, vyměňte
	Prodlužovací vedení s nedostatečným průřezem	Zvolte prodlužovací vedení s velkým průřezem
Vtah drtiče slábne, nižší řezný výkon	Vyměnitelný nůž je tupý nebo opotřebovaný	Vyměnitelný nůž vyšroubujte, přebruste nebo kompletně vyměňte
Silné vibrace/vysoká hlučnost	Povolená matice/šroub nože	Utáhněte matici/šroub nože
	Poškozený řezný nůž	Vyměňte řezný nůž
	Přístroj je uvnitř poškozený	Vyhledejte zákaznický servis

Vysvetlenie symbolov na prístroji

Použitie symbolov v tejto príručke má upriamiť vašu pozornosť na možné riziká. Bezpečnostné symboly a vysvetlenia, ktoré ich sprevádzajú, musia byť presne pochopené. Výstrahy samotné neodstraňujú riziká a nemôžu nahradiť správne opatrenia na zabránenie nehodám.

	<p>Pred použitím dodržte všetky bezpečnostné upozornenia!</p>
	<p>Pred uvedením do prevádzky si prečítajte celý text návodu na obsluhu.</p>
	<p>Noste ochranné okuliare, ochranu sluchu a pracovné rukavice.</p>
	<p>Udržiavajte tretie osoby mimo nebezpečnej oblasti!</p>
	<p>Prístroj chráňte pred dažďom a pri daždi ho nenechávajte vonku!</p>
	<p>Odstráňte sieťovú zástrčku.</p>
	<p>Vymrštené objekty a otáčajúce sa diely môžu zapríčiniť závažné poranenia.</p>
	<p>Udržiavajte ruky a nohy v bezpečnej vzdialenosti od rotujúcich nožov.</p>
	<p>Zaručená hladina akustického výkonu</p>
	<p>Výrobok zodpovedá platným európskym smerniciam.</p>
	<p>Výrobok zodpovedá platným srbským smerniciam.</p>

	<p>Trieda ochrany 2</p>
	<p>Nepoužívajte ako schod.</p>
	<p>Hmotnosť</p>
	<p>Priemer vetvy</p>
<p>⚠ Pozor!</p>	<p>V tomto návode na obsluhu sme miesta, ktoré sa týkajú vašej bezpečnosti, označili týmto znakom.</p>

Obsah:
Strana:

1.	Úvod.....	107
2.	Popis prístroja	107
3.	Rozsah dodávky	107
4.	Použitie v súlade s určením.....	108
5.	Bezpečnostné upozornenia.....	108
6.	Technické údaje	110
7.	Pred uvedením do prevádzky.....	110
8.	Montáž	111
9.	Obsluha.....	111
10.	Elektrická prípojka	112
11.	Čistenie a údržba.....	112
12.	Skladovanie	113
13.	Likvidácia a recyklácia.....	113
14.	Odstraňovanie porúch	114
15.	Vyhlásenie o zhode	298

1. Úvod

Výrobca:

Scheppach GmbH
Günzburger Straße 69
D-89335 Ichenhausen

Vážený zákazník,

želáme vám veľa zábavy a úspechov pri práci s vašim novým prístrojom.

Upozornenie:

Výrobca tohto prístroja neručí podľa platného zákona o ručení za výrobok za škody, ktoré vzniknú na tomto prístroji alebo budú spôsobené týmto prístrojom pri:

- neodbornej manipulácii,
- nedodržiavaní návodu na obsluhu,
- opravách tretími stranami, nie autorizovanými odborníkmi,
- montáži a výmene neoriginálnych náhradných dielov,
- používaní v rozpore s určením.
- výpadkoch elektrického zariadenia pri nedodržiavaní elektrických predpisov a ustanovení VDE 0100, DIN 57113 / VDE 0113.

Dodržiavajte:

Pred montážou a uvedením do prevádzky si prečítajte celý text návodu na obsluhu.

Návod na obsluhu vám má uľahčiť, aby ste sa oboznámili s prístrojom a používali ho v súlade s jeho určenými možnosťami použitia.

Návod na obsluhu obsahuje dôležité pokyny, ako s prístrojom bezpečne, odborne a hospodárne pracovať a ako zabrániť nebezpečenstvám, ušetríte náklady na opravy, znížite časy prestojov a zvýšite spoľahlivosť a životnosť príslušenstva.

Okrem bezpečnostných ustanovení tohto návodu na obsluhu musíte bezpodmienečne dodržiavať predpisy svojej krajiny platné pre prevádzku prístroja.

Návod na obsluhu uchovávajte pri prístroji v plastovom obale, aby bol chránený pred nečistotami a vlhkosťou. Všetci obsluhujúci pracovníci si ho musia pred začiatkom práce prečítať a starostlivo ho dodržiavať.

Na prístroji môžu pracovať len osoby, ktoré boli poučené o používaní prístroja a boli informované o nebezpečenstvách, ktoré sú s tým spojené. Je potrebné dodržať požadovaný minimálny vek.

Okrem bezpečnostných upozornení obsiahnutých v tomto návode na obsluhu a osobitných predpisov vašej krajiny treba rešpektovať všeobecne uznávané technické pravidlá pre prevádzku konštrukčne rovnakých strojov.

Nepreberáme zodpovednosť za žiadne nehody ani škody, ku ktorým dôjde v dôsledku nedodržania tohto návodu a bezpečnostných upozornení.

2. Popis prístroja

1. Vhadzovací otvor
2. Horná časť stroja
3. Hák
4. Koleso
5. Kryt kolesa
6. Oporná noha
7. Spínač Reset
8. Uzavieracia skrutka
9. Zapínač/vypínač
10. Sieťová prípojka
11. Hnací hriadeľ nápravy
12. Podložka
13. Puzdro kolesa
14. Poistná matica
15. Vrtanie
16. Drážka
17. Čap so závitom
18. Hliníkový kryt
19. Nôž
20. Skrutka so zapustenou hlavou
21. Zachytávacie vrecko

- a. Kľúč na skrutky
- b. Imbusový kľúč
- c. Upchávadlo

3. Rozsah dodávky

- Horná časť stroja
- Oporné nohy (2x)
- Hnací hriadeľ nápravy
- Poistná matica (6x)
- Puzdro kolesa (2x)
- Podložka (2x)
- Kryt kolesa (2x)
- Koleso (2x)
- Zachytávacie vrecko
- Kľúč na skrutky
- Imbusový kľúč
- Upchávadlo

- Návod na obsluhu

Príslušenstvo:

- Náhradné zachytávacie vrecko

4. Použitie v súlade s určením

Stroj sa môže používať iba v súlade so svojím určením. Každé iné použitie presahujúce určenie je považované za používanie v rozpore s určením. Za škody z neho vzniknuté alebo poranenia akéhokoľvek druhu ručí používateľ/obsluha, a nie výrobca.

Súčasťou používania v súlade s určením je aj dodržiavanie bezpečnostných upozornení, ako aj návodu na montáž a prevádzkových pokynov v návode na obsluhu. Osoby, ktoré obsluhujú stroj a vykonávajú údržbu, musia byť oboznámené so strojom a možnými nebezpečenstvami.

Pri škodách vzniknutých v dôsledku zmien na stroji sa vylučuje záruka výrobcu.

Stroj sa smie používať iba s originálnymi dielmi a originálnym príslušenstvom od výrobcu.

Musia sa dodržiavať bezpečnostné, pracovné predpisy a predpisy týkajúce sa údržby, ako aj rozmery uvedené v technických údajoch.

Záhradný drvič je skonštruovaný výhradne na drvenie vetiev, konárov, kríkov, záhradného odpadu, papiera a kartónu.

Medzi použitie v súlade s určením patrí drvenie

- konárov každého druhu do max. priemeru 45 mm (podľa druhu dreva a čerstvosti).
- zvädnutého, vlhkého, už viac dní uskladneného záhradného odpadu striedaného s konármi.

Dbajte, prosím, na to, že naše prístroje neboli v súlade s určením skonštruované na komerčné, remeselné ani priemyselné použitie. Ak sa prístroj používa v komerčných, remeselných alebo priemyselných podnikoch, ako aj na podobné činnosti, nepreberáme žiadnu záruku.

5. Bezpečnostné upozornenia

- Tento prístroj nie je určený na to, aby ho používali osoby (vrátane detí) s obmedzenými telesnými, zmyslovými alebo duševnými schopnosťami či nedostatočnými skúsenosťami a/alebo nedostatočnými znalosťami. Používať ho smú jedine v tom prípade, že sú pod dozorom osoby zodpovednej za ich bezpečnosť alebo im táto osoba poskytne pokyny týkajúce sa obsluhy prístroja.

- Deti majú byť pod dozorom, aby sa zaistilo, že sa nebudú s prístrojom hrať.
- Deťom ani iným osobám, ktoré nie sú oboznámené s návodom na obsluhu, nikdy nedovoľte používať prístroj. Miestne ustanovenia môžu upravovať minimálny vek obsluhujúcej osoby.

Dodržiavajte ochranu proti huku a miestne predpisy.

Pozor! Pri používaní elektrického náradia je nutné na ochranu pred zásahom elektrickým prúdom, pred nebezpečenstvom poranenia a nebezpečenstvom požiaru dodržiavať nasledujúce základné bezpečnostné opatrenia:

Príprava:

- Nikdy nepoužívajte prístroj, pokiaľ sú v blízkosti osoby alebo zvieratá.
- Počas celej doby prevádzky noste ochranu sluchu a ochranné okuliare.
- Noste vhodný pracovný odev ako ochranné rukavice, pevnú obuv a dlhé nohavice. Nenoste voľný visiaci odev ani kusy odevu s visiacimi stužkami alebo šnúrkami.
- Používajte prístroj iba v exteriéri (t.j. nie pri stene ani inom pevnom predmete) a na pevnej, rovnej ploche.
- Nepoužívajte stroj na dláždenej ploche posypanej štrkom, na ktorej by mohol vyhodnený materiál spôsobiť poranenia.
- Pred uvedením do prevádzky sa musia všetky skrutky, matice, čapy a iný upevňovací materiál skontrolovať, či sú pevne utiahnuté. Kryty musia byť na svojom mieste a v dobrom pracovnom stave. Poškodené alebo nečitateľné nálepky sa musia nahradiť.
- Používajte iba náhradné diely a diely príslušenstva, ktoré dodáva a schvaľuje výrobca. Použitie dielov od iných výrobcov povedie k okamžitej strate nároku na záruku.
- Nenechávajte prístroj bežať bez dohľadu a uchovávajte v ho v suchu neprístupný pre deti.
- Pripojte prístroj len k riadne uzemnenej elektrickej sieti. Zásuvka a predlžovací kábel musia mať funkčný ochranný vodič.
- Pri použití v exteriéri sa musí prístroj zapojiť iba do zásuvky so zariadením na ochranu proti chybovému prúdu (prúdový chránič) s menovitým chybovým prúdom nie väčším ako 30 mA.
- Pri uvedení stroja do prevádzky sa vždy zdržiavajte mimo zóny vyhadzovača.

Práca s prístrojom:

- Pred spustením prístroja sa uistite, že plniaci lievik je prázdny.
- Držte hlavu, vlasy a telo v dostatočnej vzdialenosti od plniaceho lievika.
- Nesiahajte počas prevádzky do plniaceho lievika. Prístroj po vypnutí ešte krátky čas dobieha.
- Vždy dbajte na vašu rovnováhu a pevný postoj. Nepredkláňajte sa a pri vhadzovaní materiálu nikdy nestojte vyššie ako prístroj.
- Dbajte na to, aby vhadzovaný materiál neobsahoval tvrdé predmety ako kov, kamene, sklo alebo iné cudzie telesá.
- Prístroj nepoužívajte v daždi ani pri nepriaznivých poveternostných podmienkach. Pracujte len pri dennom svetle alebo dobrom osvetlení.
- Nepracujte s prístrojom, keď pociťujete únavu alebo sa nedokážete sústrediť, prípadne po požití alkoholu alebo liekov. Vždy si včas doprajte prestávku od práce.
- Vypnite prístroj a vytiahnite sieťovú zástrčku:
 - keď prístroj nepoužívate, prepravujete alebo nechávate bez dozoru;
 - pred uvoľnením zablokovaného noža;
 - keď prístroj kontrolujete, čistíte alebo odstraňujete blokovania;
 - keď vykonávate čistiace alebo údržbárske práce alebo vymieňate príslušenstvo;
 - keď je elektrický alebo predlžovací kábel poškodený alebo zamotaný;
 - keď chcete prístroj posunúť alebo zdvihnúť;
 - keď sa do prístroja dostanú cudzie telesá, pri neobvyklých zvukoch alebo vibráciách (pre reštartovaním prezrie prístroj, či nie je poškodený).
- Nenechávajte spracovaný materiál hromadiť sa v oblasti vyhadzovača, mohlo by to brániť správne vyhadzovaniu a spätnému nárazu materiálu cez plniaci lievik.
- Neprepravujte a nevykláňajte prístroj pri bežiacom motore.
- Nesiahajte rukami, inými časťami tela a kusmi odevu do plniacej komory, vyhadzovacieho kanálu ani do blízkosti pohyblivých dielov.
- V prípade upchatí vo vhadzovači alebo vyhadzovači stroja vypnite motor a vytiahnite sieťovú zástrčku skôr, ako odstránite zvyšky materiálu z vhadzovacieho otvoru alebo vyhadzovacieho kanálu. Dbajte na to, aby bol motor bez odpadu a iného nahromadeného materiálu, aby ste ochránili motor pred poškodením alebo možným ohňom.

Myslite na to, že pri uvedení štartovacieho mechanizmu do prevádzky pri strojach poháňaných motorom sa uvedie do chodu aj rezný nástroj.

- Ak sa do rezného nástroja dostanú cudzie telesá alebo zo stroja vychádzajú nezvyčajné zvuky alebo nezvyčajne vibruje, okamžite vypnite motor a nechajte stroj dobehnúť. Vykonajte nasledujúce kroky:
 - skontrolujte stroj ohľadom škôd.
 - skontrolujte diely ohľadom pevného uloženia, v prípade potreby dotiahnite.
 - Príslušné diely vymeňte alebo nechajte opraviť, pričom sa musia použiť diely s rovnakými vlastnosťami.
- Dbajte na to, aby všetky kryty a usmerňovacie hrádze boli na svojom mieste a v dobrom pracovnom stave.

Opatrne! Taktó predídete poškodeniam prístroja a prípadným poraneniam osôb, ku ktorým by mohlo dôjsť v ich dôsledku:

- Pravidelne čistíte vetracie otvory a riadte sa predpismi o údržbe.
- Prístroj nepreťažujte. Pracujte iba v uvedenom rozsahu výkonu. Na ťažké práce nepoužívajte stroje so slabým výkonom. Prístroj nepoužívajte na účely, na ktoré nie je určený.
- Prístroj vypnite až vtedy, keď je plniaci lievik úplne vyprázdnený, pretože inak by sa mohol prístroj upchať a za určitých okolností by sa už potom nemusel rozbehnúť.
- Nepokúšajte sa svojpomocne opravovať prístroj, ak na to nemáte potrebnú odbornú kvalifikáciu. Všetky práce, ktoré nie sú uvedené v tomto návode na obsluhu, smie vykonávať iba naše servisné centrum.

Elektrická bezpečnosť

Opatrne: Taktó predídete úrazom a poraneniam v dôsledku zásahu elektrickým prúdom:

- Na upevnenie kábla použite zariadenie na odľahčenie od ťahu, ktoré je určené na tento účel.
- Poškodené káble, spojka a zástrčka alebo prípojná vedenia nezodpovedajúce predpisom sa nesmú používať. Pri poškodení sieťového kábla okamžite vytiahnite zástrčku zo zásuvky. V žiadnom prípade sa nedotýkajte sieťového kábla, pokiaľ nie je vytiahnutá sieťová zástrčka.
- Keď je prírodné vedenie tohto prístroja poškodené, výrobca alebo zákaznicky servis či podobne kvalifikovaná osoba ho musí vymeniť, aby sa zabránilo ohrozeniam.

- Nepoužívajte prístroj, ak sa spínač nedá zapnúť a vypnúť. Poškodené spínače sa musia nechať vymeniť naším zákaznickým centrom.
- Používajte iba predlžovací kábel chránený proti striekajúcej vode, ktorý je schválený do vonkajšieho prostredia. Prierez prameňa vodiča predlžovacieho kábla musí byť minimálne 2,5 mm². Káblový bubon pred použitím vždy úplne odviňte. Skontrolujte, či kábel nie je poškodený.
- Kábel nepoužívajte na vyťahovanie zástrčky zo zásuvky. Kábel chráňte pred horúčavou, olejom a ostrými hranami.

⚠ VAROVANIE!

Tento elektrický prístroj vytvára počas prevádzky elektromagnetické pole. Toto pole môže za určitých okolností ovplyvniť aktívne alebo pasívne implantáty. Na zníženie nebezpečenstva závažných alebo smrteľných poranení odporúčame osobám s implantátmi prekonzultovať situáciu so svojím lekárom a výrobcom implantátu ešte predtým, ako začnú obsluhovať stroj.

Zvyškové riziká

Stroj je skonštruovaný podľa stavu techniky a prijatých bezpečnostných technických pravidiel. Napriek tomu sa môžu pri práci vyskytnúť jednotlivé zvyškové riziká.

- Ohrozenie zdravia prúdom pri použití elektrických prípojných vedení v rozpore s určením.
- Pred vykonávaním nastavovacích alebo údržbových prác pusťte spúšťacie tlačidlo a vytiahnite sieťovú zástrčku.
- Napriek všetkým prijatým opatreniam môžu pretrvávajúť zvyškové riziká, ktoré nie sú očividné.
- Zvyškové riziká je možné minimalizovať, ak sa spolu dodržiavajú „bezpečnostné upozornenia“ a „použitie v súlade s určením“, ako aj návod na obsluhu.
- Vyhýbajte sa náhodným uvedeniam stroja do prevádzky: pri zasunutí zástrčky do zásuvky sa nesmie stlačiť tlačidlo prevádzky.
- Používajte nástroj odporúčaný v návode na obsluhu. Tak dosiahnete, že stroj dosiahne optimálne výkony.
- Nikdy nekladajte ruky do pracovnej oblasti, keď je stroj v prevádzke.

6. Technické údaje

Konštrukčné rozmery D x Š x V	480 x 380 x 910 mm
Nožový kotúč Ø	180 mm

Počet nožov	2
Kapacita zbernej nádoby	45 l
Ø prepravných koliesok	175 mm
Hmotnosť	10 kg
max. priemer vetvy Ø	45 mm
Motor	230 – 240 V~ 50 Hz
Menovitý príkon P1	2400 W
Otáčky motora max.	4200 (1/min)
Prevádzkový režim	P40

Technické zmeny vyhradené!

Hodnoty hluku

Zaručená hladina akustického výkonu L _{WA}	106 dB
Nameraná hladina akustického výkonu L _{WA}	103,8 dB
Neistota merania K	2,46 dB
Hladina akustického tlaku L _{pA}	95,5 dB
Neistota merania K _{pA}	3 dB

Upozornenie: Uvedené hodnoty hluku boli stanovené na základe normovaného skúšobného procesu a môžu sa používať na porovnávanie rôznych elektrických prístrojov. Okrem toho sú tieto hodnoty vhodné na predbežný odhad zaťaženia pre používateľov, ktoré vznikajú v dôsledku zvuku.

7. Pred uvedením do prevádzky

⚠ POZOR!

Prístroj pred uvedením do prevádzky bezpodmienečne kompletne zmontujte!

- Otvorte obal a opatrne vyberte prístroj.
- Odstráňte baliaci materiál, ako aj obalové a prepravné poistky (ak sú použité).
- Skontrolujte, či je rozsah dodávky kompletný.
- Prístroj a diely príslušenstva skontrolujte ohľadom poškodení spôsobených prepravou.
- V prípade reklamácií ihneď informujte dodávateľa. Neskoršie reklamácie nebudú uznané.
- Obal podľa možnosti uschovajte až do uplynutia záručnej doby.

- Pred použitím sa oboznámte s prístrojom na základe návodu na obsluhu.
- Pri príslušenstve, ako aj pri dieloch podliehajúcich opotrebovaniu a náhradných dieloch, používajte iba originálne diely. Náhradné diely získate u svojho špecializovaného predajcu.
- Pri objednávkach uvádzajte naše čísla výrobkov, ako aj typ a rok výroby prístroja.
- Pred pripojením sa presvedčte, či sa údaje na typovom štítku zhodujú s parametrami elektrickej siete.

⚠ POZOR!

Prístroj a baliaci materiál nie sú hračkami pre deti! Deti sa nesmú hrať s plastovými vreckami, fóliami a malými dielmi! Hrozí nebezpečenstvo prehltnutia a zadusenía!

8. Montáž

⚠ VAROVANIE!

Pred vykonaním nastavení na prístroji vždy najprv vytiahnite sieťovú zástrčku.

Montáž oporných nôh (obr. B – E)

- Zaveďte os (11) do otvorov (15) oporných nôh (6) a nasadte podložku (12) na os (11).
- Zastrčte puzdro (13) a koleso (4) na os (11).
- Na závit nasadte poistnú maticu (14) a túto upevnite pomocou dodaného kľúča na skrutky (a).
- Po utiahnutí poistnej matice (14) namontujte kryt kolesa (5) na koleso (4). Poloha je daná drážkami (16).
- Zopakujte vyššie uvedený proces na protiahlej strane (obr. D).

Montáž podstavca na hornú časť stroja (obr. F, G)

- Nasuňte opornú nohu (6) na čap so závitom (17) hornej časti stroja (2) (obr. F).
- Ručne nasadte dodané poistné matice (14) a upevnite pomocou dodaného kľúča na skrutky (a). (obr. G)

Zavesenie zachytávacieho vrečka (obr. M, N)

Na zbieranie materiálu na drvenie zaveste na určený hák (3) (obr. N) dodané zachytávacie vrecko (21).

9. Obsluha

Ovládací panel (obr. L)

- Zapínač (9): Ak vyklopíte tlačidlo smerom hore, drvič sa spustí.

- Vypínač (9): Ak sklopíte tlačidlo smerom nadol, drvič sa zastaví.
- **Spínač Reset (7):** Ochrana proti preťaženiu

Práca s drvičom

Abyste zabránili upchatiam, drvte zvädnuté, niekoľko dní uskladnené záhradné odpady a konáre striedavo so suchými konármi.

- Pripojte drvič k napájaciemu zdroju.
- Uveďte drvič do prevádzky pomocou zapínača (9).
- Naplňte materiál na drvenie do plniaceho lievika a materiál sa vtiahne.
- Nechajte drvič rozdrviť dopravený materiál na drvenie a až potom dopravte nový materiál na drvenie.
- Na posúvanie materiálu na drvenie nepoužívajte svoje ruky, ale iba špeciálne posúvače (c) alebo iný materiál na drvenie.
- Po skončení práce vypnite drvič a odpojte ho od siete.

Výmena rezného nástroja

Nástroj dobíeha! Pred prácou na reznom nástroji vytiahnite sieťovú zástrčku!

Obojstranne použiteľné nože z vysoko výkonnej ocele sa dajú ľahko a rýchlo vymeniť.

Pozor pri prácach: nebezpečenstvo poranenia prstov a rúk! Je nesmierne dôležité, aby ste používali iba dobre nabrúsené nože!

Preto dodržiavajte:

Tupé nože znižujú rezný výkon a negatívne ovplyvňujú priebeh práce!

Spofahlivým príznakom toho, že nože už nie sú ostré, je zoslabovanie vtahovania. Motor sa zahrieva; spustí sa ochrana proti preťaženiu.

Otvorenie telesa (obr. H, I)

- Najskôr otvorte teleso uvoľnením uzavieracej skrutky (9). Následne vyklopte hornú časť telesa (2) smerom von (obr. H).
- Potom odnímate hliníkový kryt (18) uvoľnením ôsmich skrutiek s križovou drážkou (obr. I).

Čistenie upevňovacej skrutky noža obr. (K)

Malým skrutkovačom alebo klincom odstráňte nečistoty z vnútorného šesťhrana upevňovacích skrutiek nožov (20).

Odobratie noža (19)

- Čapový kľúč s priečnou rukoväťou musí pre uvoľnenie skrutiek zabrať úplne do vnútorného šesťhrana.

- Nože, ako aj dosadacie plochy nožov na nožovom kotúči, sa musia očistiť od stvrdnutých zvyškov nečistôt.

Brúsenie noža

- Pri prebrúsení noža (19) kvôli nevyváženosti dbajte na rovnako široký rozmer.
- Prebrúsením sa smú na každej strane ubrať maximálne 2 mm.

Montáž noža

- Pri opätovnej montáži musí nôž (19) presne dosadať.
- Pri montáži noža naolejujte upevňovacie skrutky noža (20) a silno ich utiahnite.
- Upevňovacie skrutky noža utiahnite.
- Namontujte hliníkový kryt.
- Zatvorte teleso pomocou uzavieracej skrutky. Prístroj je pripravený na použitie.

Ochrana proti preťaženiu

Pri preťažení napríklad v dôsledku príliš hrubých konárov sa prístroj automaticky vypne.

Po krátkej fázy ochladenia (cca 5 minút) stlačte spínač Reset (7).

10. Elektrická prípojka

Nainštalovaný elektromotor je pripojený a pripravený na prevádzku. Pripojenie zodpovedá príslušným ustanoveniam VDE a DIN.

Sieťová prípojka na strane zákazníka, ako aj predlžovacie vedenie, musia zodpovedať týmto predpisom.

Poškodené elektrické prípojné vedenie

Na elektrických prípojných vedeniach často vznikajú škody na izolácii.

Príčinami môžu byť:

- Stlačené miesta, keď sa prípojné vedenia vedú cez okno alebo medzeru medzi dverami.
- Miesta zalomenia v dôsledku neodborného upevnenia alebo vedenia prípojného vedenia.
- Rozrezané miesta vzniknuté pri prejazde cez prípojné vedenie.
- Poškodenie izolácie pri vytrhnutí zo zásuvky v stene.
- Trhliny v dôsledku starnutia izolácie.

Takéto poškodené elektrické prípojné vedenia sa nesmú používať a z dôvodu poškodenia izolácie sú životnebezpečné.

Elektrické prípojné vedenia pravidelne kontrolujte ohľadom poškodení. Dávajte pozor na to, aby pri kontrole prípojného vedenia nebolo vedenie pripojené k elektrickej sieti.

Elektrické prípojné vedenia musia zodpovedať príslušným ustanoveniam VDE a DIN. Používajte iba prípojné vedenia s označením H05VV-F.

Vytlačenie označenia typu na prípojnom kábli je predpis.

Motor na striedavý prúd

- Sieťové napätie musí predstavovať 230 V~.
- Predlžovacie vedenia do dĺžky 25 m musia vykazovať prierez 2,5 mm².

Prípojky a opravy elektrického vybavenia smie vykonávať iba kvalifikovaný elektrikár.

- Výrobok spĺňa požiadavky normy EN 61000-3-11 a podlieha špeciálnym podmienkam pripojenia. To znamená, že použitie na ľubovoľných voľne voliteľných prípojných bodoch nie je dovolené.
- Výrobok môže v prípade nepriaznivých sieťových pomerov viesť k prechodným kolísaniam napätia.
- Produkt je určený výhradne na použitie na prípojných bodoch, ktoré majú zaťažiteľnosť permanentným prúdom siete minimálne 100 A na fázu.
- Ako používateľ musíte zabezpečiť, v prípade potreby po konzultáciách s vaším dodávateľom elektrickej energie, aby váš prípojný bod, na ktorom chcete výrobok prevádzkovať, spĺňal uvedenú požiadavku.

Druh pripojenia Y

Ak je potrebná výmena sieťového privodu, tak ju musí vykonať výrobca alebo jeho zástupca, aby sa zabránilo bezpečnostným ohrozeniam.

Pri motore na jednofázový striedavý prúd odporúčame pre stroje s vysokým nábehovým prúdom (od 3 000 W) istenie poistkami C 16A alebo K 16A!

11. Čistenie a údržba

Práce, ktoré nie sú opísané v tomto návode na obsluhu, nechajte vykonať nami oprávneným zákaznickým servisom. Používajte iba originálne diely.

Pri manipulácii s nožovým valcom noste rukavice. Pred všetkými údržbárskymi a opravárskymi prácami vypnite prístroj, vytlahnite sieťovú zástrčku a počkajte na zastavenie nožového valca.

Všeobecné čistiace a údržbárske práce

Neostrekujte tichý drvič vodou. Nebezpečenstvo zásahu elektrickým prúdom!

- Vždy udržiavajte prístroj, kolesá a vetracie otvory v čistote. Na čistenie používajte kefu alebo handru, nie však čistiace prostriedky ani rozpúšťadlá.
- Pred každým použitím skontrolujte prístroj, predovšetkým ochranné zariadenia, ohľadom poškodení, ako sú voľné, opotrebované alebo poškodené diely. Skontrolujte pevné utiahnutie všetkých matíc, čapov a skrutiek.
- Skontrolujte kryty a ochranné zariadenia, či nie sú poškodené a či sú správne uložené. Prípadne ich vymeňte.
- Prístroj uchovávajte na suchom mieste a mimo dosahu detí. Neobaľujte prístroj nylonovými vrecami, pretože by sa v nich mohla vytvoriť vlhkosť.

Pozor!

Pred všetkými údržbovými prácami vyťahnite sieťovú zástrčku.

Prípojky a opravy

Prípojky a opravy elektrického vybavenia smie vykonať iba kvalifikovaný elektrikár.

V prípade otázok uveďte nasledujúce údaje:

- druh prúdu motora,
- údaje z typového štítku stroja,
- údaje z typového štítku motora.

Servisné informácie

Je potrebné dbať na to, že pri tomto výrobku podliehajú nasledujúce diely použitiu primeranému alebo prirodzenému opotrebovaniu, resp. nasledujúce diely sú potrebné ako spotrebné materiály.

Diely podliehajúce opotrebovaniu*: uhlíkové kefy, nôž
* nie nevyhnutne obsiahnuté v rozsahu dodávky!

Náhradné diely a príslušenstvo získate v našom servisnom centre. Za týmto účelom naskenujte QR kód na titulnej strane.

12. Skladovanie

Prístroj a jeho príslušenstvo skladujte na tmavom, suchom a nezamrzajúcom mieste neprístupnom pre deti. Optimálna skladovacia teplota sa nachádza medzi 5 a 30 °C.

Nástroj skladujte v pôvodnom balení.

Nástroj zakryte, aby ste ho chránili pred prachom alebo vlhkosťou. Návod na obsluhu skladujte pri nástroji.

13. Likvidácia a recyklácia

Upozornenia k baleniu



Baliace materiály sa dajú recyklovať. Prosím, likvidujte balenia ekologicky.

Upozornenia k zákonu o elektrických a elektronických zariadeniach (ElektroG)



Staré elektrické a elektronické zariadenia nepatria do domového odpadu, ale sa musia odviezť na triedený zber, resp. likvidáciu!

- Staré batérie alebo akumulátory, ktoré nie sú pevne zabudované v starom prístroji, sa musia vybrať bez porušenia! Ich likvidácia je regulovaná zákonom o batériách.
- Vlastníci alebo používatelia elektrických a elektronických zariadení sú zo zákona povinní ich po použití vrátiť.
- Koncový užívateľ je zodpovedný za vymazanie svojich osobných údajov na starom zariadení, ktoré má byť zlikvidované!
- Symbol prečiarknutého odpadkového koša na kolieskach znamená, že staré elektrické a elektronické zariadenia sa nesmú likvidovať s domovým odpadom.
- Elektrické a elektronické zariadenia je možné bezplatne odovzdať na týchto miestach:
 - Verejná likvidácia alebo zberné miesta (napr. obecné stavebné dvory).
 - Predajné miesta elektronických zariadení (stacionárne a online), ak sú predajcovia povinní ich prevziať späť alebo ich dobrovoľne ponúknuť.
 - Až tri staré elektrické zariadenia jedného typu s maximálnou dĺžkou hrany 25 centimetrov môžete bezplatne odovzdať bez toho, aby ste si najprv zakúpili nové zariadenie od výrobcu, alebo ich odovzdajte na inom autorizovanom zbernom mieste vo vašom okolí.
 - Viac dopĺňujúcich podmienok spätného odberu výrobcov a distribútorov sa dozviete v príslušnom zákazníckom servise.

- V prípade dodania nového elektrického zariadenia výrobcom do domácnosti môže výrobca na požiadanie koncového užívateľa zabezpečiť bezplatný odvoz starého elektrického zariadenia. Za týmto účelom kontaktujte zákaznický servis výrobcu.
- Tieto vyhlásenia sa vzťahujú iba na zariadenia inštalované a predávané v krajinách Európskej únie a podliehajúce európskej smernici 2012/19/EÚ. V krajinách mimo Európskej únie môžu platiť odlišné ustanovenia pre likvidáciu starých elektrických a elektronických zariadení.

14. Odstraňovanie porúch





V nasledujúcej tabuľke sú uvedené príznaky chýb a je tam opísané, ako môžete urobiť nápravu, keď váš stroj nepracuje správne. Ak pomocou toho nedokážete lokalizovať a odstrániť problém, obráťte sa na vašu servisnú dielňu.

Chyby	Možná príčina	Odstránenie
Motor sa nerozbieha	Horná časť telesa nie je zatvorená podľa predpisov	Úplne zaskrutkujte bezpečnostnú skrutku
	Chybné predlžovacie vedenie	Vymeňte predlžovacie vedenie alebo ho nechajte opraviť
	Zo zásuvky nejde prúd	Skontrolujte sieťovú poistku
	Chybný spínač	Skontrolujte/vymeňte
	Chybný motor, chybný kondenzátor	Skontrolujte/vymeňte
	Rozdrvené zvyšky blokujú nožový kotúč	Vytiahnite sieťovú zástrčku, otvorte a vypracte teleso
Motor neposkytuje žiadny výkon, zareaguje poistka	Predlžovacie vedenie s nedostatočným prierezom	Zvoľte predlžovacie vedenie s väčším prierezom
	Príliš dlhé vedenie medzi sieťovou prípojkou a drvičom	Čo najkratšia dráha medzi sieťovou prípojkou a drvičom
Preťaženie motor, poistka nereaguje	Príliš veľké dávkovanie materiálu na drvenie pri vlhkom materiáli na drvenie	Zvoľte menšie dávkovanie a medzitým suchý materiál na drvenie
	Upchatá oblasť nožov a vyhadzovača	Vytiahnite sieťovú zástrčku, otvorte a vyčistite teleso
	Tupé nože	Prebrúste, vymeňte
	Predlžovacie vedenie s nedostatočným prierezom	Zvoľte predlžovacie vedenie s väčším prierezom
Vŕhovanie drviča zoslabuje, nižší rezný výkon	Obojstranný nôž je tupý alebo opotrebovaný	Obojstranný nôž obráťte, prebrúste alebo úplne vymeňte
Silné vibrácie/zvuky	Uvoľnená matica/skrutka noža	Pevne utiahnite maticu/skrutku noža
	Rezací nôž je poškodený	Vymeňte rezací nôž
	Prístroj je poškodený vnútri	Navštívte zákaznický servis

A készüléken található szimbólumok magyarázata

A kézikönyvben használt szimbólumok arra szolgálnak, hogy felhívják a figyelmet a lehetséges kockázatokra. A biztonsági szimbólumokat, valamint az ezeket kísérő magyarázatokat pontosan értelmezni kell. Maguk a figyelmeztetések nem hátrítják el a kockázatokat, és nem helyettesítik a balesetek megelőzése érdekében hozott megfelelő intézkedéseket.

	<p>Használat előtt vegye figyelembe az összes biztonsági utasítást!</p>
	<p>Az üzembe helyezés előtt a kezelési útmutató teljes szövegét olvassa el.</p>
	<p>Viseljen védőszemüveget, hallásvédőt és munkakesztyűt.</p>
	<p>A harmadik személyeket tartsa távol a veszélyes területtől!</p>
	<p>A készüléket óvja az esőtől, esőben ne hagyja a szabadban!</p>
	<p>Húzza ki a hálózati csatlakozót.</p>
	<p>A kilöködő tárgyak és a forgó alkatrészek súlyos sérüléseket okozhatnak.</p>
	<p>A kezeket és lábakat tartsa távol a forgó késektől.</p>
	<p>Garantált zajteljesítmény-szint</p>
	<p>A termék megfelel a hatályos európai irányelveknek.</p>
	<p>A termék megfelel a vonatkozó szerbiai irányelveknek.</p>

	<p>2. védelmi osztály</p>
	<p>Ne használja fellépőként.</p>
	<p>Tömeg</p>
	<p>Ágátmérő</p>
<p>⚠ Figyelem!</p>	<p>Ebben a kezelési utasításban azok a szakaszok, melyek a biztonságra vonatkoznak, az alábbi jelzéssel vannak ellátva.</p>

Tartalomjegyzék:**Oldal:**

1.	Bevezetés	118
2.	A készülék leírása	118
3.	Szállított elemek	118
4.	Rendeltetésszerű használat	119
5.	Biztonsági utasítások.....	119
6.	Műszaki adatok.....	121
7.	Üzembe helyezés előtt	122
8.	Összeszerelés	122
9.	Kezelés	122
10.	Elektromos csatlakozás.....	123
11.	Tisztítás és karbantartás	124
12.	Tárolás	124
13.	Ártalmatlanítás és újrahajszosítás	125
14.	Hibaelhárítás.....	126
15.	Megfelelőségi nyilatkozat	298

1. Bevezetés

Gyártó:

Scheppach GmbH
Günzburger Straße 69
D-89335 Ichenhausen

Tisztelt Ügyfelünk!

Sok örömet és sikert kívánunk új készüléke használatához.

Megjegyzés:

A készülék gyártója a hatályos termékfelelősségi törvény szerint nem felelős a készüléken esett vagy a készülék által okozott károkért a következő esetekben:

- Szakszerűtlen kezelés
- A kezelési utasítás figyelmen kívül hagyása
- Illetéktelen szakember, harmadik fél által végzett javítás
- Nem eredeti pótalkatrészek beépítése és cseréje
- Nem rendeltetésszerű használat
- A villamos berendezés működésképtelensége a villamos előírások és a VDE 0100, valamint a DIN 57113 / VDE 0113 előírásainak be nem tartása esetén

Vegye figyelembe a következőket:

Mielőtt megkezdéné a szerelést vagy az üzembe helyezést, olvassa végig a kezelési útmutató teljes szövegét.

Kezelési útmutatónkból megismerheti készülékét, és elsajátíthatja a rendeltetésszerű használatához szükséges ismereteket.

A kezelési útmutató fontos tudnivalókat tartalmaz arról, hogy hogyan lehet biztonságosan, szakszerűen és gazdaságosan dolgozni a készülékkel, valamint elkerülni a veszélyeket, megtakarítani a javítási költségeket, csökkenteni a kényszerű állásidőt, illetve növelni a készülék megbízhatóságát és élettartamát.

A kezelési útmutatóban foglalt biztonsági rendelkezéseken kívül feltétlenül be kell tartania azokat a hatályos előírásokat, melyek az adott országban a készülék üzemeltetésére vonatkoznak.

Őrizze a kezelési útmutatót a készüléke közelében, műanyag tasakban, védve a szennyeződéstől és a nedvességtől. Munkába állás előtt minden kezelőnek el kell olvasnia, majd gondosan be kell tartania a benne foglaltakat.

A gépen csak olyan személyek dolgozhatnak, akiket betanítottak a készülék használatára, és megismertették az előforduló veszélyforrásokkal. Tartsa be a kezelők legkisebb életkorára vonatkozó rendelkezést.

A jelen kezelési útmutató biztonsági utasításain és országára speciális előírásain túl tartsa be az azonos kialakítású gépek üzemeltetésére vonatkozó általánosan elismert műszaki szabályokat is.

Nem vállalunk felelősséget az olyan balesetekért vagy károkért, amelyek azért keletkeznek, mert nem vették figyelembe a jelen útmutatót és a biztonsági utasításokat.

2. A készülék leírása

1. Bedobó nyílás
2. Gép felső része
3. Horog
4. Kerék
5. Keréksapka
6. Támasztóláb
7. Reset kapcsoló
8. Zárócsavar
9. Be- / kikapcsoló
10. Hálózati csatlakozás
11. Féltengely
12. Alátét
13. Kerékpersely
14. Biztosító anya
15. Furat
16. Horony
17. Menetes csap
18. Alumínium borítás
19. Kés
20. Süllyesztett fejű csavar
21. Felfogózsák

- a. Csavarkulcs
- b. Imbuszkulcs
- c. Tömőszerszám

3. Szállított elemek

- Gép felső része
- Támasztóláb (2 db)
- Féltengely
- Biztosító anya (6 db)
- Kerékpersely (2 db)
- Alátét (2 db)
- Keréksapka (2 db)
- Kerék (2 db)

- Felfogózsák
- Csavarkulcs
- Imbuszkulcs
- Tömőszerszám
- Kezelési útmutató

Tartozékok:

- Pót-Felfogózsák

4. Rendeltetészerű használat

A gépet csak rendeltetészerűen szabad használni. Minden ettől eltérő használat nem rendeltetészerűnek minősül. Az ebből fakadó minden kárért és sérülésért nem a gyártó, hanem a felhasználó/kezelő viseli a felelősséget.

A rendeltetészerű használat része a biztonsági utasítások betartása, valamint a kezelési útmutatóban foglalt szerelési és üzemeltetési utasítások betartása is. A gépet kezelő és karbantartó személyeknek ismerniük kell ezeket, és tájékozottnak kell lenniük a lehetséges veszélyekről.

Ha a gépen változtatást hajt végre, az ebből eredő károkért a gyártó nem vállal felelősséget.

A gépet kizárólag a gyártó eredeti alkatrészeivel és eredeti tartozékaival szabad üzemeltetni.

Tartsa be a gyártó biztonsági, munkavégzési és karbantartási előírásait, valamint a műszaki adatokban meghatározott méreteket.

A kerti szecskázó kizárólag gallyak, ágak, bokrok, kerti hulladékok, papír és karton aprítására alkalmas.

A rendeltetészerű használatához tartozik az is, hogy a szecskázást

- Minden ágfajtánál max. 45 mm-es átmérőig (a fajtától és a frissességtől függően).
- felváltva végzi fonnyadt, nedves, már több napja tárolt kerti hulladékkal, illetve ágakkal.

Kérjük, vegye figyelembe, hogy készülékeinket rendeltetésük szerint nem professzionális, hivatászerű vagy ipari használatra tervezték. A készülékekre semmilyen garanciát nem vállalunk, ha kisipari, kéziipari vagy ipari, valamint ezekkel egyenértékű tevékenységekhez használja.

5. Biztonsági utasítások

- Ez a készülék nem alkalmas arra, hogy korlátozott fizikai, érzékszervi vagy szellemi képességekkel vagy hiányos tapasztalattal és/vagy tudással rendelkező személyek (beleértve a gyermekeket is) használják, kivéve, ha a biztonságukért felelős személy felügyeli őket, vagy utasításokkal látja el őket a készülék használatára nézve.
- Ügyeljen rá, hogy gyermekek ne játszhassanak a készülékkel.
- Soha ne engedje, hogy gyermekek vagy olyan személyek használják a készüléket, akik nem ismerik az üzemeltetési útmutatót. Helyi rendelkezések meg szabhatják a kezelő alsó korhatárát is.

Ügyeljen a zajvédelemre és a helyi előírásokra.

Figyelem! Elektromos szerszámok használatakor az elektromos áramütés, a sérülés- és tűzveszély elleni védelem érdekében tartsa be a következő alapvető biztonsági intézkedéseket:

Előlékészetek:

- Soha ne használja a készüléket, ha más személyek vagy állatok tartózkodnak a közelben.
- Az üzemeltetés során mindvégig viseljen hallásvédőt és védőszemüveget.
- Viseljen megfelelő munkaruházatot, azaz védőkesztyűt, zárt lábbelit és hosszú szárú nadrágot. Ne viseljen laza esésű ruházatot, illetve olyat, amelyről szalagok vagy zsinórok lógnak.
- A készüléket csak a szabadban használja, szilárd és sík talajon (vagyis ne használja falon, vagy egyéb, merev tereptárgyon).
- Ne használja a gépet kikövezett, apró kavicsal megszórta területen, ahol a kidobott anyag sérüléseket okozhat.
- Üzembe helyezés előtt ellenőrizze az összes csavar, anya, csapszeg és egyéb rögzítőelem szoros illeszkedését. A burkolatoknak a helyükön, megfelelő üzemi állapotban kell lenniük. A sérült vagy nem olvasható biztonsági címkéket cserélje le.
- Csak a gyártótól származó, vagy általa ajánlott pótalkatrészeket és tartozékokat használja. Idegen alkatrészek beszerelése a garanciaigény azonnali elvesztésével jár.
- Ne hagyja a készüléket felügyelet nélkül járni, és tárolja száraz helyen, ahol gyermekek nem férhetnek hozzá.

- Csak szabályosan földelt elektromos hálózatra csatlakoztassa a készüléket. A csatlakozó aljzatnak és a hosszabbító kábelnek működőképes védőérintkezővel kell rendelkeznie.
- A készülékben való használat során a készüléket csak hibaáram védőkapcsolóval (FI-relével) felszerelt hálózati csatlakozó aljzathoz csatlakoztassa, melynek mért hibaárama nem haladja meg a 30 mA-t.
- A gép üzembe helyezésekor mindig a kibobózáson kívül tartózkodjon.

Munkavégzés a készülékkel:

- A készülék beindítása előtt győződjön meg arról, hogy a betöltő tölcser üres.
- A betöltő tölcseről tartsa távol a fejét, haját és egyéb testrészeit.
- Üzem közben ne nyúljon a betöltő tölcserbe. Lekapcsolás után a készülék egy darabig még utánfut.
- Mindig ügyeljen az egyensúlyára és a stabilitásra. Az anyag bedobása során ne hajoljon előre, és soha ne álljon magasabb helyen, mint a készülék.
- Ügyeljen rá, hogy a bedobott anyagban ne legyenek kemény tárgyak, azaz fém, kő, üveg vagy egyéb idegen anyag.
- Ne használja a készüléket esőben és rossz időben. Csak nappali fényben vagy megfelelő megvilágítás mellett dolgozzon.
- Ne dolgozzon a készülékkel, ha fáradt vagy szétzórót, illetve ha alkoholt vagy gyógyszert fogyasztott. Mindig időben tartson szünetet.
- Kapcsolja ki a készüléket, és húzza ki a hálózati csatlakozódugót:
 - ha nem használja, szállítja vagy felügyelet nélkül hagyja a készüléket;
 - mielőtt kiszabadítja a beszorult kést.
 - ha ellenőrzi vagy tisztítja a készüléket, illetve amikor eltömődést igyekszik elhárítani;
 - ha tisztítási vagy karbantartási munkát tervez végezni, illetve tartozékot cserélni;
 - ha a hálózati vagy hosszabbító kábel megsérült vagy összegubancolódott;
 - amikor a készüléket mozgatnia vagy emelnie kell;
 - ha idegen tárgy jutott a készülékbe, illetve ha szokatlan zajt vagy rezgést észlel (újraindítás előtt vizsgálja meg, hogy nem sérült-e a készülék).
- A feldolgozott anyagot ne hagyja felhalmozódni a kivetőnyílásnál; ez akadályozhatja a kidetés helyes működését, és azt okozhatja, hogy az anyag vissza-csap a betöltő tölcserbe.

- Járó motor mellett ne billentse meg és ne szállítsa a készüléket.
- A kezét, egyéb testrészeit és ruházatát tartsa távol a betöltő kamrától, a kivető csatornától és a mozgó alkatrészekről.
- Ha eltömődik a gép be- vagy kivető nyílása, kapcsolja ki a motort, és húzza ki a hálózati csatlakozódugót, mielőtt eltávolítaná az anyagmaradványokat a bedobó nyílásból vagy a kivető csatornából. Ügyeljen rá, hogy a motoron ne halmozódjon fel hulladék vagy egyéb lerakódás: ezzel megelőzhető a motor károsodása és a tűzveszély. Vegye figyelembe, hogy amikor bekapcsolja a motorral hajtott gép indítási mechanizmusát, akkor azzal a vágószerszámmal is üzembe helyezi.
- Ha a vágószerszámba idegen test kerül, vagy ha a gép szokatlan zajokat produkál, ill. erősen kezd rezegni, azonnal kapcsolja ki a motort és hagyja teljesen leállni a gépet. A következő lépéseket végezze el:
 - Ellenőrizze a gépet, hogy nem sérült-e meg
 - Ellenőrizze az alkatrészek szoros illeszkedését, és adott esetben húzza után.
 - Amennyiben egy alkatrészt kicseréltet vagy javítottat, az új alkatrészeknek azonos tulajdonságokkal kell rendelkeznie.
- Ügyeljen rá, hogy a burkolatok és a terelőlemezek a helyükön, és megfelelő üzemi állapotban legyenek.

Vigyázat! Így kerülheti el, hogy készülék megsérüljön, és ezért személyi sérülés következzen be:

- Rendszeresen tisztítsa ki a szellőzőnyílásokat, és tartsa be a karbantartásra vonatkozó előírásokat.
- Ne terhelje túl a készüléket. Csak a megadott teljesítménytartományban dolgozzon. Ne használjon gyenge teljesítményű gépeket a nehéz munkákhoz. Ne használja a készüléket olyasmire, amire nem való.
- Csak akkor kapcsolja ki a készüléket, ha már teljesen kiürült a betöltő tölcser, különben a készülék eltömődhet, és adott esetben előfordulhat, hogy többé nem indítható.
- Ne kísérelje meg a készülék javítását, kivéve, ha megfelelő szakképesítéssel rendelkezik. A jelen üzemeltetési útmutatóban nem megadott munkálatokat csak vevőszolgálatunk munkatársai végezhetik el.

Elektromos biztonság

Vigyázat: Így kerülhetők el az áramütés okozta balesetek és sérülések:

- A hosszabbító kábel elhelyezésére használja az erre szolgáló tehermentesítőt.

- Sérült kábel, csatlakozó és csatlakozódugó, valamint az előírásoknak meg nem felelő csatlakozó vezeték használata tilos. Ha megsérül a hálózati vezeték, azonnal húzza ki a csatlakozódugót a csatlakozóaljzatból. Amíg ki nem húzta a hálózati csatlakozódugót, semmi esetre se érjen a hálózati vezetékhez.
- Ha megsérült a készülék csatlakozóvezetéke, a veszélyek elkerülése érdekében a gyártóval, annak vevőszolgálatával vagy hasonló képesítéssel rendelkező személlyel cseréltesse le.
- Ha a készülék nem kapcsolható be vagy ki a kapcsolójával, akkor ne használja. A sérült kapcsolókat vevőszolgálatunkkal cseréltesse ki.
- Kizárólag kültéri használatra készült, fröccsenő víz ellen védett hosszabbító kábelt használjon. A hosszabbító kábel sodronyának keresztmetszete legyen legalább 2,5 mm². Mindig teljesen csévélje le a kábelt a kábeldobról. Ellenőrizze, nem sérült-e a kábel.
- Ne a kábelnél fogva húzza ki a csatlakozódugót az aljzataból. Óvja a kábelt a hőtől, olajtól és éles peremektől.

⚠ FIGYELMEZTETÉS!

Ez az elektromos szerszám üzem közben elektromágneses mezőt hoz létre. Ez a mező bizonyos körülmények között negatív hatással lehet az aktív vagy passzív orvosi implantátumokra. A súlyos és halálos sérülések kockázatának elkerülése érdekében javasoljuk, hogy az orvosi implantátummal rendelkező személyek agép használata előtt kérjék ki orvosuk és az implantátum gyártójának tanácsát.

Fennmaradó kockázatok

A gép a technika jelenlegi állása és az elismert biztonságtechnikai előírások szerint készült. A munkavégzés során azonban ennek ellenére is felléphetnek fennmaradó kockázatok.

- Nem előírászerű villamos csatlakozóvezetékek használatakor áramütés veszélye áll fenn.
- Mielőtt a beállítási és karbantartási munkákat megkezdene, kapcsolja ki a Start gombot és húzza ki a hálózati csatlakozót.
- Emellett fennállhatnak olyan, nem nyilvánvaló fennmaradó kockázatok is, melyek minden elővigyázatosság ellenére sem szüntethetők meg.
- A fennmaradó kockázatok minimálisra csökkenthetők azonban a „Biztonsági utasítások”, a „Rendeltetészerű használat” és a kezelési útmutató együttes betartásával.

- Kerülje a gép véletlen üzembe helyezését: a dugós csatlakozó a csatlakozó aljzatba való bevezetésekor nem szabad megnyomni a bekapcsoló gombot.
- A kezelési útmutatóban javasolt szerszámokat használja. Így biztosíthatja, hogy gépe mindig optimális teljesítménnyel működjön.
- A kezét tartsa távol a munkaterülettől, ha a gép üzemel.

6. Műszaki adatok

Kiviteli méretek H x Sz x M	480 x 380 x 910 mm
Késtárcsa Ø	180 mm
Kések száma	2
Gyűjtőtartály befogadóképessége	45 l
Szállító kerekek Ø	175 mm
Tömeg	10 kg
max. ágátmérő Ø	45 mm
Motor	230-240V– 50Hz
Névleges teljesítményfelvétel P ₁	2400 W
Max. motor-fordulatszám	4200 perc-1
Üzem mód	P40

A műszaki változtatás jogát fenntartjuk!

Zaj jellemző értékei

Garantált hangteljesítményszint L _{WA}	106 dB
L _{WA} mért hangteljesítményszint	103,8 dB
K mérési bizonytalanság	2,46 dB
L _{PA} hangnyomásszint	95,5 dB
K _{PA} mérési bizonytalanság	3 dB

Megjegyzés: A megadott zajérték meghatározása szabványok által előírt mérési eljárással történt, és a különböző elektromos szerszámok egymással való összehasonlításához használhatók. Az értékek továbbá arra is alkalmasak, hogy előre felbecsülhető legyen a kezelőt érő zajterhelés.

7. Üzembe helyezés előtt

⚠ FIGYELEM!

Az üzembe helyezés előtt feltétlenül szerelje össze teljesen a készüléket!

- Nyissa ki a csomagolást, és óvatosan vegye ki a készüléket.
- Távolítsa el a csomagolóanyagot, valamint a csomagolási/szállítási biztosítékokat (ha vannak).
- Ellenőrizze a szállított elemek hiánytalanságát.
- Ellenőrizze, hogy a készülék és tartozékai nem szenvedtek-e szállítási sérüléseket.
- Reklamáció esetén azonnal értesítse a beszállítót. Utólagos reklamációkat nem fogadunk el.
- Lehetőleg a jótállási idő lejártáig őrizze meg a csomagolást.
- A használatba vétel előtt ismerje meg a készüléket a kezelési útmutatóból.
- Tartozékként, valamint kopó- és pótalkatrészeként csak eredeti alkatrészeket használjon. Pótalkatrészeket szakkereskedőjénél vásárolhat.
- Rendelésnél adja meg a cikkszámot, valamint a gép típusát és gyártási évét.
- A csatlakoztatás előtt győződjön meg arról, hogy a típustáblán szereplő adatok egyeznek a hálózati adatokkal.

⚠ FIGYELEM!

A készülék és a csomagolóanyag nem játékszer! Ne engedje, hogy a gyermekek a műanyag zacskókkal, fóliákkal és apró részekkel játsszanak! Lenyelés és fulladás veszélye áll fenn!

8. Összeszerelés

⚠ FIGYELMEZTETÉS!

Minden esetben húzza ki a hálózati csatlakozót, mielőtt beállításokat végezne a készüléken.

A támasztólábak felszerelése (B-E ábra)

- Vezesse be a tengelyt (11) a támasztóláb (6) furataiba (15), majd tegye fel az alátétlemezt (12) a tengelyre (11).
- Tegye fel a perselyt (13) és a kereket (4) a tengelyre (11).
- Helyezze a biztosítóanyát (14) a menetre, majd húzza meg szorosan a mellékelt csavarkulccsal (a).
- A biztosítóanyája (14) meghúzása után szerelje fel a keréksapkát (5) a kerékre (4). A pozíciókat az anyák (16) adják meg.

- Ismétlje meg a fent említett folyamatot a szemközti oldalon (D ábra).

Szerelje fel az alsó állványt a gép felső részére (F, G ábra)

- Tegye rá a támasztólábakat (6) a gép felső részének (2) menetes csapjára (17) (F ábra).
- Helyezze kézzel a mellékelt biztosítóanyákat (14) a menetre, majd húzza meg szorosan a mellékelt csavarkulccsal (a). (G ábra)

Felfogósák felakasztása (M, N ábra)

A szecskázott anyag gyűjtéséhez a mellékelt gyűjtőszakót (21) akassza be a meglévő horogba (3) (N ábra).

9. Kezelés

Kezelőpanel (L ábra)

- Be kapcsoló (9): A kapcsolót felfelé billentve a szecskázó elindul.
- Ki kapcsoló (9): A kapcsolót lefelé billentve a szecskázó leáll.
- **Reset kapcsoló (7):** Túlterhelés elleni védelem

Munkavégzés a szecskázóval

A fonyadt, több napja fektetett kerti hulladékok ágakkal felváltva aprítsa, mert így elkerülhető az eltömődés.

- Csatlakoztassa a szecskázót az áramellátásra.
- A BE gombbal (9) helyezze üzembe a szecskázót.
- A aprítandó anyagot helyezze a betöltő tölcserbe, ahol behúzásra kerül.
- Mielőtt új adagot tölt be, várja meg, amíg a szecskázó a behelyezett aprítandó anyagot teljesen összeaprítja.
- Az aprítandó anyagot soha ne a kezével tolja be, hanem használjon erre a célra alkalmas speciális eszközt (c) vagy újabb aprítandó anyagot.
- Az elvégzett munka után kapcsolja ki a szecskázót, és válassza le a hálózatról.

Vágószerszám cseréje

Szerszám utánfutás! A vágószerszámon való munkavégzés előtt húzza ki a hálózati csatlakozódugót!

A kiváló minőségű acélból készült, mindkét oldalával használható váltókések könnyen és gyorsan cserélhetők.

A munkavégzés során legyen óvatos: Ujjak és kezek sérülésének veszélye! Különösen fontos, hogy csak jól megköszörült késeket használjon!

Ezért kérjük, vegye figyelembe a következőket:

A tompa kések csökkentik a vágási teljesítményt, és negatív hatással vannak a munkafolyamatra!

A már nem éles kések biztos jele, hogy csökken a behúzás. Túlmelegszik a motor, kioldódik a túlterhelés elleni védelem.

Nyissa ki a házat (H, I ábra)

- Először nyissa fel a házat a zárócsavar (9) kicsavarásával. Ezután hajtja kifelé a ház (2) felső részét (H ábra).
- Ezt követően távolítsa el az alumínium borítást (18) a nyolc darab keresztthornyú csavar meglazításával (I ábra).

Késrögzítő csavar tisztítása (K ábra)

Egy kis csavarhúzóval vagy szeggel távolítsa el a szennyeződést a késrögzítő csavarok (20) belső hatlapú furatából.

A kés (19) levétele

- A csavarok kioldásához a keresztmarkolatos kulcs teljesen nyúljon be a belső hatlapba.
- Tisztítsa meg a késeket, valamint a kés késtárcsán lévő felfekvés felületét a megkeményedett szennyező maradványoktól.

Kés élezése

- A kés (19) utánélezésekor a kiegyensúlyozatlanság miatt ügyeljen az egyenletes szélességre.
- Utánélezéssel oldalanként legfeljebb 2 mm távolítható el.

Kés beszerelése

- A kést (19) visszaszereléskor pontosan kell felhelyezni.
- A kés felszerelésekor olajozza be és erősen húzza meg a késrögzítő csavarokat (20).
- Húzza meg szorosan a késrögzítő csavarokat.
- Szerelje fel az alumínium borítást.
- Zárja le a házat a zárócsavarral. A készülék használatra kész.

Túlterhelés elleni védelem

Túlterhelés esetén, például ha az ág túl vastag, a készülék automatikusan lekapcsol.

A lehűlési időt követően (kb. 5 perc múltán) nyomja meg a reset kapcsolót (7).

10. Elektromos csatlakozás

A telepített villanymotor üzemkész állapotban van csatlakoztatva. A csatlakozás megfelel a vonatkozó VDE és DIN előírásoknak.

Az ügyfél által biztosított hálózati csatlakozásnak, valamint az alkalmazott hosszabbító vezetéknek meg kell felelnie ezen előírásoknak.

Sérült elektromos csatlakozóvezetékek

Az elektromos csatlakozóvezetékek szigetelése gyakran sérülnek.

Ennek okai a következők:

- Megnyomódások, ha a csatlakozóvezetékeket ablak- vagy ajtónyílásokon vezeteti át.
- Törések a csatlakozóvezeték szakszerűtlen rögzítése vagy vezetése miatt.
- Nyíródások a csatlakozóvezetéken való áthaladás miatt.
- A szigetelés sérülései, amikor a vezetéket kirántják a konnektorból.
- Repedések a szigetelés öregedése miatt.

Az ilyen sérült elektromos csatlakozóvezetékek nem használhatók, és a szigetelés sérülései miatt életveszélyesek.

Rendszeresen ellenőrizze, nem sérültek-e az elektromos csatlakozóvezetékek. Ügyeljen arra, hogy a csatlakozóvezeték az ellenőrzéskor ne legyen a villamos hálózatra csatlakoztatva.

Az elektromos csatlakozóvezetékeknek meg kell felelniük a vonatkozó VDE- és DIN-előírásoknak. Csak H05VV-F jelölésű csatlakozóvezetékeket használjon.

A csatlakozókábelben kötelező a nyomtatott típusmegnevezés megléte.

Váltóáramú motor

- A hálózati feszültség értéke 230 V váltóáram legyen.
 - A legfeljebb 25 m-es hosszabbító vezetékek 2,5 mm²-es keresztmetszettel rendelkezzenek.
- Az elektromos szerelvények csatlakoztatását és javítását csak villamossági szakember végezheti.

- A termék megfelel az EN 61000-3-11 követelményeknek, és különleges feltételekkel csatlakoztatható. Ez azt jelenti, hogy nem engedélyezett a tetszőleges, szabadon választható csatlakozási pontokon történő használat.

- Kedvezőtlen hálózati viszonyok esetén a termék átmeneti feszültségingadozást okozhat.
- A termék kizárólag olyan csatlakozási pontokon történő használatra készült, amelyeknél a hálózat állandó áramterhelhetősége fázisonként legalább 100 A.
- Felhasználóként Önnek kell gondoskodni arról, szükség esetén az áramszolgáltatóval egyeztetve, hogy az Ön csatlakozási pontja, amelyről Ön a terméket üzemeltetni kívánja, megfeleljen a megadott követelménynek.

Y csatlakoztatási mód

Ha le kell cserélni a hálózati csatlakozóvezetékét, a biztonsági kockázatok elkerülése érdekében ezt a gyártóval vagy annak képviselőjével kell elvégeztetni.

Egyfázisú váltóáramú motor esetén a magas (3000 watt feletti) indítási árammal rendelkező gépekhez C 16A vagy K 16A biztosíték használatát javasoljuk!

11. Tisztítás és karbantartás

A jelen útmutatóban nem szereplő munkálatokat általunk meghatalmazott ügyfélszolgálati kirendeltséggel végeztesse el. Csak eredeti alkatrészeket használjon.

A késes henger kezelése során viseljen védőkesztyűt. Minden karbantartási és javítási munkálat előtt kapcsolja ki a készüléket, húzza ki a hálózati csatlakozódugót, és várja meg, hogy leálljon a késes henger.

Általános tisztítási és karbantartási feladatok

A csendes aprítót ne fröcskölje le vízzel. Áramütés veszélye!

- Mindig tartsa tisztán a készüléket, a kerekeket és a szellőzőnyílásokat. A készülék tisztításához használjon keféket vagy rongyot, de ne használjon tisztító- vagy oldószert.
- Minden használat előtt ellenőrizze a készülék épességét, hogy nincsenek-e rajta laza, elhasználdott vagy sérült elemek. Ellenőrizze az összes anya, csapszeg és csavar szoros illeszkedését.
- Ellenőrizze a burkolatok és biztonsági berendezések épességét és helyes elhelyezkedését. Adott esetben cserélje ki őket.
- A készüléket száraz helyen tárolja, gyermekek számára nem elérhető távolságban. A készüléket ne burkolja nejlonfóliába, mert csapadék képződhet.

Figyelem!

Minden karbantartási munkálat előtt húzza ki a hálózati csatlakozódugót.

Csatlakoztatások és javítások

Az elektromos szerelvények csatlakoztatását és javítását csak villamossági szakember végezheti.

Ha kérdése van, kérjük, adja meg az alábbi adatokat:

- A motor áramneme
- A gép adattábláján feltüntetett adatok
- A motor típus táblájának adatai

Szervizinformációk

Vegye figyelembe, hogy ennél a terméknél a következő alkatrészek használati vagy természetes kopásnak kitett elemek, illetve a következő alkatrészekre használati anyagokként van szükség.

Kopóalkatrészek*: Szénkefék, kések

* nem feltétlenül tartoznak a szállított elemek közé!

Pótalkatrészeket és tartozékokat szervizközpontunktól vásárolhat. Ehhez szkennelje be a címlapon található QR-kódot.

12. Tárolás

Sötét, száraz és fagymentes, valamint gyermekek számára nem hozzáférhető helyen tárolja a készüléket és tartozékait. Az optimális tárolási hőmérséklet 5 °C és 30 °C között van.

A szerszámot az eredeti csomagolásában tárolja. Letakarással védje a szerszámot a portól és a nedveségtől. A kezelési útmutatót a szerszám mellett tárolja.

13. Ártalmatlanítás és újrahasznosítás

A csomagolásra vonatkozó megjegyzések



A csomagolóanyagok újrahasznosíthatók. Kérjük, ártalmatlanítsa a csomagolásokat környezetbarát módon.

Megjegyzések az elektromos és elektronikai berendezések ártalmatlanításáról (törvényi rendelkezések)



A leselejtezett elektromos és elektronikai berendezések nem minősülnek kommunális hulladéknak, hanem szelektíven gyűjtendők, illetve le kell adni őket ártalmatlanításra!

- A leselejtezett akkumulátorokat és elemeket, melyek nincsenek rögzített módon telepítve a készülékbe, leadás előtt roncsolásmentesen el kell távolítani! Ezek ártalmatlanítását az akkumulátorok hulladékkezelésére vonatkozó törvény szabályozza.
- Az elektromos és elektronikai berendezések tulajdonosát, illetve használóját törvény kötelezi a berendezések leadására az élettartamuk lejártával.
- A végfelhasználó saját maga viseli a felelősséget adatainak törléséért az ártalmatlanítandó készülékekről!
- Az áthúzott kuka ikonja arra utal, hogy a leselejtezett elektromos és elektronikai berendezések nem minősülnek kommunális hulladéknak, és külön kell őket ártalmatlanítani.
- A leselejtezett elektromos és elektronikai berendezéseket az alábbi átvevőhelyeken lehet díjmentesen leadni újrahasznosításra:
 - Önkormányzati hulladékszigetek és gyűjtőhelyek (kerületi, illetve települési hulladékudvarok).
 - Az elektronikai berendezés vásárlásának helyszíne (telephellyel rendelkező vagy online forgalmazó), amennyiben a kereskedő kötelezhető a visszavételre, vagy önkéntesen vállalja azt.
 - Készülékfajtánként legfeljebb három darab, 25 cm-t élhosszúságot meg nem haladó leselejtezett berendezést anélkül lehet térítésmentesen visszavinni a gyártónak, hogy előtte új készüléket vásárolt volna nála, illetve ugyanígy leadhatja őket az Ön közelében található illetékes gyűjtőhelyen is.
 - A gyártók és forgalmazók további, kiegészítő visszavételi rendelkezéseiről az adott szolgáltató ügyfélszolgálatán tájékozódhat.

- Ha magánháztartásába kiszállítással rendelt új elektronikai berendezést a gyártótól, akkor végfelhasználóként a gyártótól kérheti a régi berendezés díjtalan elszállítását. Ennek érdekében vegye fel a kapcsolatot a gyártó ügyfélszolgálatával.
- A fentebb közölték csak azokra a berendezésekre vonatkoznak, melyeket az Európai Unióban telepítettek és értékesítettek, és így a 2012/19/EU európai irányelv hatálya alá tartoznak. Az Európai Unión kívüli országban a fentiekől eltérő rendelkezések vonatkozhatnak a leselejtezett elektromos és elektronikai berendezések ártalmatlanítására.

14. Hibaelhárítás





A következő táblázat bemutatja a hibák tüneteit, és ismerteti azok elhárításának módját arra az esetre, ha az Ön által vásárolt gép nem működne megfelelően. Ha a problémát ezzel nem sikerül beazonosítani és orvosolni, forduljon az illetékes szervizhez.

Hiba	Lehetséges ok	Elhárítás
A motor nem indul be	A ház felső része nincs előírás szerint zárva	Teljesen csavarja be a biztonsági csavart
	Hibás a hosszabbító vezeték	Cserélje ki vagy javíttassa meg a hosszabbító vezetéket
	Nincs áram a csatlakozójelvezetőben	Ellenőrizze a hálózati biztosítékot
	Hibás a kapcsoló	Ellenőrzés/cseré
	Hibás motor, hibás kondenzátor	Ellenőrzés/cseré
	Szecsckázási maradványok akadályozzák a késárcsát	Húzza ki a hálózati csatlakozódugót, nyissa fel a házat és tisztítsa meg
A motornak nincs teljesítménye, a biztosíték működésbe lép	Nem elegendő a hosszabbító vezeték keresztmetszete	Használjon nagyobb keresztmetszetű hosszabbító vezetéket
	Túl hosszú a vezeték a hálózati csatlakozás és a szecsckázó között	Az út hálózati csatlakozó és a szecsckázó között legyen a lehető legrövidebb
Túlterhelt a motor, működésbe lép a biztosíték	Túl sok aprítandó anyag adagolása nedves anyag esetén	Alacsonyabb adagolást válasszon, közben iktasson be száraz aprítandó anyagot is
	Eltömődött a kés- és a kidobási tartomány	Húzza ki a hálózati csatlakozódugót, nyissa fel a házat, és tisztítsa meg
	Tompa kések	Élezze meg, cserélje ki a késeket
	Nem elegendő a hosszabbító vezeték keresztmetszete	Használjon nagyobb keresztmetszetű hosszabbító vezetéket
Csökken a szecsckázó behúzóerő, kisebb vágási teljesítmény	Tompa vagy elhasználódott a váltókés	Forgassa el, köszörülje után vagy teljesen cserélje ki a váltókést
Erős rezgések / zajok	Laza késanyát/-csavar	Húzza meg a késanyát/-csavart
	Sérült vágókés	Cserélje ki a vágókést
	Sérült a készülék belseje	Keresse fel az ügyfélszolgálatot

Objaśnienie symboli na urządzeniu

Zastosowanie symboli w niniejszym podręczniku ma za zadanie zwrócić uwagę na możliwe ryzyka. Symbole bezpieczeństwa i ich objaśnienia muszą być dokładnie rozumiane. Same ostrzeżenia nie powodują usunięcia ryzyka i nie mogą zastąpić prawidłowych środków ochrony przed wypadkami.

	<p>Przed użyciem przestrzegać wszystkich wskazówek dotyczących bezpieczeństwa!</p>
	<p>Przed uruchomieniem przeczytać w całości tekst instrukcji obsługi.</p>
	<p>Nosić okulary ochronne, nauszники ochronne i rękawice robocze.</p>
	<p>Osobom trzecim nie pozwalać zbliżać się do strefy zagrożenia!</p>
	<p>Chronić urządzenie przed deszczem, nie zostawiać urządzenia na zewnątrz podczas deszczu!</p>
	<p>Usunąć wtyczkę sieciową.</p>
	<p>Wyrzucane przedmioty i obracające się elementy mogą spowodować ciężkie obrażenia.</p>
	<p>Nie zbliżać rąk i stóp do obracających się noży.</p>
	<p>Zagwarantowany poziom mocy akustycznej</p>
	<p>Produkt jest zgodny z obowiązującymi europejskimi dyrektywami.</p>
	<p>Produkt jest zgodny z obowiązującymi serbskimi dyrektywami.</p>

	<p>Klasa ochrony 2</p>
	<p>Nie stosować jako stopnia.</p>
	<p>Ciężar</p>
	<p>Średnica gałęzi</p>
<p>⚠ Uwaga!</p>	<p>Miejsca w niniejszej instrukcji obsługi, które dotyczą bezpieczeństwa użytkownika, zostały oznaczone następującym znakiem.</p>

Spis treści:
Strona:

1.	Wprowadzenie	130
2.	Opis urządzenia	130
3.	Zakres dostawy	130
4.	Użytkowanie zgodne z przeznaczeniem	131
5.	Wskazówki dotyczące bezpieczeństwa	131
6.	Dane techniczne	133
7.	Przed uruchomieniem.....	134
8.	Montaż	134
9.	Obsługa	134
10.	Przyłącze elektryczne	135
11.	Czyszczenie i konserwacja	136
12.	Przechowywanie.....	137
13.	Utylizacja i ponowne wykorzystanie	137
14.	Pomoc dotycząca usterek	138
15.	Deklaracja zgodności	299

1. Wprowadzenie

Producent:

Schepach GmbH
Günzburger Straße 69
D-89335 Ichenhausen

Szanowny Kliencie

Życzymy dużo satysfakcji i powodzenia podczas pracy z nowym urządzeniem.

Wskazówka:

Zgodnie z obowiązującą ustawą o odpowiedzialności cywilnej za produkt, producent nie odpowiada za szkody powstałe przy tym urządzeniu lub przez to urządzenie w przypadku:

- nieprawidłowej obsługi
- nieprzestrzegania instrukcji obsługi
- Napraw przeprowadzanych przez osoby trzecie, nieautoryzowanych specjalistów
- montażu i wymiany na nieoryginalne części zamienne
- użytkowania niezgodnego z przeznaczeniem
- Awarie instalacji elektrycznej w przypadku nieprzestrzegania przepisów elektrycznych oraz postanowień VDE 0100, DIN 57113 / VDE 0113

Przestrzegać:

Przed montażem i uruchomieniem należy przeczytać cały tekst instrukcji obsługi.

Instrukcja obsługi ma na celu ułatwienie zapoznania się z urządzeniem i wykorzystania możliwości użytkowania go zgodnie z przeznaczeniem.

Instrukcja obsługi zawiera istotne wskazówki o tym, jak bezpiecznie, fachowo i ekonomicznie pracować z urządzeniem oraz jak unikać zagrożeń, oszczędzać koszty napraw, skracać czas przestoju oraz zwiększać niezawodność i żywotność urządzenia.

Oprócz przepisów bezpieczeństwa zawartych w niniejszej instrukcji obsługi należy bezwzględnie przestrzegać przepisów obowiązujących w danym kraju, które dotyczą eksploatacji urządzenia.

Przechowywać instrukcję obsługi wraz z urządzeniem w plastikowej okładce, chroniąc ją przed brudem i wilgocią. Każda osoba obsługująca musi przeczytać ją przed przystąpieniem do pracy i dokładnie jej przestrzegać.

Przy urządzeniu mogą pracować wyłącznie osoby, które zostały przeszkolone w zakresie użytkowania urządzenia i poinstruowane o związanych z tym zagrożeniach. Przestrzegać wymaganego wieku minimalnego.

Oprócz wskazówek dotyczących bezpieczeństwa zawartych w niniejszej instrukcji obsługi i specjalnych przepisów danego kraju należy przestrzegać ogólnie uznanych zasad technicznych dotyczących eksploatacji maszyn o tej samej budowie.

Nie ponosimy odpowiedzialności za wypadki ani szkody powstałe wskutek nieprzestrzegania niniejszej instrukcji oraz wskazówek dotyczących bezpieczeństwa.

2. Opis urządzenia

1. Otwór wrzutowy
2. Górna część maszyny
3. Hak
4. Koło
5. Kołpak koła
6. Podpórka
7. Przycisk resetowania
8. Śruba zamykająca
9. Włacznik / wyłącznik
10. Przyłącze sieciowe
11. Wał osi
12. Podkładka
13. Tuleja koła
14. Nakrętka zabezpieczająca
15. Otwór
16. Wpust
17. Sworzeń gwintowany
18. Osłona aluminiowa
19. Nóż
20. Śruba z łbem stożkowym
21. Worek na liście

- a. Klucz maszynowy płaski
- b. Klucz imbusowy
- c. Zatyczka

3. Zakres dostawy

- Górna część maszyny
- Podpórki (2x)
- Wał osi
- Nakrętka zabezpieczająca (6x)
- Tuleja koła (2x)
- Podkładka (2x)
- Kołpak koła (2x)
- Koło (2x)
- Worek na liście
- Klucz maszynowy płaski
- Klucz imbusowy
- Zatyczka

- Instrukcja obsługi

Akcesoria:

- wymienny worek na liście

4. Użytkowanie zgodne z przeznaczeniem

Maszynę wolno użytkować wyłącznie zgodnie z jej przeznaczeniem. Każde inne użycie wykraczające poza to jest niezgodne z przeznaczeniem. Za wynikające z tego szkody i obrażenia wszelkiego rodzaju odpowiada użytkownik/operator, a nie producent.

Do zgodnego z przeznaczeniem wykorzystywania zalicza się również przestrzeganie wskazówek dotyczących bezpieczeństwa, a także instrukcji montażu i wskazówek dot. eksploatacji, zawartych w instrukcji obsługi.

Osoby obsługujące i konserwujące maszynę muszą dobrze znać jej działanie oraz zostać poinformowane o ewentualnych zagrożeniach.

Samowolne modyfikacje maszyny wykluczają odpowiedzialność producenta za spowodowane tym szkody. Maszynę wolno użytkować wyłącznie z oryginalnymi częściami i oryginalnym wyposażeniem producenta. Przestrzegać wskazówek producenta dotyczących bezpieczeństwa, pracy i konserwacji oraz wymiarów podanych w rozdziale Dane techniczne.

Rozdrabniacz ogrodowy przeznaczony jest wyłącznie do rozdrabniania gałązek, gałęzi, krzewów, odpadów ogrodowych, papieru i kartonu.

Zgodnie z przeznaczeniem używanie maszyny obejmuje rozdrabnianie

- wszystkich rodzajów gałęzi do maks. średnicy 45 mm (w zależności od gatunku drewna i jego świeżości),
- zwiędniętych, wilgotnych, składowanych już przez kilka dni odpadów ogrodowych naprzemiennie z gałęziami.

Należy pamiętać, że zgodnie z przeznaczeniem nasze urządzenia nie zostały skonstruowane do użytku komercyjnego, rzemieślniczego lub przemysłowego. Nie ponosimy odpowiedzialności w przypadku, gdy urządzenie jest stosowane w zakładach komercyjnych, rzemieślniczych i przemysłowych oraz do podobnych działalności.

5. Wskazówki dotyczące bezpieczeństwa

- Niniejsze urządzenie nie jest przeznaczone do użytkowania przez osoby (w tym dzieci) o ograniczonych zdolnościach fizycznych, sensorycznych lub psychicznych lub osoby bez odpowiedniego doświadczenia i/lub wiedzy; chyba że będą pracować pod nadzorem osoby odpowiedzialnej za ich bezpieczeństwo lub otrzymają od niej instrukcje, jak należy używać urządzenia.
- Dzieci powinny przebywać pod nadzorem, aby unie możliwić im zabawę przy urządzeniu.
- Nigdy nie pozwalają dzieciom ani innym osobom, które nie znają instrukcji obsługi, na używanie urządzenia. Przepisy lokalne mogą określać dolną granicę wieku osoby obsługującej.

Należy przestrzegać ochrony przed hałasem i przepięsów lokalnych.

Uwaga! Podczas użytkowania narzędzi elektrycznych należy przestrzegać następujących podstawowych środków bezpieczeństwa, zabezpieczających przed porażeniem prądem elektrycznym, zagrożeniem obrażeniami i pożarem:

Przygotowanie:

- Nigdy nie używać urządzenia, gdy w pobliżu znajdują się ludzie lub zwierzęta.
- Przez cały czas pracy z urządzeniem nosić nauszники ochronne i okulary ochronne.
- Zakładać odpowiednią odzież roboczą, taką jak rękawice ochronne, mocne obuwie i długie spodnie. Nie nosić luźnej, zwisającej odzieży lub odzieży z wiszącymi tasienkami lub sznurkami.
- Używać urządzenia wyłącznie na otwartej przestrzeni (tzn. nie przy ścianach ani innych sztywnych przedmiotach) i na stabilnej, równej powierzchni.
- Nigdy nie używać maszyny na brukowej, posypanej żwirem powierzchni, na której wyrzucany materiał mógłby spowodować obrażenia.
- Przed uruchomieniem należy sprawdzić, czy wszystkie śruby, nakrętki, trzpienie i inne materiały mocujące są dobrze osadzone. Pokrywy i tarcze ochronne muszą być umieszczone w odpowiednich miejscach i znajdować się w dobrym stanie roboczym. Uszkodzone lub nieczytelne naklejki należy wymieniać.

- Używać wyłącznie części zamiennych i części wyposażenia dostarczanych i zalecanych przez producenta. Stosowanie części innych producentów prowadzi do natychmiastowej utraty prawa do roszczeń z tytułu gwarancji.
- Nie pozostawiać pracującego urządzenia bez nadzoru i przechowywać je w suchym miejscu niedostępnym dla dzieci.
- Przyłączać urządzenie wyłącznie do prawidłowo uziemionych sieci elektrycznych. Gniazdka i przedłużacze muszą posiadać sprawny przewód ochronny.
- W przypadku używania na wolnej przestrzeni urządzenie należy podłączać do gniazd wyposażonych w urządzenia zabezpieczające różnicowoprądowe (wyłączniki różnicowoprądowe) o wartości znamionowego prądu różnicowego wynoszącej maks. 30 mA.
- Podczas uruchamiania maszyny należy przebywać poza strefą wyrzutu.

Praca z urządzeniem:

- Przed uruchomieniem urządzenia należy upewnić się, że lej załadowczy jest pusty.
- Głowę, włosy i tułów utrzymywać w bezpiecznej odległości od leja załadowczego.
- Podczas pracy nie wkładać rąk do leja załadowczego. Po wyłączeniu urządzenia pracuje jeszcze przez krótki czas.
- Zawsze zwracać uwagę na równowagę i stabilną pozycję. Nie pochylać się do przodu i podczas wrzucania materiału nigdy nie stać wyżej niż urządzenie.
- Zwracać uwagę na to, by wrzucany materiał nigdy nie zawierał twardych przedmiotów, takich jak metal, kamienie, szkło lub inne ciała obce.
- Nie używać urządzenia podczas deszczu i przy złej pogodzie. Pracować wyłącznie przy świetle dziennym lub dobrym oświetleniu.
- Nie pracować z urządzeniem, jeśli jest się zmęczonym lub rozkojarzonym czy też po zażyciu alkoholu lub tabletek. Przerwę w pracy robić zawsze dostatecznie wcześniej.
- Wyłączyć urządzenie i wyciągnąć wtyczkę sieciową:
 - gdy urządzenie nie jest używane, jest transportowane lub jest pozostawione bez nadzoru;
 - przed odblokowaniem zablokowanego noża;
 - gdy urządzenie jest poddawane kontroli, jest czyszczone lub usuwane są blokady;
 - gdy wykonywane są czynności związane z czyszczeniem i konserwacją lub wymieniane są elementy wyposażenia;

- gdy kabel elektryczny lub przedłużacz są uszkodzone lub zaplątane;
- gdy chce się przemieścić lub podnieść urządzenie;
- gdy do urządzenia dostaną się ciała obce, przy nietypowych odgłosach albo wibracjach (przed ponownym uruchomieniem urządzenia sprawdzić, czy nie jest ono uszkodzone).
- Nie pozwalać, by rozdrobniony materiał gromadził się w obszarze wyrzutu; może to uniemożliwić prawidłowe wyrzucanie materiału i spowodować jego odrzut przez lej załadowczy.
- Nie transportować i nie przechylać urządzenia przy pracującym silniku.
- Rąk, innych części ciała i odzieży nie wkładać do komory załadowczej, kanału wyrzutowego ani trzymać w pobliżu innych ruchomych części.
- W razie zapchania wrzutu lub wyrzutu maszyny przed usunięciem resztek materiału z otworu wrzutowego lub kanału wyrzutowego wyłączyć silnik i wyciągnąć wtyczkę sieciową. Zwracać uwagę na to, by silnik był wolny od odpadków i innych nagromadzeń, by uchronić go od uszkodzenia lub potencjalnego zapłonu. Pamiętać, że przy uruchamianiu mechanizmu rozruchowego w maszynach napędzanych silnikiem uruchamia się również narzędzie tnące.
- Jeżeli do narzędzia tnącego dostaną się ciała obce lub maszyna wydaje nietypowe dźwięki lub wibruje w sposób nienormalny, należy natychmiast wyłączyć silnik i opróżnić maszynę. Wykonać następujące czynności:
 - Sprawdzić maszynę pod kątem uszkodzeń.
 - Sprawdzić, czy części są dobrze dopasowane, w razie potrzeby dokręcić.
 - Należy zlecić wymianę lub naprawę wszelkich części, przy czym części te muszą być równoważnej jakości.
- Upewnić się, że wszystkie osłony i deflektory są na swoim miejscu i w dobrym stanie technicznym.

Ostrożnie! Poniższe zasady pozwalają uniknąć uszkodzeń urządzenia i ewentualnie wynikających z nich szkód na osobach:

- Regularnie czyścić szczeliny wlotów powietrza i przestrzegać przepisów dotyczących konserwacji.
- Nie przeciążać urządzenia. Pracować tylko w podanym zakresie mocy. Do ciężkich prac nie stosować maszyn o małej mocy. Nie używać urządzenia do celów, do których nie jest przeznaczone.

- Urządzenie wyłączać dopiero po całkowitym opróżnieniu leja załadawczego, ponieważ w przeciwnym razie urządzenie może się zatkać, co ewentualnie mogłoby uniemożliwić jego późniejsze uruchomienie.
- Nie podejmować samodzielnych prób naprawy urządzenia, chyba że posiada się wykształcenie w tym zakresie. Wszelkie prace, które nie zostały uwzględnione w niniejszej instrukcji obsługi, wolno wykonywać wyłącznie pracownikom naszego centrum serwisowego.

Bezpieczeństwo elektryczne

Ostrożnie: Poniższe zasady pozwalają uniknąć wypadków i obrażeń w wyniku porażenia prądem elektrycznym:

- Do przymocowania przedłużacza stosować przewidywany w tym celu uchwyt odciążający.
- Stosowanie uszkodzonych kabli, złączy i wtyczek lub niezgodnych z przepisami przewodów przyłączeniowych jest niedozwolone. W razie uszkodzenia przewodu zasilania natychmiast wyciągnąć wtyczkę z gniazda. Pod żadnym pozorem nie dotykać przewodu zasilania, dopóki wtyczka sieciowa nie zostanie wyciągnięta.
- Jeżeli przewód przyłączeniowy tego urządzenia ulegnie uszkodzeniu, należy zlecić jego wymianę producentowi, serwisowi klienta lub podobnej wykwalifikowanej osobie, by uniknąć zagrożeń.
- Nie używać urządzenia, jeśli urządzenia nie daje się włączyć/wyłączyć przełącznikiem. Uszkodzone przełączniki należy wymienić w naszym centrum serwisowym.
- Używać wyłącznie przedłużaczy dopuszczonych do stosowania na zewnątrz, odpornych na wodę rozpryskową. Przekrój przewodu musi wynosić co najmniej 2,5 mm². Przed użyciem zawsze całkowicie rozwinąć bęben kablowy. Sprawdzać kabel pod kątem uszkodzeń.
- Nie ciągnąć za przewód w celu wyjęcia wtyczki z gniazda. Chronić kabel przed wysoką temperaturą, olejem i ostrymi krawędziami.

⚠ OSTRZEŻENIE!

Niniejsze narzędzie elektryczne wytwarza podczas pracy pole elektromagnetyczne. Pole to może w pewnych okolicznościach wpływać negatywnie na aktywne lub pasywne implanty medyczne. W celu zmniejszenia ryzyka poważnych lub śmiertelnych obrażeń osobom z implantami medycznymi przed użyciem maszyny zalecamy konsultację z lekarzem i producentem.

Ryzyka szczątkowe

Maszyna została skonstruowana jest zgodnie z aktualnym stanem techniki i ogólnie uznawanymi zasadami bezpieczeństwa technicznego. Jednak podczas pracy mogą się pojawić poszczególne ryzyka szczątkowe.

- Zagrożenie zdrowia spowodowane prądem w przypadku stosowania nieprawidłowych elektrycznych przewodów przyłączeniowych.
- Przed podjęciem prac nastawczych lub konserwacyjnych zwołnić przycisk Start i wyciągnąć wtyczkę sieciową.
- Ponadto, pomimo wszelkich podjętych kroków, mogą się pojawić ukryte ryzyka szczątkowe.
- Ryzyka szczątkowe można zminimalizować przestrzegając rozdziału „Wskazówki bezpieczeństwa” oraz „Użytkowanie zgodne z przeznaczeniem”, jak i całej instrukcji obsługi.
- Unikać przypadkowego uruchamiania maszyny: podczas wkładania wtyczki do gniazda przycisk uruchamiający nie może być wciśnięty.
- Stosować narzędzie zalecane w niniejszej instrukcji obsługi. W ten sposób zapewni się optymalną wydajność maszyny.
- Nie zbliżać rąk do obszaru roboczego, gdy maszyna jest uruchomiona.

6. Dane techniczne

Wymiary montażowe dł. x szer. x wys.	480 x 380 x 910 mm
Tarcza noża Ø	180 mm
Liczba noży	2
Pojemność użytkowa pojemnika zbiorczego	45 l
Koła transportowe Ø	175 mm
Ciężar	10 kg
maks. średnica gałązki Ø	45 mm
Silnik	230-240V~ 50Hz
Pobór nominalny P1	2400 W
Prędkość obrotowa silnika maks.	4200 (1/min)
Tryb pracy	P40

Zmiany techniczne zastrzeżone!

Parametry hałasu

Gwarantowany poziom mocy akustycznej L_{WA}	106 dB
Zmierzony poziom mocy akustycznej L_{WA}	103,8 dB
Niepewność pomiaru K	2,46 dB
Poziom ciśnienia akustycznego L_{pA}	95,5 dB
Niepewność pomiaru K_{pA}	3 dB

Wskazówka: Podane wartości akustyczne zostały określone zgodnie ze znormalizowaną metodą pomiaru i można je wykorzystać do porównywania ze sobą różnych elektronarzędzi. Ponadto wartości te można wykorzystać do oszacowania z wyprzedzeniem obciążenia, które hałas będzie powodować względem użytkowników.

7. Przed uruchomieniem

⚠ UWAGA!

Przed uruchomieniem urządzenie należy koniecz- nie całkowicie zmontować!

- Otworzyć opakowanie i wyjąć ostrożnie urządzenie.
- Usunąć materiał opakowaniowy oraz zabezpieczenia opakowania/transportowe (jeśli występują).
- Sprawdzić, czy zakres dostawy jest kompletny.
- Sprawdzić urządzenie i elementy wyposażenia pod kątem uszkodzeń w trakcie transportu.
- W przypadku reklamacji natychmiast poinformować o tym dostawcę. Późniejsze reklamacje nie będą uznawane.
- W miarę możliwości zachować opakowanie do zakończenia okresu gwarancyjnego.
- Przed zastosowaniem urządzenia zapoznać się z nim na podstawie instrukcji obsługi.
- W przypadku akcesoriów i części zużywalnych i zamiennych stosować wyłącznie oryginalne części. Części zamienne można nabyć u swojego dystrybutora.
- Przy zamówieniach podawać nasze numery artykułów oraz typ i rok produkcji urządzenia.
- Przed podłączeniem do sieci upewnić się, że dane na tabliczce znamionowej są zgodne z parametrami sieci.

⚠ UWAGA!

Urządzenie i materiały opakowaniowe nie mogą służyć jako zabawka dla dzieci! Dzieciom nie wolno bawić się workami z tworzywa sztucznego, foliami i drobnymi elementami! Istnieje niebezpieczeństwo poślizgnięcia i uduszenia!

8. Montaż

⚠ OSTRZEŻENIE!

Przed przystąpieniem do wykonywania ustawień przy urządzeniu zawsze wyciągać wtyczkę sieciową.

Montaż podpórki (rys. B-E)

- Wsunąć oś (11) w otwory (15) podpórek (6) i nałożyć podkładkę (12) na oś (11).
- Nałożyć tuleję (13) i koło (4) na oś (11).
- Przyłożyć nakrętkę zabezpieczającą (14) do gwintu i dokręcić ją dostarczonym kluczem maszynowym płaskim (a).
- Po dokręceniu nakrętki zabezpieczającej (14) założyć kołpak koła (5) na koło (4). Pozycja jest określona przez rowki (16).
- Powtórzyć powyższy proces po przeciwnej stronie (rys. D).

Montaż podstawy na górnej części maszyny (rys. F, G)

- Wetknąć podpórki (6) na sworzeń gwintowany (17) górnej części maszyny (2) (rys. F).
- Przyłożyć dostarczone nakrętki zabezpieczające (14) ręcznie i dokręcić je kluczem maszynowym płaskim (a). (rys. G)

Zawieszanie worka na liście (rys. M, N)

W celu zebrania materiału przernaczonego do rozdrobnienia zawiesić dostarczony worek na liście (21) na przewidzianym do tego celu haku (3) (rys. N).

9. Obsługa

Panel sterowania (rys. L)

- Włącznik (9): Przechylić przycisk do góry, rozdrabniacz uruchomi się.
- Wyłącznik (9): Przechylić przycisk w dół; rozdrabniacz zatrzyma się.
- **Przycisk resetowania (7):** Zabezpieczenie przeciążeniowe

Praca z rozdrabniaczem

Aby uniknąć zatkania, rozdrabniać zwiędłe, składawne od kilku dni odpady ogrodowe na zmianę z gałęziami.

- Podłączyć rozdrabniacz do zasilania.
- Uruchomić rozdrabniacz włącznikiem (9).

- Włożyć materiał przeznaczony do rozdrobnienia do lejka załadawczego; urządzenie wciągnie materiał.
- Przed włożeniem nowego materiału przeznaczonego do rozdrobnienia poczekać, aż rozdrabniacz całkowicie rozdrobni materiał włożony wcześniej.
- Nie popychać materiału przeznaczonego do rozdrobnienia dłońmi, w tym celu używać specjalnego popychacza (c) lub innego materiału przeznaczonego do rozdrobnienia.
- Po wykonanej pracy wyłączyć rozdrabniacz i odłączyć go od sieci.

Wymiana narzędzia tnącego

Narzędzie obraca się jeszcze przez chwilę! Przed przystąpieniem do pracy przy narzędziu tnącym wyciągnąć wtyczkę sieciową!

Dwustronne noże wymienne ze stali wysokiej jakości można łatwo i szybko wymieniać.

Ostrożnie podczas pracy: Niebezpieczeństwo odniesienia obrażeń palców i dłoni! Bardzo ważne jest, aby używać tylko dobrze naostrzonych noży!

Dlatego należy pamiętać:

Stępione noże zmniejszą wydajność cięcia i wpływają na proces pracy!

Pewną oznaką zmniejszenia ostrości noży jest osłabienie wciągania. Silnik nagrzewa się, aktywuje się ochrona przed przecięciem.

Otwieranie obudowy (rys. H, I)

- Należy najpierw otworzyć obudowę odkręcając śrubę zamykającą (9). Następnie złożyć górną część obudowy (2) na zewnątrz (rys. H).
- Następnie usunąć aluminiową osłonę (18), odkręcając osiem śrub z gniazdem krzyżowym (rys. I).

Czyszczenie śruby mocującej nóż (rys. K)

Przy użyciu małego śrubokręta lub gwoźdźnia usunąć zanieczyszczenia z gniazda sześciokątnego śrub mocujących noże (20).

Zdejmowanie noży (19)

- Klucz kołkowy z uchwytem poprzecznym musi całkowicie wchodzić w gniazdo sześciokątne, aby móc odkręcić śruby.
- Noże oraz powierzchnię przyłożenia noży na tarczy noża należy oczyścić z zaschniętych pozostałości zanieczyszczeń.

Ostrzenie noży

- Podczas ostrzenia noża (19) zwracać uwagę na jednokowy wymiar szerokości ze względu na niewyważenie.
- Podczas ostrzenia można usuwać maks. 2 mm na stronę.

Montaż noży

- Przed ponownym zamontowaniem nóż (19) musi dokładnie przylegać.
- Podczas montażu noża naoliwić śruby mocujące nóż (20) i mocno dokręcić.
- Dokręcić śruby mocujące nóż.
- Zamontować osłonę aluminiową.
- Zamknąć obudowę śrubą zamykającą. Urządzenie jest gotowe do pracy.

Zabezpieczenie przecięniowe

W przypadku przecięcia, np. z powodu zbyt grubych gałęzi, urządzenie automatycznie się wyłącza.

Po krótkiej fazie chłodzenia (ok. 5 minut) wcisnąć przycisk resetowania (7).

10. Przyłącze elektryczne

Zainstalowany silnik elektryczny jest gotowy do eksploatacji. Przyłącze odpowiada odnośnym przepisom VDE (Związek Elektryków Niemieckich) oraz normom DIN.

Przyłącze sieciowe zapewniane przez klienta oraz zastosowany przewód przedłużający muszą odpowiadać tym przepisom.

Uszkodzony elektryczny przewód przyłączeniowy

Na przewodach elektrycznych powstają często uszkodzenia izolacji.

Przyczyną może być:

- Ściskanie, w przypadku gdy przewody są prowadzone przez okna lub szczeliny w drzwiach.
- Zagięcia, w przypadku nieprawidłowego zamocowania lub prowadzenia przewodów.
- Przecięcia, w przypadku najeżdżania na przewody.
- Uszkodzenia izolacji, w przypadku wrywania z gniazdka naściennego.
- pęknięcia, spowodowane starzeniem się izolacji.

Uszkodzonych przewodów elektrycznych nie wolno używać - ze względu na uszkodzenie izolacji zagrażając życiu. Przewody elektryczne należy regularnie kontrolować pod kątem uszkodzeń. Pamiętać, by podczas sprawdzania przewodu przyłączeniowego, nie był on podłączony do sieci prądowej.

Przewody elektryczne muszą odpowiadać właściwym przepisom VDE (Związek Elektryków Niemieckich) oraz normom DIN. Stosować wyłącznie przewody przyłączeniowe z oznaczeniem H05VV-F.

Z zasady należy umieścić nadruk oznaczenia typu na przewodzie.

Silnik prądu przemiennego

- Napięcie sieciowe musi wynosić 230 V~.
- Przedłużacze o długości 25 m muszą posiadać przekrój wynoszący 2,5 mm².

Podłączanie oraz naprawy wyposażenia elektrycznego mogą być przeprowadzane przez wykwalifikowanego elektryka.

- Produkt spełnia wymagania dyrektywy EN 61000-3-11 i podlega szczególnym warunkom przyłączenia. Oznacza to, że zabronione jest jego podłączanie do dowolnie wybieranych punktów przyłączeniowych.
- W przypadku niekorzystnych warunków sieciowych produkt może powodować przejściowe wahania napięcia.
- Produkt jest przeznaczony wyłącznie do zastosowania w punktach przyłączeniowych, których obciążalność sieci prądem ciągłym wynosi co najmniej 100 A na fazę.
- Użytkownik musi zapewnić, jeżeli to konieczne, w porozumieniu z zakładem energetycznym, by punkt przyłączeniowy w którym ma być eksploatowane narzędzie, spełniał powyższe wymaganie.

Rodzaj przyłącza Y

Jeżeli wymagana jest wymiana przewodu przyłączeniowego do sieci, należy zlecić jego wymianę przez producenta lub jego przedstawiciela, aby uniknąć zagrożeń dla bezpieczeństwa.

W przypadku jednofazowego silnika prądu przemiennego zalecamy, dla maszyn o wysokim prądzie rozruchowym (od 3000 watów), zabezpieczenie C 16A lub K 16A!

11. Czyszczenie i konserwacja

Przeprowadzanie prac, których nie opisano w niniejszej instrukcji, zlecać upoważnionym przez nas punktom obsługi klienta. Należy stosować wyłącznie oryginalne części.

Przy obchodzeniu się z wałem nożowym nosić rękawice ochronne. Przed rozpoczęciem wszelkich czynności związanych z konserwacją i czyszczeniem wyłączyć urządzenie, wyciągnąć wtyczkę sieciową i poczekać, aż wał nożowy zatrzyma się.

Ogólne czynności związane z konserwacją i czyszczeniem

Nie spryskiwać cichego rozdrabniacza ogrodowego wodą. Niebezpieczeństwo porażenia prądem elektrycznym!

- Urządzenie, koła i otwory wentylacyjne zawsze utrzymywać w czystości. Do czyszczenia używać szczotki lub szmatki, ale nie używać środków czyszczących ani rozpuszczalników.
- Przed każdym użyciem sprawdzać urządzenie, w szczególności urządzenia zabezpieczające, pod kątem uszkodzeń, takich jak obluźwane, zużyte lub uszkodzone części. Sprawdzać, czy wszystkie nakrętki, trzpienie i śruby są dobrze osadzone.
- Sprawdzać osłony i urządzenia zabezpieczające pod kątem uszkodzeń i prawidłowego zamocowania. W razie potrzeby wymienić je.
- Przechować urządzenie w suchym miejscu i poza zasięgiem dzieci. Nie owijać urządzenia w worki nylonowe, gdyż może tworzyć się w nich wilgoć.

Uwaga!

Przed podjęciem wszelkich czynności związanych z konserwacją wyciągnąć wtyczkę sieciową.

Przyłącza i naprawy

Podłączanie oraz naprawy wyposażenia elektrycznego mogą być przeprowadzane przez wykwalifikowanego elektryka.

W przypadku pytań proszę o podanie następujących danych:

- Rodzaj prądu silnika
- Dane z tabliczki identyfikacyjnej maszyny
- Dane z tabliczki identyfikacyjnej silnika

Informacje serwisowe

Należy pamiętać, że w przypadku tego produktu poniższe części podlegają naturalnemu zużyciu lub zużyciu uwarunkowanemu użytkowaniem, bądź są potrzebne jako materiały zużywalne.

Części zużywalne*: Szczotki węglowe, nóż

* opcjonalnie w zakresie dostawy!

Części zamienne i wyposażenie można zamówić w naszym punkcie serwisowym. W tym celu zeskanować kod QR znajdujący się na stronie tytułowej.

12. Przechowywanie

Urządzenie i jego wyposażenie przechowywać w miejscu zaciemnionym, suchym i zabezpieczonym przed mrozem oraz niedostępnym dla dzieci. Optymalna temperatura przechowywania wynosi od 5 do 30°C.

Narzędzie przechowywać w oryginalnym opakowaniu. Przykryć narzędzie, by chronić je przed pyłem lub wilgocią. Zachować instrukcję obsługi narzędzia.

13. Utylizacja i ponowne wykorzystanie

Wskazówki dotyczące opakowania



Materiały opakowaniowe nadają się do recyklingu. Opakowania należy utylizować w sposób przyjazny dla środowiska.

Wskazówki dotyczące ustawy o urządzeniach elektrycznych i elektronicznych (ElektroG)



Zużyte urządzenia elektryczne i elektroniczne nie wchodzą w skład odpadów domowych, lecz muszą być zbierane i usuwane oddzielnie!

- Zużyty sprzęt może mieć szkodliwy wpływ na środowisko i zdrowie ludzi z uwagi na potencjalną zawartość niebezpiecznych substancji, mieszanin oraz części składowych. Gospodarstwo domowe spełnia ważną rolę w przyczynianiu się do ponownego użycia i odzysku surowców wtórnych, w tym recyklingu zużytego sprzętu. Na tym etapie kształtuje się postawy, które wpływają na zachowanie wspólnego dobra jakim jest czyste środowisko naturalne.
- Stare baterie lub akumulatory, które nie są na stałe zainstalowane w starym urządzeniu, należy usunąć przed oddaniem go do serwisu nie powodując zniszczenia! Ich utylizacja jest regulowana ustawą o bateriach.
- Właściciele lub użytkownicy urządzeń elektrycznych i elektronicznych są prawnie zobowiązani do ich zwrotu po zakończeniu użytkowania.

- Użytkownik końcowy jest odpowiedzialny za usunięcie swoich danych osobowych ze starego urządzenia przeznaczonego do utylizacji!
- Symbol przekreślonego kosza na śmieci oznacza, że zużyte urządzenia elektryczne i elektroniczne nie wolno wyrzucać razem z odpadami domowymi.
- Zużyte urządzenia elektryczne i elektroniczne można bezpłatnie oddawać w następujących miejscach:
 - Publiczne punkty utylizacji lub zbiórki odpadów (np. place przy budynkach komunalnych).
 - Punkty sprzedaży urządzeń elektrycznych (stacjonarne i internetowe), o ile dystrybutorzy są zobowiązani do ich odbioru lub oferują je dobrowolnie.
 - Do trzech sztuk urządzeń elektrycznych i elektronicznych każdego typu, o długości krawędzi nie większej niż 25 centymetrów, można bezpłatnie zwrócić do producenta bez konieczności wcześniejszego zakupu nowego urządzenia od producenta lub można je oddać do innego autoryzowanego punktu zbiórki w swojej okolicy.
 - W celu uzyskania informacji na temat dodatkowych warunków przyjmowania zwrotów przez producentów i dystrybutorów należy skontaktować się z odpowiednim działem obsługi klienta.
- W przypadku dostarczenia przez producenta nowego urządzenia elektrycznego do prywatnego gospodarstwa domowego, może ono zorganizować bezpłatną zbiórkę zużytych urządzeń elektrycznych i elektronicznych na wniosek użytkownika końcowego. W tym celu należy skontaktować się z działem obsługi klienta producenta.
- Niniejsze oświadczenia dotyczą wyłącznie urządzeń zainstalowanych i sprzedawanych w krajach Unii Europejskiej i podlegają Dyrektywie Europejskiej 2012/19/UE. W krajach spoza Unii Europejskiej mogą obowiązywać inne przepisy dotyczące utylizacji ZSEE.

14. Pomoc dotycząca usterek





W poniższej tabeli podano oznaki błędów oraz opisano sposób stosowania środków zaradczych, gdy maszyna nie pracuje prawidłowo. Jeżeli mimo to nie ma możliwości zlokalizowania i usunięcia problemu, należy zwrócić się do warsztatu serwisowego.

Błąd	Możliwa przyczyna	Usuwanie
Silnik nie włącza się	Górna część obudowy nie została prawidłowo zamknięta	Całkowicie wkręcić śrubę bezpieczeństwa
	Uszkodzony przewód przedłużający	Wymienić przewód przedłużający lub zlecić jego naprawę
	Brak prądu w gniazdku	Sprawdzić bezpiecznik sieciowy
	Uszkodzony przełącznik	Sprawdzić/Wymienić
	Uszkodzony silnik, uszkodzony kondensator	Sprawdzić/Wymienić
	Pozostałości rozdrabniania blokują tarczę noża	Wyjąć wtyczkę sieciową, otworzyć obudowę i oczyścić
Silnik nie ma mocy, aktywuje się bezpiecznik	Przewód przedłużający z niewystarczającym przekrojem	Wybrać przewód przedłużający z większym przekrojem
	Przewód między przyłączem sieciowym a sieczkarnią jest za długi	Możliwie najkrótsza droga między przyłączem sieciowym a sieczkarnią
Silnik przeciążony, aktywuje się bezpiecznik	Za wysokie dozowanie wilgotnego materiału do rozdrabniania	Wybrać mniejsze dozowanie, wysuszyć w międzyczasie materiał do rozdrabniania
	Obszar noża lub wyrzutnika zapchany	Wyjąć wtyczkę sieciową, otworzyć obudowę i wyczyścić
	Stępiony nóż	Wyszlifować, wymienić
	Przewód przedłużający z niewystarczającym przekrojem	Wybrać przewód przedłużający z większym przekrojem
Dociąg sieczkarni słabnie, mniejsza wydajność cięcia	Nóż wymienny jest stępiony i zużyty	Obrócić nóż wymienny, naostrzyć nóż wymienny lub całkowicie wymienić
Silne wibracje / hałas	Poluzowane nakrętki / śruby noża	Dociągnąć nakrętki / śruby noża
	Uszkodzony nóż tnący	Wymienić nóż tnący
	Wewnętrzne uszkodzenie urządzenia	Skontaktować się z obsługą klienta

Objašnjenje simbola na uređaju

Svrha je simbola u ovom priručniku skrenuti vašu pozornost na moguće rizike. Sigurnosne simbole i objašnjenja uz njih valja pomno proučiti. Sama upozorenja ne otklanjaju rizike i ne mogu zamijeniti ispravne mjere za sprječavanje nesreća.

	<p>Prije uporabe pročitajte sve sigurnosne napomene</p>
	<p>Prije stavljanja u pogon pročitajte cjelokupan tekst priručnika za uporabu.</p>
	<p>Nosite zaštitne naočale, štitić sluha i radne rukavice.</p>
	<p>Udaljite druge osobe iz opasnog područja!</p>
	<p>Zaštitite uređaj od kiše i ne ostavljajte ga na otvorenom tijekom kiše!</p>
	<p>Izvucite mrežni utikač.</p>
	<p>Izbačeni predmeti i rotirajući dijelovi mogu uzrokovati teške ozljede.</p>
	<p>Držite šake i stopala dalje od rotirajućih noževa.</p>
	<p>Zajamčena razina zvučne snage</p>
	<p>Proizvod udovoljava važećim europskim direktivama.</p>
	<p>Proizvod je u skladu sa važećim srpskim smernicama.</p>

	<p>Razred zaštite 2</p>
	<p>Ne rabite kao stepenicu.</p>
	<p>Masa</p>
	<p>Promjer grane</p>
<p>⚠ Uwaga!</p>	<p>U ovom priručniku za uporabu mjesta koji se tiču vaše sigurnosti označili smo ovim znakom</p>

Sadržaj:
Stranica:

1.	Uvod.....	142
2.	Opis uređaja	142
3.	Opseg isporuke.....	142
4.	Namjenska uporaba.....	143
5.	Sigurnosne napomene	143
6.	Tehnički podatci	145
7.	Prije stavljanja u pogon	145
8.	Montaža	145
9.	Rukovanje	146
10.	Priključivanje na električnu mrežu.....	147
11.	Čišćenje i održavanje	147
12.	Skladištenje	148
13.	Zbrinjavanje i recikliranje.....	148
14.	Otklanjanje neispravnosti	149
15.	Izjava o sukladnosti	299

1. Uvod

Proizvođač:

Schepach GmbH
Günzburger Straße 69
D-89335 Ichenhausen

Poštovani kupci

Želimo vam mnogo zadovoljstva i uspjeha pri radu s novim uređajem.

Napomena:

Prema važećem njemačkom Zakonu o odgovornosti za proizvode, proizvođač ovog uređaja ne odgovara za štete koje nastanu na ovom uređaju ili koje ovaj uređaj uzrokuje u slučaju:

- nestručne obrade
- nepridržavanja priručnika za uporabu
- popravaka koje obave drugi, neovlašteni stručnjaci
- ugradnje i zamjene neoriginalnih rezervnih dijelova
- nenamjenske uporabe
- kvarova električnog sustava zbog nepoštivanja električnih propisa i VDE propisa 0100, DIN 57113 / VDE 0113

Vodite računa o sljedećem:

Prije montaže i stavljanja u pogon pročitajte cjelokupan tekst priručnika za uporabu.

Ovaj priručnik za uporabu pomoći će vam da upoznate uređaj i upotrebljavate ga na propisan način.

Priručnik za uporabu sadržava važne napomene za siguran, ispravan i učinkovit rad s uređajem te za izbjegavanje opasnosti, smanjivanje troškova popravka i prekida rada te povećavanje pouzdanosti i vijeka trajanja uređaja.

Osim sigurnosnih propisa iz ovog priručnika za uporabu svakako se pridržavajte i nacionalnih propisa koji se odnose na rad ovog uređaja.

Čuvajte priručnik za uporabu u blizini uređaja, zaštićenog od prljavštine i vlage u plastičnoj vrećici. Prije početka rada svi rukovatelji moraju pročitati i pozorno se pridržavati ovog priručnika.

Na uređaju smiju raditi samo osobe koje su podučene u uporabi uređaja i upućene u opasnosti koje su povezane s njegovom uporabom. Strojem smiju rukovati samo osobe odgovarajuće minimalne dobi.

Osim sigurnosnih napomena sadržanih u ovom priručniku za uporabu i posebnih nacionalnih propisa valja se pridržavati i općeprihvaćenih tehničkih pravila za rad konstrukcijski identičnih naprava.

Ne preuzimamo odgovornost za nezgode ili štete koje nastanu zbog nepridržavanja ovog priručnika i sigurnosnih napomena.

2. Opis uređaja

1. Ulazni otvor
2. Gornji dio stroja
3. Kuka
4. Kotač
5. Naplatak
6. Potporna noga
7. Sklopka za poništavanje
8. Zaporni vijak
9. Sklopka za uključivanje/isključivanje
10. Mrežni priključak
11. Osovinsko vratilo
12. Podložna pločica
13. Tuljak kotača
14. Sigurnosna matica
15. Provrt
16. Utor
17. Navojni svornjak
18. Aluminijski pokrov
19. Nož
20. Vijak s upuštenom glavom
21. Sabirna vreća

- a. Ključ za vijke
- b. Imbus ključ
- c. Nabijač

3. Opseg isporuke

- Gornji dio stroja
- Potporne noge (2x)
- Osovinsko vratilo
- Sigurnosna matica (6x)
- Čahura kotača (2x)
- Podložna pločica (2x)
- Naplatak (2x)
- Kotač (2x)
- Sabirna vreća
- Ključ za vijke
- Imbus ključ
- Nabijač
- Priručnik za uporabu

Pribor:

- Rezervna sabirna vreća

4. Namjenska uporaba

Stroj je dopušteno rabiti samo namjenski. Svaka druga uporaba smatra se nenamjenskom. Za štete ili ozljede uzrokovane takvom uporabom odgovoran je korisnik/rukovatelj, a ne proizvođač.

Sastavni je dio namjenske uporabe i pridržavanje sigurnosnih napomena te uputa za montažu i rad u priručniku za uporabu.

Osobe koje strojem rukuju i koje ga održavaju moraju biti upoznate s njim i podučene o mogućim opasnostima.

Proizvođač ne odgovara za izmjene na stroju i time uzrokovane štete.

Stroj je dopušteno rabiti samo s originalnim dijelovima i originalnim priborom proizvođača.

Potrebno je pridržavanje propisa o sigurnosti, radu i održavanju proizvođača te dimenzija navedenih u tehničkim podacima.

Vrtna sjeckalica je konstruirana isključivo za usitnjavanje grančica, grana, grmlja, vrtnih otpadaka, papira i kartona.

Namjenska uporaba obuhvaća sjeckanje

- svih vrsta grana do maksimalnog promjera od 45 mm (ovisno o vrsti i svježini drva).
- uvenulih, vlažnih, nekoliko dana uskladištenih vrtnih otpadaka naizmjenice s granama.

Imajte na umu da naši uređaji namjenski nisu konstruirani za komercijalnu, obrtničku ili industrijsku uporabu. Ne preuzimamo odgovornost ako se uređaj rabi u komercijalnim, obrtničkim ili industrijskim pogonima te za srodne postupke.

5. Sigurnosne napomene

- Ovaj uređaj nije namijenjen za to da ga rabe osobe (uključujući djecu) sa smanjenim tjelesnim, osjetilnim ili mentalnim sposobnostima ili nedovoljnim iskustvom i/ili znanjem, osim ako ih ne nadzire osoba zadužena za njihovu sigurnost ili ako su od nje primili upute o uporabi uređaja.
- Djecu je potrebno nadzirati kako biste bili sigurni da se ne igraju uređajem.
- Nikada ne dopustite djeci ili drugim osobama koje ne poznaju priručnik za uporabu da rabe uređaj. Lokalni propisi mogu propisivati minimalnu dob rukovatelja.

Pridržavajte se zaštite od buke i lokalnih propisa.

Pozor! Prilikom uporabe električnih alata valja se pridržavati sljedećih osnovnih sigurnosnih mjera radi zaštite od električnog udara te opasnosti od ozljeda i požara:

Pripremanje:

- Nikada ne rabite uređaj dok se u blizini nalaze ljudi ili životinje.
- Tijekom cijelog trajanja rada nosite štitnik sluha i zaštitne naočale.
- Nosite prikladnu radnu odjeću kao što su zaštitne rukavice, čvrste cipele i duge hlače. Ne nosite labavu odjevenu odjeću ili odjeću s visećim trakama ili uzicama.
- Rabite uređaj samo na otvorenom (tj. ne na zidu ili nekom drugom krutom predmetu) i na čvrstoj, ravnoj podlozi.
- Ne rabite stroj na podlozi popločanoj šljunkom na kojoj bi izbačeni materijal mogao uzrokovati ozljede.
- Prije stavljanja u pogon valja provjeriti pritegnutost svih vijaka, matica, svornjaka i drugog materijala za pričvršćivanje. Pokrovi moraju biti na predviđenom mjestu i u dobrom radnom stanju. Oštećene ili nečitljive naljepnice valja zamijeniti.
- Rabite samo rezervne dijelove i pribor koji isporučuje i preporučuje proizvođač. Uporaba dijelova drugih proizvođača uzrokuje trenutni gubitak prava na zahtjeve koji proizlaze iz garancije.
- Ne ostavljajte uređaj da radi bez nadzora i čuvajte ga na suhom mjestu nepristupačnom djeci.
- Priključite uređaj samo na propisno uzemljenu električnu mrežu. Utičnica i produžni kabel moraju imati funkcionalan zaštitni vodič.
- Prilikom uporabe na otvorenom uređaj je potrebno priključiti u utičnicu sa zaštitnom strujnom napravom (FI-sklopkom) s nazivnom strujom kvara od najmanje 30 mA.
- Prilikom stavljanja stroja u pogon uvijek stojte izvan područja izbacivanja.

Rad s uređajem:

- Prije pokretanja uređaja uvjerite se u to da je lijevak prazan.
- Ne približavajte glavu, kosu i tijelo lijevku.
- Tijekom rada ne posežite u lijevak. Nakon isključivanja uređaj nastavlja raditi još neko vrijeme.
- Uvijek vodite računa o ravnoteži i sigurnom položaju tijela. Ne saginjite se i prilikom ubacivanja materijala nikada ne stojte iznad uređaja.
- Pobrinite se za to da prilikom ubacivanja materijala nikada nisu sadržani tvrdi predmeti kao što su metal, kamenje, staklo ili druga strana tijela.

- Ne rabite uređaj po kiši i lošem vremenu. Radite samo pri danjem svjetlu ili dobroj rasvjeti.
- Ne radite s uređajem ako ste umorni ili nekoncentrirani ili nakon konzumacije alkohola ili tableta. Uvijek pravodobno napravite stanku tijekom rada.
- Isključite uređaj i izvucite mrežni utikač:
 - kada uređaj ne rabite, kada ga transportirate ili ostavljate bez nadzora;
 - prije oslobađanja blokiranog noža.
 - kada uređaj provjeravate, čistite ili uklanjate blokade;
 - kada obavljate radove čišćenja ili održavanja ili mijenjate pribor;
 - ako je električni ili produžni kabel oštećen ili zapleten;
 - kada uređaj želite premjestiti ili podići;
 - ako strana tijela dospiju u uređaj, u slučaju neobičnih zvukova ili vibracija (prije ponovnog pokretanja provjerite postoje li oštećenja na uređaju).
- Ne dopustite da se obrađivani materijal nagomila u području izbacivanja; to bi moglo ometati ispravno izbacivanje i uzrokovati povratni udarac materijala kroz lijevak.
- Ne transportirajte i ne naginjite uređaj kada motor radi.
- Šake, druge dijelove tijela i odjeću nije dopušteno stavljati u ulaznu komoru, kanal za izbacivanje ili u blizinu drugih pokretnih dijelova.
- U slučaju začepljenja na ulazu i izlazu stroja isključite motor i izvucite mrežni utikač, a tek zatim uklonite ostatke materijala iz ulaznog otvora ili kanala za izbacivanje. Pobrinite se za to da u motoru nema otpadaka i drugih nakupina kako biste motor sačuvali od oštećenja ili mogućeg požara. Vodite računa o tome da se prilikom stavljanja u pogon startnog mehanizma kod strojeva s motornim pogonom pokreće i rezni alat.
- Ako u rezni alat dospiju strana tijela ili stroj proizvodi neobične zvukove ili neobično vibrira, odmah isključite motor i pustite stroj da se sam zaustavi. Obavite sljedeće korake:
 - Provjerite postoje li oštećenja na stroju.
 - Provjerite pritegnutost dijelova, po potrebi dodatno pritegnite.
 - Zatražite zamjenu ili popravlanje svih dijelova samo dijelovima istovjetne kvalitete.
- Pobrinite se za to da su svi pokrovi i odbojnici na potrebnom mjestu i u dobrom radnom stanju.

Oprez! Kako biste izbjegli oštećenja uređaja i eventualne tjelesne ozljede:

- Redovito čistite ventilacijske otvore i pridržavajte se propisa o održavanju.
- Ne preopterećujte svoj uređaj. Radite samo u specificiranom rasponu snage. Ne rabite slabe strojeve za teške radove. Ne rabite uređaj na svrhe za koje on nije namijenjen.
- Isključite uređaj tek kada je lijevak potpuno ispraznjen jer bi se uređaj inače mogao začepiti i nakon toga možda se više me ni mogao pokrenuti.
- Ne pokušavajte sami popravljati uređaj ako za to nemate potrebnu kvalifikaciju. Sve radove koji nisu navedeni u ovom priručniku za uporabu smije obavljati samo naš servisni centar.

Električna sigurnost

Oprez: Kako biste izbjegli nezgode i ozljede zbog električnog udara:

- Za postavljanje produžnog kabela uporabite za to predviđeno vlačno rasterećenje.
- Kabele, spojku i utikač koji su oštećeni ili ne udovoljavaju propisima nije dopušteno rabiti. U slučaju oštećenja mrežnog kabela odmah izvucite utikač iz utičnice. Nipošto ne dirajte mrežni kabel ako mrežni utikač nije izvučen.
- Ako se priključni vod ovog uređaja ošteti, mora ga zamijeniti proizvođač, njegova servisna služba ili druga kvalificirana osoba kako bi se izbjegle opasnosti.
- Ne rabite uređaj ako sklopku nije moguće uključiti i isključiti. Oštećene sklopke mora zamijeniti naš servisni centar.
- Rabite samo produžne kabele zaštićene od prskanja vode, odobrene za vanjski prostor. Presjek struka produžnog kabela mora iznositi najmanje 2,5 mm². Prije uporabe uvijek potpuno odmotajte kabelski bubanj. Provjerite postoje li oštećenja na kabelu.
- Ne rabite kabel kako biste izvukli utikač iz utičnice. Zaštitite kabel od vrućine, ulja i oštih rubova.

⚠ UPOZORENJE!

Ovaj električni alat tijekom rada proizvodi elektromagnetsko polje. To polje može u određenim okolnostima ometati aktivne ili pasivne medicinske implantate. Kako bi se smanjila opasnost od teških ili smrtonosnih ozljeda, osobama s medicinskim implantatima preporučujemo da se prije rukovanja strojem savjetuju sa svojim liječnikom i proizvođačem medicinskog implantata.

Potencijalni rizici

Stroj je konstruiran prema aktualnom stanju tehnologije i prihvaćenim pravilima o tehničkoj sigurnosti. Unatoč tome, prilikom rada mogu se pojaviti neke potencijalni rizici.

- Opasnost za zdravlje zbog električne energije u slučaju uporabe neispravnih električnih kabela.
- Prije radova namještanja ili održavanja pustite tipku za pokretanje i izvucite mrežni utikač.
- Osim toga, unatoč svim poduzetim mjerama opreza, mogu postojati skriveni potencijalni rizici.
- Potencijalne rizike moguće je smanjiti na minimum pridržavanjem „sigurnosnih napomena“ i „namjenske uporabe“ te cijelog priručnika za uporabu.
- Izbjegavajte iznenadna pokretanja stroja: prilikom ukopčavanja utikača u utičnicu nije dopušteno pritisnuti tipku za pokretanje.
- Rabite alat koji se preporučuje u ovom priručniku za uporabu. Tako ćete postići optimalan učinak stroja.
- Držite šake dalje od radnog područja kada stroj radi.

6. Tehnički podatci

Dimenzije d × š × v	480 x 380 x 910 mm
Ø reznog diska	180 mm
Broj noževa	2
Zapremina sabirnog spremnika	45 l
Ø transportnih kotača	175 mm
Masa	10 kg
Maks. promjer grane Ø	45 mm
Motor	230-240V~ 50Hz
Nazivna snaga P ₁	2400 W
Maks. brzina vrtnje motora	4200 (o/min)
Način rada	P40

Pridržavamo pravo na tehničke izmjene!

Karakteristične vrijednosti zvuka

Zajamčena razina zvučne snage L _{WA}	106 dB
Izmjerena razina zvučne snage L _{WA}	103,8 dB
Nesigurnost mjerenja K	2,46 dB

Razina zvučnog tlaka L _{pA}	95,5 dB
Nesigurnost mjerenja K _{pA}	3 dB

Napomena: Navedene vrijednosti zvuka utvrđene su prema normiranom postupku ispitivanja i mogu se rabiti za uspoređivanje raznih električnih alata. Te su vrijednosti prikladne i za preliminarno procjenjivanje izloženosti korisnika zvuku.

7. Prije stavljanja u pogon

⚠ POZOR!

Prije stavljanja u pogon svakako kompletno montirajte uređaj!

- Otvorite pakiranje i oprezno izvadite uređaj.
- Uklonite ambalažni materijal te ambalažne i transportne osigurače (ako postoje).
- Provjerite je li opseg isporuke potpun.
- Provjerite postoje li na uređaju i priboru štete kod transporta.
- U slučaju reklamacija potrebno je odmah obavijestiti otpremnika. Naknadne reklamacije neće se uvažiti.
- Sačuvajte pakiranje po mogućnosti do isteka jamstvenog razdoblja.
- Prije uporabe upoznajte se s uređajem na temelju priručnika za uporabu.
- Kao pribor te potrošne i rezervne dijelove rabite samo originalne dijelove. Rezervne dijelove možete nabaviti od ovlaštenog distributera.
- Prilikom naručivanja navedite naše brojeve artikala te tip i godinu proizvodnje uređaja.
- Prije priključivanja provjerite podudaraju li se podatci na označnoj pločici s vrijednostima električne mreže.

⚠ POZOR!

Uređaj i ambalažni materijali nisu dječja igračka! Djeca se ne smiju igrati plastičnim vrećicama, folijama i malim dijelovima! Postoji opasnost od gutanja i gušenja!

8. Montaža

⚠ UPOZORENJE!

Prije obavljanja namještanja na uređaju uvijek izvucite mrežni utikač.

Montiranje potpornih noga (sl. B-E)

- Utaknite osovinu (11) u povrte (15) potpornih nogu (6) i nataknite podložnu pločicu (12) na osovinu (11).

- Natakните tuljak (13) i kotač (4) na osovinu (11)
- Stavite sigurnosnu maticu (14) na navoj i pritegnite je isporučenim ključem za vijke (a).
- Nakon pritezanja sigurnosne matice (14) montirajte naplatak (5) na kotač (4). Položaj je određen utorima (16).
- Ponovite gore opisan postupak na suprotnoj strani (sl. D)

Montiranje postolja na gornji dio stroja (sl. F, G)

- Natakните potporne noge (6) na navojne svornjake (17) gornjeg dijela stroja (2) (sl. F)
- Stavite isporučene sigurnosne matice (14) rukom, a zatim ih pritegnite ključem za vijke (a). (Sl. G)

Kvačenje sabirne vreće (sl. M, N)

Radi sabiranja sjeckanog materijala zakvačite isporučenu sabirnu vreću (21) na predviđene kuke (3) (sl. N).

9. Rukovanje

Upravljačka ploča (sl. L)

- Sklopka za uključivanje (9): Preklopite tipkalo prema gore; sjeckalica se pokreće.
- Sklopka za isključivanje (9): Preklopite tipkalo prema dolje; sjeckalica se zaustavlja.
- **Sklopka za poništavanje (7):** Zaštita od preopterećenja

Rad sa sjeckalicom

Sjeckajte uvenule, nekoliko dana uskladištene vrtno otpatke i grane naizmjenice s granama kako biste izbjegli začepljenje.

- Priključite sjeckalicu na opskrbu elektroenergijom.
- Pokrenite sjeckalicu sklopkom za uključivanje (9).
- Napunite sjeckani materijal u lijevak i materijal će se uvlačiti.
- Pustite sjeckalicu da potpuno usitni stavljeni sjeckani materijal, a tek zatim stavite novi sjeckani materijal.
- Ne gurajte sjeckani materijal rukama, nego za to rabite samo specijalni nabijač (c) ili drugi sjeckani materijal.
- Isključite sjeckalicu nakon završenog rada i odvojite je od mreže.

Zamjena reznog alata

Alat se zaustavlja! Prije rada na reznom alatu izvucite mrežni utikač!

Obostrano uporabive okretne noževe od visokoučinkovitog čelika moguće je lako i brzo zamijeniti.

Oprez tijekom rada: Opasnost od ozljeda za prste i šake! Vrlo je važno rabiti samo dobro izbrušene noževe!

Stoga vodite računa o sljedećem:

Tupi noževi smanjuju učinak rezanja i ometaju radni proces!

Siguran znak da noževi nisu oštri je popuštanje uvlačenja. Motor se zagrijava, zaštita od preopterećenja se aktivira.

Otvaranje kućišta (sl. H, I)

- Najprije otvorite kućište tako da otpustite zaporni vijak (9). Zatim preklopite gornji dio kućišta (2) prema van (sl. H).
- Nakon toga skinite aluminijski pokrov (18) tako da otpustite osam vijaka s križnom glavom (sl. I).

Čišćenje priteznog vijka noževa (sl. K)

Malim odvijačem ili čavlom uklonite prljavštinu iz unutarnjeg šesterokuta priteznih vijaka noževa (20).

Demontiranje noževa (19)

- Ključ za zatike s poprečnom ručkom radi otpuštanja vijaka mora potpuno zahvatiti u unutarnji šesterokut.
- Noževe i kontaktnu površinu noževa na reznom disku potrebno je očistiti od zakorjelih ostataka prljavštine.

Brušenje noževa

- Prilikom naknadnog brušenja noža (19) zbog neravnoteže vodite računa o jednakoj širini.
- Naknadnim brušenjem dopušteno je skinuti maks. 2 mm na svakoj strani.

Montiranje noževa

- Nož (19) mora točno nalijegati prilikom ponovne montaže.
- Prilikom montiranja noža nauljite pritezne vijke noževa (20) i jako ih pritegnite.
- Čvrsto pritegnite pritezne vijke noževa.
- Montirajte aluminijski pokrov.
- Zatvorite kućište zapornim vijkom. Uređaj je spreman za uporabu.

Zaštita od preopterećenja

U slučaju preopterećenja npr. zbog debelih grana, uređaj će se automatski isključiti.

Nakon kratkog razdoblja hlađenja (cca 5 minuta) pritišnite sklopku za poništavanje (7).

10. Priključivanje na električnu mrežu

Montirani elektromotor priključen je pripravan za rad. Priključak udovoljava primjenjivim propisima VDE i DIN.

Korisnikov mrežni priključak i korišteni produžni kabel moraju udovoljavati tim propisima.

Oštećen električni priključni vod

Na električnim priključnim vodovima često nastaju oštećenja izolacije.

Uzroci toga mogu biti sljedeći:

- Utisnuća, ako se priključni vodovi provode kroz prozore ili procjepe u vratima.
- Pregibi zbog neispravnog učvršćivanja ili provođenja električnog kabela.
- Posjekotine zbog gaženja električnog kabela.
- Oštećenja izolacije zbog čupanja iz zidne utičnice.
- pukotine zbog starenja izolacije.

Takvi oštećeni priključni vodovi ne smiju se rabiti i zbog oštećenja izolacije opasni su za život.

Redovito provjeravajte jesu li električni kabeli oštećeni. Prilikom provjere pobrinite se za to da kabel nije priključen na električnu mrežu.

Električni kabeli moraju udovoljavati važećim propisima VDE i DIN. Rabite samo priključne vodove s oznakom H05VV-F.

Na priključnom kabelu mora obvezno biti otisnut tip kabela.

Izmjenični motor

- Mrežni napon mora biti 230 V~.
- Produžni kabeli duljine do 25 m moraju imati po-prečni presjek od 2,5 mm².

Priključivanja i popravke električne opreme smije obaviti samo ovlašteni električar.

- Proizvod ispunjava zahtjeve norme EN 61000-3-11 i podliježe posebnim uvjetima priključivanja. To znači da nije dopuštena uporaba na proizvoljnim, slobodno odabranim spojnim točkama.
- Proizvod može uzrokovati privremena kolebanja napona u nepovoljnim uvjetima električne mreže.
- Proizvod je predviđen isključivo za uporabu na priključnim točkama koje imaju opterećenje električne mreže trajnom strujom od najmanje 100 A po fazi.

- Vi kao korisnik morate osigurati, po potrebi i u dogovoru s elektrodistribucijskom tvrtkom, da spojnu točku preko koje želite napajati proizvod ispunjavaju navedene zahtjeve.

Način priključivanja Y

Kada je potrebna zamjena mrežnog priključnog kabela, to mora obaviti proizvođač ili njegov distributer kako bi se izbjegli sigurnosni problemi.

Kod jednofaznih izmjeničnih motora za strojeve s visokom zaletnom strujom (od 3000 W) preporučujemo zaštitu od C 16 A ili K 16 A!

11. Čišćenje i održavanje

Zatražite od servisne službe s našim ovlaštenjem da obavlja radove koji nisu opisani u ovom priručniku. Rabite samo originalne dijelove.

Prilikom rukovanja valjkom s noževima nosite rukavice. Prije svih radova održavanja i čišćenja isključite uređaj, izvucite mrežni utikač i pričekajte da se valjak s noževima zaustavi.

Opći radovi čišćenja i održavanja

Ne prskajte tihu sjeckalicu vodom. Opasnost zbog električnog udara!

- Održavajte uređaj, kotače i ventilacijske otvore uvijek čistima. Za čišćenje rabite četku ili krpu, ali ne sredstva za čišćenje ili otapala.
- Prije svake uporabe provjerite postoje li oštećenja na uređaju, a naročito na zaštitnim napravama kao što su labavi, istrošeni ili oštećeni dijelovi. Provjerite pritegnutost svih matica, svornjaka i vijaka.
- Provjerite postojanje oštećenja i učvršćenost pokrova i zaštitnih naprava. Po potrebi ih zamijenite.
- Čuvajte uređaj na suhom mjestu i izvan dosega djece. Ne omatajte uređaj najlonskim vrećama jer bi se mogla stvoriti vlaga.

Pozor!

Prije svih radova održavanja izvucite mrežni utikač.

Priključci i popravci

Priključivanja i popravke električne opreme smije obaviti samo ovlašteni električar.

Imate li pitanja, navedite sljedeće podatke:

- Vrsta struje motora
- Podatci s označne pločice stroja
- Podatci s označne pločice motora

Servisne informacije

Valja voditi računa o tome da kod ovog proizvoda sljedeći dijelovi podliježu trošenju zbog uporabe ili prirodnom trošenju, odnosno da su sljedeći dijelovi potrebni kao potrošni materijali.

Potrošni dijelovi*: Ugljene četkice, noževi

* Nisu nužno uključeni u opseg isporuke!

Rezervne dijelove i pribor možete nabaviti preko našeg servisnog centra. Za to skenirajte QR kod na naslovnici.

12. Skladištenje

Uređaj i njegov pribor uskladištite na tamnom, suhom mjestu koje je zaštićeno od smrzavanja i nepristupačno djeci. Optimalna temperatura skladištenja je između 5 i 30 °C.

Čuvajte alat u originalnom pakiranju.

Pokrijte alat kako biste ga zaštitili od prašine ili vlage.

Čuvajte priručnik za uporabu pored alata.

13. Zbrinjavanje i recikliranje

Napomene o ambalaži



Ambalažni materijali mogu se reciklirati. Molimo zbrinite ambalažu na ekološki način.

Napomene o Zakonu o električnim i elektroničkim uređajima



Otpadni električni i elektronički uređaji ne spadaju u kućanski otpad, nego ih valja odnijeti na odvojeno mjesto prikupljanja i zbrinjavanja!

- Stare baterije ili akumulatore koji nisu fiksno ugrađeni u otpadni uređaj potrebno je prije predaje izvaditi tako da se ne unište! Njihovo zbrinjavanje regulirano je zakonom o baterijama.
- Vlasnici i korisnici električnih i elektroničkih uređaja zakonom su obvezni vratiti ih nakon uporabe.

- Krajnji korisnik isključivo je odgovoran za brisanje osobnih podataka na otpadnom uređaju koji treba zbrinuti!
- Simbol prekrizane kante za otpad znači da otpadne električne i elektroničke uređaje nije dopušteno zbrinjavati u kućni otpad.
- Otpadne električne i elektroničke uređaje moguće je besplatno predati na sljedeća mjesta:
 - Javno-pravna mjesta za zbrinjavanje i prikupljanje (npr. komunalna dvorišta)
 - Mjesta prodaje električnih uređaja (stacionarna i internetska), ako su trgovci obvezni preuzeti ih ili ako besplatno nude tu uslugu.
 - Do tri otpadna električna uređaja po svakoj vrsti uređaja, s duljinom rubova od maksimalno 25 centimetara, možete bez prethodne nabave novog uređaja besplatno predati proizvođaču ili nekom drugom obližnjem ovlaštenom sabiralištu.
 - Dodatne dopunske uvjete povrata od proizvođača i distributera možete saznati od servisne službe.
- U slučaju isporuke novog električnog uređaja od proizvođača privatnom kućanstvu on može omogućiti besplatno preuzimanje otpadnog električnog uređaja na zahtjev krajnjeg korisnika. U vezi s tim obratite se servisnoj službi proizvođača.
- Ove izjave vrijede samo za uređaje koji se montiraju i prodaju u državama Europske unije i koji podliježu Europskoj direktivi 2012/19/EU. U državama izvan Europske unije mogu vrijediti drukčiji propisi za zbrinjavanje otpadnih električnih i elektroničkih uređaja.

14. Otklanjanje neispravnosti





Sljedeća tablica prikazuje simptome pogrešaka i opisuje kako riješiti problem ako stroj ne radi ispravno. Ako time ne uspijete locirati i otkloniti problem, obratite se servisnoj radionici.

Pogreška	Mogući uzrok	Otklanjanje
Motor se ne pokreće	Gornji dio kućišta nije ispravno zatvoren	Potpuno uvrnite sigurnosni vijak
	Produžni kabel je neispravan	Zamijenite ili zatražite popravljanje produžnog kabela
	Nema struje na utičnici	Provjerite mrežni osigurač
	Sklopka je neispravna	Provjerite/zamijenite
	Motor ili kondenzator su neispravni	Provjerite/zamijenite
	Ostatci sjeckanog materijala blokiraju rezni disk	Izvucite mrežni utikač, otvorite kućište i očistite
Motor nema snagu, osigurač se aktivira	Produžni kabel s nedovoljnim presjekom	Odaberite produžni kabel s većim presjekom
	Vod između mrežnog priključka i sjeckalice je predug	Što kraći put između mrežnog priključka i sjeckalice
Motor je preopterećen, osigurač se aktivira	Preveliko doziranje vlažnog sjeckanog materijala	Odaberite manje doziranje, a između toga suh sjeckani materijal
	Područje noževa i izlazno područje su začepljeni	Izvucite mrežni utikač, otvorite kućište i očistite
	Tupi nož	Naknadno izbrusite, zamijenite
	Produžni kabel s nedovoljnim presjekom	Odaberite produžni kabel s većim presjekom
Uvlačenje sjeckalice slabi, mali učinak rezanja	Okretni nož je tup ili istrošen	Okrenite okretni nož, naknadno ga izbrusite ili potpuno zamijenite
Jake vibracije/buka	Matica/vijak noža su otpušteni	Pritegnite maticu/vijak noža
	Rezni nož je oštećen	Zamijenite rezni nož
	Uređaj je oštećen iznutra	Obratite se servisnoj službi

Razlaga simbolov na napravi

Z uporabo simbolov v tem priročniku želimo vašo pozornost usmeriti na mogoča tveganja. Varnostni simboli in razlage, ki jih spremljajo, je treba natančno razumeti. Sama opozorila ne odpravijo tveganj in ne morejo nadomestiti ustreznih ukrepov za preprečevanje nesreč.

	<p>Pred uporabo upoštevajte vse varnostne napotke!</p>
	<p>Pred zagonom preberite celotno besedilo navodil za uporabo.</p>
	<p>Nosite zaščitna očala, zaščito za sluh in delovne rokavice.</p>
	<p>Poskrbite, da v nevarnem območju ne bo tretjih oseb!</p>
	<p>Zaščitite napravo pred dežjem. V primeru dežja naprave ne puščajte na prostem!</p>
	<p>Izvalcite omrežni vtič.</p>
	<p>Zaradi premikajočih in vrtečih se delov lahko pride do hudih poškodb.</p>
	<p>Rok in nog ne približujte vrtečim se rezilom.</p>
	<p>Zajamčeni nivo zvočne moči</p>
	<p>Izdelek ustreza veljavnim evropskim direktivam.</p>
	<p>Izdelek ustreza veljavnim srbskimi direktivam.</p>

	<p>Razred zaščite 2</p>
	<p>Ne uporabljajte kot stopnico.</p>
	<p>Teža</p>
	<p>Premer veje</p>
<p>⚠ Pozor!</p>	<p>V teh navodilih za uporabo smo mesta, ki zadevajo vašo varnost, označili s tem znakom.</p>

Kazalo:
Stran:

1.	Uvod.....	153
2.	Opis naprave	153
3.	Obseg dostave.....	153
4.	Namenska uporaba	154
5.	Varnostni napotki	154
6.	Tehnični podatki.....	156
7.	Pred zagonom	156
8.	Montaža	157
9.	UPRAVLJANJE	157
10.	Električni priključek.....	158
11.	Čiščenje in vzdrževanje.....	158
12.	Skladiščenje.....	159
13.	Odlaganje med odpadke in reciklaža.....	159
14.	Pomoč pri motnjah.....	160
15.	Izjava o skladnosti	299

1. Uvod

Proizvajalec:

Scheppach GmbH
Günzburger Straße 69
D-89335 Ichenhausen

Spoštovani kupec,

želimo vam veliko veselja in uspeha pri delu z vašo novo napravo.

Napotek:

Proizvajalec te naprave skladno z veljavnim zakonom o odgovornosti za izdelke ne jamči za poškodbe na tej napravi ali poškodbe s to napravo, do katerih pride pri:

- nepravilnem ravnanju,
- neupoštevanju navodil za uporabo,
- popravilih, ki jih izvedejo tretje osebe, nepooblaščenih strokovnjaki,
- vgradnji neoriginalnih nadomestnih delov in zamenjava z njimi,
- nenamenski uporabi,
- Izpadi električne naprave zaradi neupoštevanja električnih predpisov in določil VDE 0100, DIN 57113/ VDE 0113

Upoštevajte naslednje:

Pred montažo in zagonom preberite celotno besedilo navodil za uporabo.

Ta navodila za uporabo vam olajšajo spoznati napravo in izkoristiti njene možnosti uporabe, ki so v skladu z določili. Navodila za uporabo vsebujejo pomembne napotke o varnem, strokovnem in ekonomičnem delu z napravo, o izogibanju nevarnostim, prihranku stroškov za popravila, zmanjšanju časov izpada in povečanju zanesljivosti ter življenjske dobe naprave.

Poleg varnostnih določil v teh navodilih za uporabo morate nujno upoštevati predpise svoje države, ki veljajo za uporabo naprave.

Navodila za uporabo shranite poleg naprave, ovita v plastični ovitek, tako da bodo zaščitena pred umazanijo in vlago. Pred začetkom dela mora vsak upravljavec natančno prebrati omenjena navodila in jih upoštevati. Na napravi lahko delajo samo osebe, ki so poučene o uporabi naprave in o nevarnostih, ki so povezane s tem. Upoštevajte zahtevano minimalno starost.

Poleg varnostnih napotkov iz teh navodil za uporabo in posebnih predpisov vaše države morate pri uporabi identičnih naprav upoštevati tudi splošno veljavna tehnična pravila.

Ne prevzemamo nikakršne odgovornosti za nezgode in poškodbe, nastale zaradi neupoštevanja teh navodil in varnostnih napotkov.

2. Opis naprave

1. Odprtina za vstavljanje
2. Zgornji del stroja
3. Kavelj
4. Kolo
5. Kolesni pokrov
6. Podporna noga
7. Stikalo za ponastavitev
8. Zaporni vijak
9. Stikalo za vklop/izklop
10. Omrežni priključek
11. Polgred
12. Podložka
13. Tulec kolesa
14. Varovalna matica
15. Izvrtina
16. Utor
17. Navojni sornik
18. Aluminijasti pokrov
19. Rezilo
20. Vijak z ugreznjeno glavo
21. Lovilna vreča

- a. Vijačni ključ
- b. Šestkotni ključ
- c. Tlačilka

3. Obseg dostave

- Zgornji del stroja
- Podporni nogi (2x)
- Polgred
- Varovalna matica (6x)
- Tulec kolesa (2x)
- Podložka (2x)
- Kolesni pokrov (2x)
- Kolo (2x)
- Lovilna vreča
- Vijačni ključ
- Šestkotni ključ
- Tlačilka
- Navodila za uporabo

Pribor:

- Nadomestna lovilna vreča

4. Namenska uporaba

Stroj se sme uporabljati samo v skladu s predvidenim namenom. Kakršna koli drugačna uporaba ni v skladu z namenom. Za škodo ali telesne poškodbe vseh vrst, ki izhajajo iz tega, je odgovoren uporabnik/upravljavec in ne proizvajalec.

Obvezno upoštevajte varnostne napotke in navodila za montažo ter navodila za uporabo v priročniku za uporabo, saj lahko le tako omogočite ustrezno uporabo.

Osebe, ki stroj upravljajo in vzdržujejo, morajo biti z njim seznanjeni in poučeni o morebitnih nevarnostih. Spremembe na stroju v celoti izključujejo garancijo proizvajalca za poškodbe, do katerih pride kot posledica.

Stroj je dovoljeno uporabljati samo z originalni deli in originalnim priborom proizvajalca.

Upoštevati morate proizvajalčeve predpise glede varnosti, dela in vzdrževanja ter meritve iz tehničnih podatkov.

Vrtni sekljalnik je izdelan izključno za sekljanje vej, grmov, vrtnih odpadkov, papirja in kartona.

Namenska uporaba vključuje drobljenje

- vej vseh vrst z najv. premerom 45 mm (odvisno od vrste in svežine lesa),
- ovenelih, vlažnih vrtnih odpadkov, ki so skladiščeni že nekaj dni, izmenično z vejami.

Prosimo, upoštevajte, da naše naprave namensko niso konstruirane za gospodarsko, obrtno ali industrijsko uporabo. Ne prevzemamo nobene odgovornosti, če napravo uporabljate v gospodarskih, obrtnih ali industrijskih obratih ter enakih dejavnostih.

5. Varnostni napotki

- Ta naprava ni namenjena temu, da jo uporabljajo osebe (vključno z otroci) z omejenimi fizičnimi, senzoričnimi ali duševnimi sposobnostmi ali s pomanjkanjem izkušenj in/ali znanja, razen, če jih nadzoruje oseba, zadolžena za njihovo varnost, ali so od nje dobile navodila, kako uporabljati napravo.
- Otroke je treba nadzorovati, da zagotovite, da se ne igrajo z napravo.
- Naprave nikoli ne dovolite upravljati otrokom ali drugim osebam, ki ne poznajo navodil za uporabo. Minimalna starost upravljalnih oseb je lahko določena s krajevnimi predpisi.

Upoštevajte zaščito pred hrupom in lokalne predpise.

Pozor! Pri uporabi električnih orodij je treba zaradi zaščite pred električnim udarom, nevarnostjo poškodb in požara upoštevati sledeče temeljne varnostne ukrepe:

Priloga:

- Naprave nikoli ne uporabljajte, če so v bližini druge osebe ali živali.
- Med celotnim delovnim postopkom uporabljajte zaščito za sluh in zaščitna očala.
- Nosite primerna delovna oblačila, kot so zaščitne rokavice, trpežno obutev in dolge hlače. Nikoli ne nosite ohlapnih oblačil ali oblačil z visečimi trakovi ali vrvicami.
- Napravo uporabljajte le na prostem (to pomeni, da je ni dovoljeno uporabljati ob steni ali drugem togem predmetu) in na trdni, ravni površini.
- Stroja ne uporabljajte na tlakovani površini, prekriti s prodrom, na kateri bi izvržen material lahko povzročil poškodbe.
- Pred zagonom preverite, ali so vsi vijaki, matice, sorniki in drug material za pritrditve dobro pritrjeni. Pokrovi morajo biti nameščeni na ustreznem mestu in biti morajo v dobrem stanju. Poškodovane ali nerberljive nalepke zamenjajte.
- Uporabljajte samo nadomestne dele in dele opreme, ki jih dostavlja in priporoča proizvajalec. Uporaba tujih delov povzroči takojšnje izničenje pravic do garancijskih zahtevkov.
- Ne pustite naprave delovati brez nadzora. Poskrbite, da bo naprava suha in da otroci ne bodo imeli dostopa do nje.
- Napravo povežite le z ustrezno ozemljenim napajalnim omrežjem. Vtičnica in kabelski podaljšek morata biti opremljeni z delujočim zaščitnim vodnikom.
- Če napravo uporabljate na prostem, jo morate povezati z vtičnico z odklopnikom na rezidualni tok (FI-stikalo) s stopnjo merjenja rezidualnega toka, ki ni višja od 30 mA.
- Pri zagonu stroja ne smete biti v območju izmeta.

Delo z napravo:

- Pred zagonom naprave se prepričajte, da je polnilni lijak prazen.
- Glave, las in delov telesa ne približujte polnilnemu lijaku.
- Med delovanjem naprave ne segajte v polnilni lijak. Po izklopu naprava še nekaj časa deluje.
- Vedno bodite pozorni na ravnotežje in dobro postavitve.

Med vstavljanjem materiala se ne prepogibajte naprej nikoli ne stojte na mestu, ki je višje od naprave.

- Bodite pozorni na to, da v materialu, ki ga vstavljate, nikoli ni trdih predmetov, kot so kovina, kamni, steklo ali drugi tujki.
- Naprave nikoli ne uporabljajte na dežju in med slabim vremenom. Delajte samo ob dnevni svetlobi ali dobri osvetlitvi.
- Z napravo ne delajte, če ste utrujeni ali nekoncentrirani, pod vplivom alkohola ali tablet. Vedno poskrbite za pravočasen delovni odmor.
- Izklopite napravo in izvlecite omrežni vtič:
 - če naprave ne uporabljate, jo prenašate ali jo pustite nenadzorovano;
 - preden začnete sproščati blokirano rezilo;
 - če napravo preverjate, čistite ali odstranujete blokade;
 - če izvajate postopke čiščenja ali vzdrževanja ali če menjavate pribor;
 - če je električni kabel ali kabelski podaljšek poškodovan ali zapleten;
 - če želite napravo premakniti ali jo dvigniti;
 - če v napravo zaidejo tujki, če začne naprava oddajati nenavaden hrup ali se začne tresi (pred vnovičnim zagonom preverite morebitne poškodbe).
- Poskrbite, da se obdelan material ne bo kopičil v predelu izmeta; to lahko onemogoča pravilen izmet in vodi do povratnega udarca materiala prek polnilnega lijaka.
- Ne prenašajte ali nagibajte naprave pri delujočem motorju.
- Rok, drugih delov telesa in oblačil nikoli ne vstavlajte v polnilni lijak, kanal za izmet ali v bližino drugih premičnih delov.
- Če je polnilna ali izhodna odprtina stroja zamašena, izklopite motor in izvlecite omrežni vtič, preden odstranite ostanke iz odprtine za vstavljanje ali kanala za izmet. Bodite pozorni na to, da na motorju ni ostankov odpadnih snovi in drugih usedlin. Na ta način boste motor zaščitili pred poškodbami ali morebitnim požarom. Imejte v mislih, da začne pri zagonu zagonskega mehanizma pri napravah, ki za delovanje uporabljajo motor, delovati tudi rezalno orodje.
- Če v rezalno orodje zaidejo tujki ali če stroj oddaja nenavadne zvoke ali se nenavadno tresi, nemudoma izklopite motor in pustite, da se stroj zaustavi. Izvedite te postopke:
 - Preverite, ali je stroj poškodovan.
 - preverite, ali so deli dobro pritrjeni, po potrebi jih dodatno pritrdite.

- Morebitne poškodovane dele zamenjajte ali popravite, pri čemer morajo imeti zamenjani deli enake lastnosti.
- Bodite pozorni na to, da bodo vsi pokrovi in deflektorji nameščeni na ustreznem mestu in v dobrem stanju.

Previdno! Tako se izognete poškodbam naprave in možnim posledičnim telesnim poškodbam:

- Redno čistite prezračevalne odprtine in upoštevajte navodila za vzdrževanje.
- Svoje naprave ne preobremenjujte. Delajte le v navedenem območju moči. Pri težkih delih ne uporabljajte strojev z nizko zmogljivostjo. Naprave ne uporabljajte v namene, za katere ni predvidena.
- Napravo izklopite šele takrat, ko je polnilni lijak popolnoma prazen, saj se lahko naprava v nasprotnem primeru zamaši, kasneje pa je morda ne bo več mogoče zagnati.
- Naprave ne poskušajte popravljati sami, razen če imate temu primerno izobrazbo. Vsa dela, ki niso opisana v teh navodilih za uporabo, lahko opravlja le osebje našega servisnega centra.

Električna varnost

Previdno: Preprečite nesreče in poškodbe zaradi električnega udara:

- Za namestitev kabelskega podaljška uporabite temu namenjeno držalo kabla.
- Poškodovanega kabla, sklopke in vtiča ali priključnih vodov, ki ne ustrezajo predpisom, ni dovoljeno uporabljati. Če pride do poškodbe omrežnega kabla, vtič nemudoma izvlecite iz vtičnice. V nobenem primeru se ne dotikajte omrežnega kabla, dokler je omrežni vtič vstavljen v vtičnico.
- Če se električni priključni vodnik te naprave poškoduje, ga mora zamenjati proizvajalec ali njegova servisna služba ali podobno kvalificirana oseba, da se izognete nevarnostim.
- Ne uporabljajte naprave, če stikalo ne omogoča vklopa ali izklopa. Poškodovana stikala morajo biti zamenjana v našem servisnem centru.
- Uporabljajte le voodobojne kabelske podaljške, primerne za zunanjo uporabo. Prečni prerez kabelske žile kabelskega podaljška mora znašati vsaj 2,5 mm². Pred uporabo vedno popolnoma odvijte kabelski boben. Preverite, da kabel ni poškodovan.
- Kabla ne uporabljajte za to, da bi izvlekli vtič iz vtičnice. Kabel zaščitite pred vročino. oljem in ostrimi robovi.

⚠ OPOZORILO!

To električno orodje med delovanjem ustvarja elektromagnetno polje. To polje lahko v določenih okoliščinah vpliva na aktivne ali pasivne medicinske vsadke. Osebam z medicinskimi vsadki zaradi zmanjšanja nevarnosti resnih ali smrtnih poškodb priporočamo, da se pred uporabo stroja posvetujejo s svojim zdravnikom ali proizvajalcem medicinskega vsadka.

Preostala tveganja

Stroj je izdelan skladno s stanjem tehnike in priznanimi varnostno tehničnimi pravili. Kljub temu lahko pride pri delu do pojava preostalih tveganj.

- Če ne uporabljate električnih vodnikov, ki so skladni s predpisi, lahko pride do nevarnosti za zdravje zaradi elektrike.
- Preden izvajate nastavitvena ali vzdrževalna dela, izpustite tipko za zagon in izvlcite omrežni vtič.
- Kljub vsem ukrepom lahko še vedno obstajajo neopazna preostala tveganja.
- Preostala tveganja lahko minimizirate, če skupaj upoštevate »varnostne napotke« in »namensko uporabo« ter navodila za uporabo v celoti.
- Izogibajte se naključnemu zagonu stroja: Ko vtič vklopite v vtičnico, tipka za aktiviranje ne sme biti pritisnjena.
- Uporabite orodje, ki je priporočeno v teh navodilih za uporabo. S tem dosežete, da vaš stroj doseže optimalno moč.
- Kadar stroj deluje, rok ne smete vstaviti v delovno območje.

6. Tehnični podatki

Dimenzije D x Š x V	480 x 380 x 910 mm
Ø rezilne plošče	180 mm
Število rezil	2
Prostornina zbiralnika	45 l
Transportna kolesa Ø	175 mm
Teža	10 kg
najv. premer veje Ø	45 mm
Motor	230-240 V~/50 Hz
Nazivna zmogljivost P1	2400 W
Največje število vrtljajev motorja	4200 (1/min)

Način delovanja	P40
-----------------	-----

Pridržujemo si pravico do tehničnih sprememb!

Karakteristike hrupa

Zagotovljen nivo zračne moči L_{WA}	106 dB
Izmerjeni nivo zračne moči L_{WA}	103,8 dB
Merilna negotovost K	2,46 dB
Raven hrupa L_{pA}	95,5 dB
Merilna negotovost K_{pA}	3 dB

Napotek: Navedene vrednosti zvoka so ugotovljene s standardnim preizkusnim postopkom in jih lahko uporabite, da med seboj primerjate različna električna orodja. Poleg tega so te vrednosti primerne za vnaprejšnjo preценitev obremenitev za uporabnika, ki nastanejo zaradi hrupa.

7. Pred zagonom

⚠ POZOR!

Pred zagonom obvezno v celoti montirajte napravo!

- Odprite embalažo in napravo previdno vzemite ven.
- Odstranite embalažni material ter ovojna in transportna varovala (če obstajajo).
- Preverite, ali je obseg dostave celovit.
- Preverite, če so se naprava in deli pribora poškodovali med transportom.
- V primeru reklamacij morate takoj obvestiti prevoznika. Kasnejših reklamacij ne bomo priznali.
- Po možnosti embalažo shranite do preteka garancijskega časa.
- Pred uporabo morate s pomočjo navodil za uporabo spoznati napravo.
- Kot pribor, obrabne in nadomestne dele uporabljajte samo originalne dele. Nadomestne dele dobite pri svojem specializiranem trgovcu.
- Pri naročanju navedite našo številko artikla in tip ter leto izdelave naprave.
- Pred priključitvijo se prepričajte, da se podatki na tipski ploščici ujemajo s podatki o električnem omrežju.

⚠ POZOR!

Naprava in embalažni material nista otroški igrači! Otroci se ne smejo igrati s plastičnimi vrečkami, folijami in majhnimi deli! Obstaja nevarnost, da jih pogoltnejo in se z njimi zadušijo!

8. Montaža

⚠ OPOZORILO!

Pred nastavljanjem naprave vedno izvlecite omrežni vtič.

Montaža podpornih nog (sl. B-E)

- Vstavite os (11) v izvrtine (15) podpornih nog (6) in položite podložko (12) na os (11).
- Postavite tulec (13) in kolo (4) na os (11).
- Postavite varovalno matico (14) na navoj in jo zategnite s priloženim vijaknim ključem (a).
- Ko zategnete varovalno matico (14), postavite kolezni pokrov (5) na kolo (4). Položaj je določen s utori (16).
- Zgoraj navedeni postopek ponovite na nasprotni strani (sl. D).

Montaža podnožja na zgornji del stroja (sl. F/G)

- Namestite podporne noge (6) na navojni sornik (17) zgornjega dela stroja (2) (sl. F).
- Z roko namestite priložene varovalne matice (14) in jih nato zategnite z vijaknim ključem (a). (slika G)

Pritrditev lovilne vreče (sl. M, N)

Za zbiranje materiala za seklanje pritrdite priloženo lovilno vrečo (21) na predvidene kavlje (3) (slika N).

9. UPRAVLJANJE

Upravljalno polje (sl. L)

- Stikalo za vklop (9): Če stikalo preklopate navzgor, zaženete sekljalnik.
- Stikalo za izklop (9): Če stikalo preklopate navzdol; sekljalnik zaustavite.
- **Stikalo za ponastavitev (7):** Preobremenitvena zaščita

Delo s sekljalnikom

Izmenično sekljajte ovenele vrtno odpadke, ki so že nekaj dni skladiščeni, in veje, da se material ne zagozdi.

- Povežite sekljalnik z električnim napajanjem.
- Zaženite sekljalnik s stikalom za vklop (9).
- Vstavite material za seklanje v polnilni lijak. Naprava povleče material v notranjost.
- Preden vstavite nov material za seklanje, počakajte, da sekljalnik popolnoma seseklja že vstavljen material.

- Materiala za seklanje ne potiskajte v notranjost naprave z rokami. V ta namen uporabite posebno orodje za potiskanje (c) ali drug material za seklanje.
- Ko delo končate, sekljalnik izklopite in izvlecite kabel iz omrežja.

Zamenjava rezalnega orodja

Orodje po izklopu še nekaj časa deluje! Pred izvedbo del na rezalnem orodju, izvlecite omrežni vtič!

Dvostransko obračalno rezilo iz visoko zmogljivega jekla lahko enostavno in hitro zamenjate.

Previdnost pri delu: nevarnost poškodb prstov in rok! Izjemno pomembno je, da uporabljate le dobro nabrušena rezila!

Zato upoštevajte:

Topa rezila zmanjšajo zmogljivost rezanja in otežijo delo!

Zanesljiv znak za neostro rezilo je slabše podajanje. Motor se segreje in preobremenitvena zaščita se sproži.

Odpiranje ohišja (sl. H, I)

- Najprej odprite ohišje tako, da odvijete zaporni vijak (9). Nato zgodnji del ohišja (2) preklopite navzven (slika H).
- Nato odstranite aluminijast pokrov (18) tako, da sprostite osem križnih vijakov (slika I).

Očistite pritrdilni vijak rezila (slika K)

Z majhnim izvijačem ali žebljem odstranite umazanijo iz notranjega šestrobnika pritrdilnega vijaka rezila (20).

Odstranjevanje rezila (19)

- Imbus ključ s T-ročajem mora segati povsem v notranji šestrobnik, da lahko odvijete vijake.
- Z rezila in naležne površine rezila na rezilni plošči je treba odstraniti trde ostanke umazanije.

Nabrusite rezila

- Pri brušenju rezila (19) bodite pozorni na enako širino, da preprečite neuravnoteženost.
- Rezilo lahko obrusite za največ 2 mm na vsaki strani.

Montirajte rezila

- Rezilo (19) morate natančno ponovno namestiti.
- Pri namestitvi rezila naoljite pritrdilne vijake rezila (20) in jih močno zategnite.
- Pritrdilne vijake rezila močno zategnite.
- Namestite aluminijasti pokrov.
- Zaprite ohišje z zapornim vijakom. Naprava je pripravljena za uporabo.

Preobremenitvena zaščita

Pri preobremenitvi, na primer zaradi predebelih vej, se naprava samodejno izklopi.

Po kratkem obdobju ohlajanja (pribl. 5 minut) pritisnite stikalo za ponastavitev (7).

10. Električni priključek

Nameščeni elektromotor je priključen, tako da je pripravljen za uporabo. Priključek ustreza zadevnim standardom VDE in DIN.

Omrežni priključek in uporabljen podaljševalni vod na strani kupca morata ustrezati predpisom.

Poškodovani električni priključni vodnik

Na električnih priključnih vodih pogosto nastanejo poškodbe izolacije.

Vzroki za to so lahko:

- Otiščanci, če priključne vode speljete skozi okna ali reže vrat.
- Pregibi zaradi nepravilne pritrditve ali vodenja priključnih vodov.
- Rezi zaradi vožnje preko priključnih vodov.
- Poškodbe izolacije zaradi iztrganja iz stenske vtičnice.
- Pretrgana mesta zaradi staranja izolacije.

Takih poškodovanih električnih priključnih vodov ne smete uporabljati, ker so zaradi poškodb izolacije smrtno nevarni.

Redno preverjajte, če so električni priključni vodi poškodovani. Pri tem pazite, da priključni vod pri preverjanju ne bo visel na napajalnem omrežju.

Električni priključni vodi morajo ustrezati zadevnim določilom VDE in DIN. Uporabljajte samo priključne vode z oznako H05VV-F.

Po predpisih mora biti oznaka tipa priključnega voda natisnjena na njem.

Motor na izmenični tok

- Omrežna napetost mora biti ~ 230 V.
- Podaljški do 25 m morajo imeti prečni prerez 2,5 mm². Priključevanje in popravila električne opreme lahko izvajajo samo električarji.
- Izdelek izpolnjuje zahteve standarda EN 61000-3-11 in je zavezan posebnim pogojem za priključek. To pomeni, da uporaba na poljubnih, prosto izbirnih priključnih točkah ni dovoljena.

- Izdelek lahko ob neugodnih pogojih električnega omrežja povzroči prehodno napetostno nihanje.
- Proizvod je predviden izključno za uporabo na priključnih točkah, ki imajo trajno tokovno obremenljivost omrežja najmanj 100 A po fazi.
- Kot uporabnik morate zagotoviti, po potrebi po dogovoru s podjetjem, ki vas oskrbuje z energijo, da priključna točka, prek katere želite izdelek uporabljati, izpolnjuje navedene zahteve.

Način priključitve Y

Če je treba zamenjati omrežni priključni vod, mora to izvesti proizvajalec ali njegov zastopnik, da se prepreči tveganja za varnost.

Pri enofaznem motorju na izmenični tok priporočamo, da pri strojih z visokim zagonskim tokom (od 3000 W naprej) uporabite varovalko C 16 A ali K 16 A!

11. Čiščenje in vzdrževanje

Dela, ki niso opisana v teh navodilih, prepustite eni od servisnih služb, ki smo jih pooblastili. Uporabljajte samo originalne dele.

Pri delu z rezilnim valjem uporabljajte zaščito rok. Pred vsakim vzdrževanjem in čiščenjem napravo izklopite, izvlecite omrežni vtič in počakajte, da se rezilni valj ustavi.

Splošno o čiščenju in vzdrževanju

Tihega sekljalnika nikoli ne škropite z vodo. Nevarnost električnega udara!

- Poskrbite, da bodo naprava, kolesa in odprtine za prezračevanje vedno čisti. Za čiščenje uporabljajte ščetko ali krpo, ne uporabljajte pa čistilnih sredstev oz. topil.
- Pred vsako uporabo preverite morebitne poškodbe naprave, še posebej varovalnih naprav, kot so nepritrjeni, obrabljeni ali poškodovani deli. Preverite, ali so vse matice, sorniki in vijaki dobro pritrjeni.
- Preverite, ali so pokrovi in zaščitne priprave poškodovane in pravilno nameščene. Po potrebi jih zamenjajte.
- Napravo hranite na suhem in izven dosega otrok. Naprave ne prekrivajte z najlonskimi vrečkami, saj lahko pride do kopičenja vlage.

Pozor!

Pred vzdrževanjem izvlecite omrežni vtič.

Priključki in popravila

Priključevanje in popravila električne opreme lahko izvajajo samo električarji.

V primeru povpraševanja morate navesti spodnje podatke:

- Vrsta toka, ki napaja motor
- Podatki tipske ploščice stroja
- Podatki na tipski ploščici motorja

Informacije o servisu

Upoštevajte, da so pri tem izdelku sledeči deli podvrženi obrabi, ki izhaja iz uporabe, ali naravni obrabi oz. so sledeči deli potrebni kot potrošni material.

Obrabni deli*: oglene ščetke, rezila

* ni nujno v obsegu dostave!

Nadomestne dele in pribor dobite v našem servisnem centru. V ta namen odčitajte QR-kodo na naslovni strani.

12. Skladiščenje

Napravo in njen pribor hranite na temnem, suhem, otrokrom nedostopnem mestu, kjer ni nevarnosti zmrzovanja. Optimalna temperatura skladiščenja je med 5 in 30 °C.

Orodje shranjujte v originalni embalaži.

Pokrijte orodje, da ga zaščitite pred prahom ali vlago.

Navodila za uporabo shranjujte ob orodju.

13. Odlaganje med odpadke in reciklaža

Napotki za embalažo



Embalažne materiale je mogoče reciklirati. Embalažo zavržite okolju prijazno.

Napotki glede zakona o električnih in elektronskih napravah



Stare električne in elektronske naprave ne sodijo med gospodinjske, pač pa jih morate zavržeti oz. oddati na zbirno mesto ločeno!

- Stare baterije in akumulatorje, ki niso fiksno vgrajeni v staro napravo, je treba pred oddajo na zbirno mesto odstraniti brez uničenja komponent! Navodila za njihovo odstranjevanje ureja zakon o baterijah.

- Lastnik oz. uporabnik električnih in elektronskih naprav je zakonsko zavezan, da stare naprave po njihovi uporabi odda.
- Končni uporabnik nosi odgovornost za brisanje svojih osebnih podatkov na stari napravi, ki jo želi zavržeti!
- Simbol prečrtanega smetnjaka pomeni, da električnih in elektronskih naprav ne smete odlagati med gospodinjske odpadke.
- Električne in elektronske naprave lahko brezplačno oddate na naslednjih mestih:
 - Javno-pravna mesta za odstranjevanje odpadkov oz. zbirna mesta (npr. komunalna podjetja).
 - Prodajna mesta električnih naprav (stacionarna in spletna), če so trgovci zavezani k prevzemanju starih naprav ali to ponujajo brezplačno.
 - Do tri stare električne naprave na vrsto naprave, z dolžino stranice največ 25 centimetrov, lahko brez predhodnega nakupa nove naprave od proizvajalca oddate pri njem ali na drugem pooblaščenem zbirnem mestu v vaši bližini.
 - Ostale proizvajalčeve in trgovčeve dodatne pogoje za prevzem najdete pri posamezni servisni službi.
- Če proizvajalec dostavi novo električno napravo v zasebno gospodinjstvo, lahko končni uporabnik na zahtevo naroči brezplačen prevzem stare električne naprave. Povežite se s servisno službo proizvajalca.
- Te izjave veljajo le za naprave, ki so nameščene in prodane v državah Evropske unije in so predmet evropske direktive 2012/19/EU. V državah izven območja Evropske unije lahko veljajo drugačna določila za odstranjevanje starih električnih in elektronskih naprav med odpadke.

14. Pomoč pri motnjah





V naslednji tabeli so prikazani simptomi napak skupaj z opisom pomoči, če vaš stroj ne deluje pravilno. Če s tem ne morete lokalizirati in odpraviti težave, se obrnite na svoj servis.

Napaka	Morebiten vzrok	Odpravljanje
Motor se ne zažene	Zgornji del ohišja ni pravilno zaprt.	Do konca privijte varnostni vijak.
	Podaljševalni vod je okvarjen	Zamenjajte ali popravite podaljševalni vod.
	V vtičnici ni električnega toka.	Preverite omrežno varovalko
	Okvarjeno stikalo.	Preverite/zamenjajte.
	Okvarjen motor, okvarjen kondenzator.	Preverite/zamenjajte.
	Ostanki materiala za drobljenje blokirajo rezilno ploščo.	Izvlcite omrežni vtič, odprite ohišje in odstranite ostanke.
Motor nima moči, varovalka se sproži.	Podaljševalni vod z nezadostnim presekom.	Izberite podaljševalni vod z večjim presekom.
	Vod med omrežnim priključkom in drobilnikom vej je predolg.	Pot med omrežnim priključkom in drobilnikom vej naj bo čim krajša.
Motor je preobremenjen, varovalka se sproži.	Prevelika količina vstavljenega mokrega materiala za sekljanje.	Izberite manjšo količino materiala, občasno vstavite suh material za sekljanje.
	Zamašeno območje rezila in izmeta.	Izvlcite omrežni vtič, odprite ohišje in očistite.
	Topa rezila	Nabrusite ali zamenjajte.
	Podaljševalni vod z nezadostnim presekom.	Izberite podaljševalni vod z večjim presekom.
Dovajanje materiala za drobljenje se zmanjša, manjša zmogljivost rezanja.	Obračalno rezilo je topo ali obrabljeno.	Obračalno rezilo obrnite, ga nabrusite ali v celoti zamenjajte.
Močni tresljaji/hrup	Matica/vijak rezila je zrahljan.	Trdno zategnite matico/vijak rezila.
	Rezilo je poškodovano.	Zamenjajte rezilo.
	Naprava je poškodovana v notranjosti.	Obrnite se na servisno službo.

Seadmel olevate sümbolite selgitus

Käesolevas juhendis kasutatavate sümbolite ülesanne on juhtida teie tähelepanu võimalikele riskidele. Ohutussümbolitest ja nende juurde kuuluvatest selgitustest tuleb täpselt aru saada. Hoiatused ise ühtki riski ei kõrvalda ega suuda asendada korrektseid meetmeid õnnetuste ärahoidmiseks.

	<p>Järgige enne kasutamist kõiki ohutusjuhiseid.</p>
	<p>Lugege enne käikuvõtmine käsitsusjuhendi kogu tekst läbi.</p>
	<p>Kandke kaitseprille, kuulmekaitset ja töökindaid.</p>
	<p>Hoidke kolmandad isikud ohupiirkonnast kaugel!</p>
	<p>Kaitske seadet vihma eest ega jätke seda vihma korral õue!</p>
	<p>Eemaldage võrgupistik.</p>
	<p>Eemalepaiskuvad objektid ja pöörlevad osad võivad raskeid vigastusi põhjustada.</p>
	<p>Hoidke käed ja jalad pöörlevatest nugadest eemal.</p>
	<p>Garanteeritud helivõimsustase</p>
	<p>Toode vastab kehtivatele Euroopa direktiividele.</p>
	<p>Toode vastab kehtivatele Serbia juhisteile.</p>

	<p>Kaitseklass 2</p>
	<p>Ärge kasutage astmena.</p>
	<p>Kaal</p>
	<p>Oksa läbimõõt</p>
<p>⚠ Pozor!</p>	<p>Käesolevas käsitsuskorralduses oleme varustanud Teie ohutust puudutavad kohad selle märgiga</p>

Sisukord:
Lk:

1.	Sissejuhatus	164
2.	Seadme kirjeldus	164
3.	Tarnekomplekt	164
4.	Sihtotstarbekohane kasutus	165
5.	Ohutusjuhised	165
7.	Enne käikuvõtmist	167
8.	Montaaž	168
9.	Käsitsemine	168
10.	Elektriühendus	169
11.	Puhastamine ja hooldus	169
12.	Ladustamine	170
13.	Utiliseerimine ja taaskäitus	170
14.	Rikete kõrvaldamine	171
15.	Vastavusdeklaratsioon	299

1. Sissejuhatus

Tootja:

Scheppach GmbH
Günzburger Straße 69
D-89335 Ichenhausen

Austatud klient!

Soovime Teile uue seadme meeldivat ja edukat kasutamist.

Juhis:

Kõnealuse seadme tootja ei vastuta kehtiva tootevastutuse seaduse järgi kahjude eest, mis tekivad seadmel või seadme tõttu alljärgnevatel juhtudel:

- asjatundmatul käsitsemisel,
- Käsitsemiskorralduse eiramine
- Remontimisel kolmandate isikute, volitamata spetsialistide poolt
- Mitte-originaalosade paigaldamine ja nendega väljavahetamine
- mitte sihtotstarbekohasel kasutamisel
- Elektrisüsteemi rivist väljalangemisel elektrialaeeskirjade ning VDE nõuete 0100, DIN 57113 / VDE 0113 eiramisest

Pidage silmas:

Lugege enne montaaži ja käikuvõtmist kogu kasutusjuhendi tekst läbi.

Käesoleva kasutusjuhendi ülesandeks on hõlbustada seadme tundmaõppimist ja selle kasutamist vastavalt sihtotstarbekohastele kasutusvõimalustele.

Kasutusjuhend sisaldab tähtsaid juhiseid, kuidas saate seadmega ohutult, asjatundlikult ning ökonoomselt töötada, ja kuidas saate vältida ohte, hoida kokku remondikulusid, lühendada seisuaegu ning suurendada elektritööriista töökindlust ja eluiga.

Lisaks käesolevas kasutusjuhendis esitatud ohutusnõuetele peate tingimata oma riigis seadme käitamise kohta kehtivaid eeskirju järgima.

Hoidke kasutusjuhendit kilekotis mustuse ja niiskuse eest kaitstult seadme juures alal. Kõik operaatorid peavad selle enne töö alustamist läbi lugema ja seda hoolikalt järgima.

Seadmega tohivad töötada ainult isikud, keda on seadme kasutamise osas instrueeritud ja sellega seonduvast ohtudest teavitatud. Nõutavast miinimumvanusest tuleb kinni pidada.

Peale käesolevas käsitusjuhendis sisalduvate ohutusjuhiste ning Teie riigis ehituslikult samade masinate kohta kehtivate eeskirjade tuleb järgida üldtunnustatud tehnilisi reegleid.

Me ei võta vastutust õnnetuste või kahjude eest, mis tekivad käesoleva juhendi ja ohutusjuhiste eiramisest.

2. Seadme kirjeldus

1. Sisseviskeava
2. Masina ülaosa
3. konks
4. Ratas
5. rattakübar
6. Tugijalg
7. Reset-lüliti
8. Sulgurpolt
9. Sisse- / väljalüliti
10. võrguühendus
11. Rattavõll
12. alusseib
13. Rattahülss
14. kindlustusmutter
15. Ava
16. Soon
17. Keermepolt
18. Alumiiniumist kate
19. noad
20. Süvispeapolt
21. Püüdekott

- a. mutrivõti
- b. Sisekuuskantvõti
- c. Toppija

3. Tarnekomplekt

- Masina ülaosa
- Tugijalad (2x)
- Rattavõll
- Kindlustusmutter (6x)
- Rattahülss (2x)
- Alusseib (2x)
- Rattakübar (2x)
- Ratas (2x)
- Püüdekott
- mutrivõti
- Sisekuuskantvõti
- Toppija
- Käsitlusjuhend

Tarvikud:

- Varu-kogumiskott

4. Sihtotstarbekohane kasutus

Masinat tohib kasutada ainult vastavalt selle otstarbele. Igasugune edasine ulatuslikum kasutus pole sihtotstarbekohane. Sellest põhjustatud kahjude või igat liiki vigastuste eest vastutab kasutaja/operaator ja mitte tootja.

Sihtotstarbekohase kasutuse koostisosaks on ka ohutusjuhiste, samuti montaažijuhendi ning käitsusjuhen- dis sisalduvate käitusjuhiste järgimine.

Isikud, kes masinat käitsevad ja hooldavad, peavad seda tundma ja olema võimalikest ohtudest teavitatud. Masinal teostatud muudatused välistavad tootja vastu- tuse sellest tekkivate kahjude eest täielikult.

Masinat tohib käitada ainult tootja originaalosaladega ja originaaltarvikutega.

Tuleb pidada kinni tootja ohutus-, töö- ja hooldusees- kirjadest ning tehnilistes andmetes esitatud mõõtme- test.

Aiahekseldi on välja töötatud eranditult oksaharude, okste, pöösaste, aiapäätmete, paberi ja kartongi pee- nestamiseks.

Sihtotstarbekohase kasutuse hulka kuulub iga liiki

- okste hekseldamine maksimaalse läbimõõduga 45 mm (olenevalt puidu liigist ja värskusest).
- Närbunud, niisked, juba mitu päeva ladustatud ai- ajäätmed vaheldumisi okstega.

Palun pidage silmas, et meie seadmed pole konstrueeritud kommerts-, käsitöõndus- ega töõstuskasutuse jaoks. Me ei võta üle pretensiooniõiguskohustust, kui seadet kasutatakse kommerts-, käsitöõndus- või töõs- tusettevõtetes ning samaväärsetel tegevustel.

5. Ohutusjuhised

- Antud seade pole ette nähtud kasutamiseks piira- tud füüsiliste, sensoorsete või vaimsete võimete, puudulike kogemuste ja/või puudulike teadmistega isikute poolt (kaasa arvatud lapsed), kui nad just ei viibi nende ohutuse eest vastutava isiku järelevalve all ega saa temalt seadme kasutamise kohta korral- dusi.
- Laste järele tuleb vaadata tegemaks kindlaks, et nad seadmega ei mängi.

- Ärge lubage seadet kasutada lastel või teistel isiku- tel, kes ei tunne käitusjuhendit. Kohapealsed nõu- ded võivad määrata kindlaks operaatori miinimum- vanuse.

Järgige mürakaitset ja kohalikke eeskirju.

Tähelepanu! Elektritöõriistade kasutamisel tuleb kait- seks elektrilöõgi, vigastus- ja tuleohtu eest järgmisi põ- himõõttelisi ohutusmeetmeid järgida:

Ettevalmistamine:

- Ärge kasutage kunagi seadet, kui inimesed või loo- mad on läheduses.
- Kandke kogu käituskestuse ajal kuulmekaitset ja kaitseprille.
- Kandke sobivat töõriietust nagu kaitsekindaid, tuge- vaid jalatseid ja pikki pükse. Ärge kandke lahtiselt allarippuvat ega rippuvate paelte või nõõridega riie- tust.
- Kasutage seadet ainult õues (st mitte seina ääres või muu kõva eseme juures) ja kõval tasasel pinnal.
- Ärge kasutage masinat puistatud kruusaga kaetud pinnal, millele võib väljavisatav materjal vigastusi põhjustada.
- Enne käikuvõtmist tuleb kontrollida kõõgi kruvide, mutrite, poltide ja teiste kinnitusmaterjali tugevat kinnitust. Katted peavad olema oma kohal ja heas töõseisundis. Kahjustatud või loetamatud kleepsud tuleb asendada.
- Kasutage ainult tootja tarnitud ja soovitatud varu- ning tarvikuosi. Võõrosade kasutamine põhjustab garantiinõõde kehtivuse kohese lõppemise.
- Ärge jätke seadet järelevalveta töõle ja säilitage seda kuivas ning lastele kättesaamatult.
- Ühendage seade ainult nõõetekohaselt maandatud vooluvõrku. Pistikupesa ja pikendusjuhe peavad olema ühendatud toimiva automaatkaitsmega.
- õues kasutamisel tuleb ühendada seade rikkevoo- lu-kaitseadise (FI lüliti) pistikupesa külge, mille nominaalrikkevool pole suurem kui 30 mA.
- Viibige masina käikuvõtmisel alati väljaspool välja- visketsooni.

Seadmega töõtamine:

- Veenduge enne sae käivitamist, et täitelehter on tühi.
- Hoidke pea, juuksed ja keha täitelehtrist eemal.
- Ärge sisestage käituse ajal jäsemeid täitelehtrisse. Pärast väljalülitamist talitleb seade veel pikemat aega järele.

- Pöörake alati tähelepanu oma tasakaalule ja kindlale seisule. Ärge kummardage ette ega seiske materjali sisseviskamisel kunagi seadmest kõrgemal.
- Pöörake tähelepanu sellele, et sisseviskamisel ei sisaldu materjalis kunagi kõvu esemeid nagu metalli, kivu, klaasi või teisi võõrkehi.
- Ärge kasutage seadet vihma käes ja halva ilmaga. Töötage ainult päevavalguses või hea valgustuse korral.
- Ärge töötage seadmega, kui olete väsinud või haevil ega pärast alkoholi või tablettide manustamist. Tehke alati õigeaegselt tööpauz.
- Lülitage seade välja ja tõmmake võrgupistik välja:
 - kui Te ei kasuta seadet, seda transpordite või jätate järelevalveta;
 - enne blokeeritud noa vabaks tegemist;
 - kui Te kontrollite seadet, seda puhastate või eemaldate blokaade;
 - kui viite läbi puhastus- või hooldustöid või vahetate tarvikuid;
 - kui elektri- või pikenduskaabel on kahjustatud või sasiitud;
 - kui soovite seadet liigutada või üles tõsta;
 - kui võõrkeha satub seadmesse, ebatavaliste mürade või vibratsioonide korral (kontrollige enne uuestikäivitust seadet kahjustuste suhtes).
- Ärge laske töödeldud materjalil väljaviskepiirkonna sisemuses koguneda; see võib takistada korralikku väljaviset ja põhjustada täitelehtri kaudu materjali tagasilööki.
- Ärge transportige ja kallutage seadet töötava mootori korral.
- Ärge pange käsi, teisi kehaosi ja riietust täitekambrisse, väljaviskekanalisse või teiste liikuvate osade lähedusse.
- Lülitage ummistuste korral masina sisse- või väljaviskes mootor välja ja tõmmake võrgupistik välja, enne kui kõrvaldate sisseviskeavast või väljaviskekanalist materjalijääke. Pöörake tähelepanu sellele, et mootor on puhas jäätmetest ja muudest kogumitest, et kaitsa mootorit kahjustuste või võimaliku tulekahju eest. Mõelge sellele, et mootorkäitusega masinatel paneb käivitusmehhanismi käikuvõtmine käima ka lõiketööriista.
- Kui võõrkehad peaksid lõiketööriista sattuma või masin ebatavalisi mürasid tekitama või ebatavaliselt vibreerima, siis lülitage kohe mootor välja ja laske masinal seiskuda. Viige läbi järgmised sammud:
 - Kontrollige masinat kahjustuste suhtes.
 - Kontrollige osade tugevat kinnitust, pingutage need vajaduse korral üle.

- Laske asendada või remontida igasugused osad, kusjuures osad peavad olema samaväärsete omadustega.
- Pöörake tähelepanu sellele, et katted ja eemalesuunajad on oma kohal ning heas tööseisundis.

Ettevaatust! Nii väldite seadmel kahjustusi ja neist tulenevaid võimalikke inimkahjusid:

- Puhastage regulaarselt ventilatsiooniväsiid ja järgige hoolduseeskirju.
- Ärge koormake seadet üle. Töötage ainult mainitud võimsusvahemikus. Ärge kasutage rasketeks töödeks väikese võimsusega masinaid. Ärge seadet eesmärkidel, milleks see pole ette nähtud.
- Lülitage seade välja alles siis, kui täitelehter on täielikult tühjendatud, sest muidu võib seade ummistuda ega pruugi seejärel enam käivituda.
- Ärge üritage seadet ise remontida, välja arvatud juhul, kui omate sellekohast väljaõpet. Kõiki töid, mida pole käesolevas käitusjuhendis mainitud, tohivad teostada ainult meie teeninduskeskused.

Elektrialane ohutus

Ettevaatust: Nii väldite elektrilõõgist tingitud õnnetusi ja vigastusi:

- Kasutage pikenduskaabli paigaldamiseks selleks ettenähtud tõmbetõkist.
- Kahjustatud kaablit, liitmikku ja pistikut või eeskirjadele mittevastavaid ühendusjuhtmeid ei tohi kasutada. Tõmmake võrgukaabli kahjustuse korral võrgupistik kohe pistikupesast välja. Ärge puudutage mitte mingil juhul võrgukaablit, kuni võrgupistik pole välja tõmmatud.
- Kui antud seadme ühendusjuhe saab kahjustada, siis tuleb see lasta ohtude vältimiseks tootjal, klienteendusel või sarnase kvalifikatsiooniga isikul asendada.
- Ärge kasutage seadet, kui lülitiit ei saa sisse ja välja lülitada. Kahjustatud lülitiit tuleb lasta meie teeninduskeskuses asendada.
- Kasutage ainult välitingimuste jaoks heaks kiidetud, veepritsmete eest kaitstud pikenduskaablit. Pikenduskaabli soone ristlõige peab olema vähemalt 2,5 mm². Kerige kaablitrummel enne kasutamist alati täiesti lahti. Kontrollige kaablit kahjustuste suhtes.
- Ärge kasutage kaablit, et pistikut pistikupesast välja tõmmata. Kaitske kaablit kuumuse, õli ja teravate servade eest.

△ HOIATUS

Antud elektritööriist tekitab käitamise ajal elektromagnetilise välja. Kõnealune väli võib teatud tingimustel aktiivsete või passiivsete meditsiiniliste implantaatide talitlust halvendada. Vähendamaks tõsiste või surmavate vigastuste ohtu, soovitage me meditsiiniliste implantaatidega isikutel arsti ja meditsiinilise implantaadi tootjaga konsulteerida enne, kui masinat käsitsetakse.

Jääkriskid

Masin on ehitatud tehnika arengutaseme ja tunnustatud ohutustehniliste reeglite kohaselt. Siiski võib töötamisel esineda üksikuid jääkriske.

- Tervise ohtu seadmine elektrivoolu tõttu nõuetele mittevastavate elektrihüendusjuhtmete kasutamisel.
- Enne kui seadistus- või hooldustööd ette võtate, laske startklahv lahti ja tõmmake võrgupistik välja.
- Peale selle võivad kõigist tarvitusele võetud abinõudest hoolimata valitseda mitteilmsed jääkriskid.
- Jääkriske saab minimeerida, kui järgitakse "Ohutusjuhiseid" ja "Sihtotstarbekohast kasutus" ning käsitlusjuhendit tervikuna.
- Vältige masina juhuslikku käimapanemist: pistiku pistikupessa sisestamisel ei tohi käitusklahvi vajutada.
- Kasutage tööriistu, mida käesolevas käsitlusjuhendis soovitatakse. Nii saavutate, et Teie masin talitleb optimaalse võimsusega.
- Hoidke oma käed tööpiirkonnast eemal, kui masin on töös.

6. Tehnilised andmed

Ehituslikud mõõdud P x L x K	480 x 380 x 910 mm
Noaketta Ø	180 mm
Nugade arv	2
Kogumismahuti mahutavus	45 l
Transpordirastate Ø	175 mm
Kaal	10 kg
Oksa max Ø	45 mm
Mootor	230-240V~ 50Hz
Nimitarve P1	2400 W
Mootori pöördearv max	4200 (1/min)
Töörežiim	P40

Õigus tehnilisteks muudatusteks reserveeritud!

müra tunnusväärtused

Garanteeritud helivõimsustase L_{WA}	106 dB
Möödetud helivõimsustase L_{WA}	103.8 dB
Möötemääramatus K	2,46 dB
Helirõhutase L_{pA}	95,5 dB
Möötemääramatus K_{pA}	3 dB

Juhis: Esitatud heliväärtused on normeeritud kontrollmeetodi alusel kindlaks määratud ja neid saab kasutada erinevate elektritööriistade võrdlemiseks üksteisega. Peale selle sobivad need väärtused kasutajale mõjuvate koormuste, mis heli tõttu tekivad, esmase hindamise võimaldamiseks.

7. Enne käikuvõtmist

△ TÄHELEPANU!

Monteerige seade enne käikuvõtmist tingimata terviklikult!

- Avage pakend ja võtke seade ettevaatlikult välja.
- Eemaldage pakendusmaterjal ja pakendus- ning transpordikindlustused (kui olemas).
- Kontrollige üle, kas tarnekomplekt on terviklik.
- Kontrollige seadet ja tarvikuosi transpordikahjustuste suhtes.
- Puuduste korral tuleb kohe kohaletoojat teavitada. Hilisemaid pretensioone ei tunnustata.
- Hoidke pakendit võimaluse korral kuni garantiiaja möödumiseni alal.
- Tutvuge enne kasutamist käsitlusjuhendi alusel seadmega.
- Kasutage tarvikute ja kulu- ning varuosade puhul ainult originaalosi. Varuosi saate esindusest.
- Edastage tellimuste korral meie artiklinumbrid ja seadme tüüp ning ehitusaasta.
- Veenduge enne külgeühendamist, et tüübisildil esitatud andmed ühtivad elektrivõrgu andmetega.

△ TÄHELEPANU!

Seade ja pakendusmaterjal pole laste mänguasjad! Lapsed ei tohi kilekottide, kilede ja väikeosadega mängida! Valitseb allaneelamis- ja lämbu-misoh!

8. Montaaž

⚠ HOIATUS!

Tõmmake enne seadmel seadete teostamist võrgupistik välja.

Tugijalgade monteerimine (joon. B-E)

- Suunake telg (11) tugijalgade (6) avadesse (15) ja pistke alusseib (12) teljele (11).
- Pistke hülss (13) ja ratas (4) teljele (11).
- Pange kindlustusmutter (14) keermel kohale ja pingutage see kaasapandud mutrivõtmega (a) kinni.
- Monteerige pärast kindlustusmutri (14) kinnipingutamist rattakübar (5) rattale (4). Positsioon antakse ette soontega (16).
- Korrake ülal nimetatud protseduuri vastasküljel (joon. D).

Monteerige masina ülaosa aluskandmikule (joon. F, G)

- Pistke tugijalad (6) keermepoltidele (17) masina ülaosal (2) (joon. F)
- Pange kaasapandud kindlustusmutrid (14) käsitise kohale ja pingutage siis mutrivõtmega (a) kinni. (joon. G)

Riputage kogumiskott külge (joon. M, N)

Riputage hekselmaterjali kogumiseks kaasapandud kogumiskott (21) ettenähtud kongsudesse (3) (joon. N).

9. Käsitsemine

Käsitsemisväli (joon. L)

- Sisse-lüliti (9): Kui kallutate klahvi üles, siis käivitatakse hekseldi.
- Välja-lüliti (9): Kui kallutate klahvi alla, siis hekseldi peatatakse.
- **Reset-lüliti (7):** ülekoormuskaitse

Hekseldiga töötamine

Hekseldage närbunud, mitu päeva ladustatud aiajäätmekidemeid ja oksa vaheldumisi, et vältida ummistumist.

- Ühendage hekseldi vooluvarustuse külge.
- Pange hekseldi Sisse-lülitiga (9) käima.
- Valage hekselmaterjal täitelehtrisse ja materjali tõmmatakse sisse.
- Laske hekseldisse sisestatud hekselmaterjalil enne uue materjali lisamist täielikult peenestuda.

- Ärge kasutage oma käsi hekselmaterjali järelelukkamiseks, vaid kasutage selleks ainult spetsiaalset järelelukkajat (c) või muud hekselmaterjali.
- Lülitage hekseldi pärast tööd välja ja lahutage see võrgust.

Lõiketööriista väljavahetamine

Tööriist talitleb järele! Tõmmake enne lõiketööriista kallal töötamist võrgupistik välja!

Kahepoolset kasutatav kvaliteetterasest pöördnuga on hõlpsalt ja kiiresti väljavahetatav.

Ettevaatust töötamisel: Sõrmede ja käte vigastamise oht! On äärmiselt oluline kasutada ainult korralikult lihvitud nuge!

Palun järgige seetõttu:

Nürid noad vähendavad lõikevõimsust ja halvendavad tööprotsessi!

Enam mitte teravate nugade kindlaks ilminguks on sisetõmbe halvenemine. Mootor soojeneb, ülekoormuskaitse vallandub.

Korpuse avamine (joon. H, I)

- Avage esmalt korpus sulgurpoldi (9) avamisega. Klappige seejärel korpuse (2) ülemine osa välja (joon. H).
- Seejärel eemaldage alumiiniumist kate (18) kaheksa ristpeakruvi vabastamisega (joon. I).

Noa kinnituskruvi puhastamine (joon. K)

Eemaldage väikese kruvikeerajaga või naelaga mustus noa kinnituskruvide (20) sisekuuskantidest.

Võtke nuga (19) maha.

- Ristkäepidemega tihvtvõti peab kruvide vabastamiseks täielikult sisekuuskanti haakuma.
- Noad ja noa toetuspinnad noaketal tuleb kõvastanud mustusejääkidest puhastada.

Noa lihvimine

- Pöörake noa (19) ülelihvimisel viskumise tõttu tähelepanu võrdsele laiusmõõdule.
- Ülelihvimisega tohib max 2 mm külje kohta maha võtta.

Noa paigaldamine

- Nuga (19) peab taasmonteerimisel täpselt peale toetuma.
- Õlitage noa montaažil noa kinnituskruvid (20) sisse ja pingutage jõuga kinni.
- Pingutage noa kinnituskruvid tugevasti kinni.

- Monteerige alumiiniumist kate.
- Sulgege korpus sulgurpoldiga. Seade on kasutusvalmis.

Ülekoormuskaitse

Nt liiga jämedate okstega ülekoormamise korral lülitub seade automaatselt välja.

Vajutage lühikese mahajahtumisfaasi (u 5 minutit) järel Reset-lülitit (7).

10. Elektriühendus

Installeeritud elektrimootor on käitusvalmis kujul külge ühendatud. Ühendus vastab asjaomastele VDE ja DIN nõuetele.

Kliendipoolne võrguühendus ja kasutatav pikendusjuhe peavad vastama nendele eeskirjadele.

Kahjustatud elektriühendusjuhe

Elektriühendusjuhtmetel tekivad sageli isolatsioonikahjustused.

Nende põhjusteks võivad olla:

- Survekohad, kui ühendusjuhtmed veetakse läbi akende või uksevahede.
- Murdekohad ühendusjuhtme asjatundmatu kinnitamise või vedamise tõttu.
- Sisselõikekohad ühendusjuhtmest ülesõitmise tõttu.
- Isolatsioonikahjustused seinapistikupesast väljarebimise tõttu.
- Praod isolatsiooni vananemise tõttu.

Sellisel kahjustunud elektriühendusjuhtmeid ei tohi kasutada ja need on isolatsioonikahjustuste tõttu eluohulikud.

Kontrollige elektriühendusjuhtmed regulaarselt kahjustuste suhtes üle. Pidage silmas, et ülekontrollimisel pole ühendusjuhe vooluvõrku ühendatud.

Elektriühendusjuhtmed vastavad asjaomastele VDE ja DIN nõuetele. Kasutage ainult tähisega H05VV-F ühendusjuhtmeid.

Ühenduskaablile trükitud tüübitähis on eeskirjaga kohustuslik.

Vahelduvvoolumootor

- Võrgupinge peab olema 230 V~.
- Kuni 25 m pikkused pikendusjuhtmed peavad olema ristlõikega 2,5 mm².

Elektrialase varustuse ühendamist ja remonti tohib teostada ainult elektrispetsialist.

- Toode vastab EN 61000-3-11 nõuetele ja sellele kohalduvad erihendamistingimused. See tähendab, et vabalt valitavate ühenduspunktide kasutamine pole lubatud.
- Toode võib ebasoodsate võrguolude korral ajutisi pingekõikumisi põhjustada.
- Toode on ette nähtud kasutamiseks eranditult ühenduspunktides, mille võrgu püsivoolukoormatavus on vähemalt 100 A faasi kohta.
- Te peate kasutajana kindlaks tegema, vajaduse korral oma energiavarustusevõttega konsulteerides, et Teie ühenduspunkt, mille küljes soovite toodet kaitsta, vastab nimetatud nõudele.

Ühendusliik Y

Kui osutub vajalikuks võrguühendusjuhe asendada, siis peab seda teostama tootja või tema esindaja, et vältida ohutusega seonduvaid ohte.

Ühefaasilise vahelduvvoolumootori puhul soovitame me suure käivitusvooluga (alates 3000 vatti) masinatele C 16A või K 16A kaitset!

11. Puhastamine ja hooldus

Laske töid, mida käesolevas juhendis ei kirjeldata, läbi viia meie volitatud klienditeeninduspunktis. Kasutage ainult originaalvaruosi.

Kandke nugavaltsiga ümberkäimisel kindaid. Lülitage enne kõiki hooldus- ja puhastustöid seade välja, tõmmake võrgupistik välja ning oodake ära nugavaltsi seiskumine.

Üldised puhastus- ja hooldustööd

Ärge pihustage vaikset hekseldit veega. Oht elektrilöögi tõttu!

- Hoidke seade, rattad ja ventilatsioonivad alati puhtad. Kasutage puhastamiseks harja või rätikut, aga mitte puhastusvahendeid või lahusteid.
- Kontrollige iga kord enne kasutamist seadet, eelkõige kaitseseediseid, kahjustuste nagu lahtiste, ärakulunud või kahjustatud osade suhtes. Kontrollige kõigi mutrite, poltide ja kruvide tugevat kinnitust.
- Kontrollige katteid ja kaitseseediseid kahjustuste ning korrektse kinnituse suhtes. Vahetage need vajaduse korral välja.
- Säilitage seadet kuivas ja lastele kättesaamatu. Ärge pange seadet kilekottidesse, sest võib tekkida niiskus.

Tähelepanu!

Tõmmake enne kõiki hooldustöid võrgupistik välja.

Ühendused ja remont

Elektrilase varustuse ühendamist ja remonti tohib teostada ainult elektrispetsialist.

Küsimuste korra esitage palun järgmised andmed:

- mootori vooluliik
- masina tüübisildi andmed
- mootori tüübisildi andmed

Teenindus-informatsioon

Tuleb silmas pidada, et antud toote puhul vajatakse kasutusalaalsele või loomulikule kulumisele alluvaid või kulmaterjalidena järgmisi osi.

Kuluosad*: süsiharjad, noad

* ei sisaldu tingimata tarnekomplektis!

Varuosi ja tarvikuid saate meie teeninduskeskusest. Skannige selleks tiitelhel olev QR kood.

12. Ladustamine

Ladustage seadet ja selle tarvikuid pimedas, kuivas, külmumisvabas ning lastele kättesaamatus kohas. Optimaalne ladustamistemperatuur on 5 ja 30 °C vahel.

Säilitage tööriista originaalpakendis.

Katke tööriist kinni, et seda tolmu või niiskuse eest kaitseda. Säilitage käsitusjuhendit tööriista juures.

13. Utiliseerimine ja taaskäitlus

Juhised pakendi kohta



Pakendusmaterjaliid on taaskäideldavad. Palun utiliseerige pakendid keskkonnasõbralikult.

Juhised elektri- ja elektroonikaseadmete seadus (ElektroG) kohta



Elektri- ja elektroonikaseadmed ei kuulu olmeprügisse, vaid tuleb suunata eraldi kogumisse või utiliseerimisse!

- Vanad patareid või akud, mis pole püsivalt vanaseadmesse paigaldatud, tuleb enne äraandmist purustamata välja võtta! Nende utiliseerimist reguleeritakse patareiseadusega.
- Elektri- ja elektroonikaseadmete omanikud või kasutajad on seadusega kohustatud need kasutuse lõpus tagastama.
- Lõppkasutaja kannab omavastutust utiliseeritava vanaseadmel isikupõhiste andmete kustutamise eest!
- Läbikriipsutatud prügikonteineri sümbol tähendab, et vanu elektri- ja elektroonikaseadmeid ei tohi utiliseerida olmeprügi kaudu.
- Vanad elektri- ja elektroonikaseadmed saab järgmistes kohtades tasuta ära anda:
 - Avalik-õiguslikud utiliseerimis- või kogumispunktid (nt kommunaalsed toormejaamad)
 - Elektriseadmete müügipunktid (statsionaarsed ja online), kui edasimüüjad on tagasivõtmiseks kohustatud või pakuvad seda vabatahtlikult.
 - Kuni kolm vana elektriseadet seadmeligi kohta maksimaalselt 25-sentimeetrise servapikkusega saate ilma tootjalt uut seadet soetamata talle tasuta ära anda või enda läheduses teise volitatud kogumispunkti suunata.
 - Tootja ja levitaja edasisendavad täiendavad tagasivõtmistingimused saate teada vastavast klienditeenindusest.
- Tootja poolt eramajapidamisse uue elektriseadme kohaletarnimise korral võib see anda lõppkasutaja järelepärimisel korralduse vana elektriseade tasuta ära viia. Võtke selleks ühendust tootja klienditeenindusega.
- Need ütlused kehtivad ainult seadmete kohta, mis installeeritakse ja müüakse Euroopa Liidu liikmesriikides ning alluvad Euroopa direktiivile 2012/19/EL. Riikides väljaspool Euroopa Liitu võivad kehtida vanade elektri- ja elektroonikaseadmete utiliseerimise kohta kõrvalekalduvad nõuded.

14. Rikete kõrvaldamine





Järgmine tabel näitab vigade sümptomeid ja kirjeldab nende kõrvaldamise abinõusid, kui Teie masin ei tööta ükskord õigesti. Kui Te ei suuda probleemi selle abil lokaliseerida ja kõrvaldada, siis pöörduge teenindustöökotta.

Viga	Võimalik põhjus	Kõrvaldamine
Mootor ei käivitu	Korpuse ülaosa pole eeskirja kohaselt suletud	Keerake turvapolt täiesti sisse
	Pikendusjuhe defektne	Vahetage pikendusjuhe välja või laske remontida
	Pistikupesa ei anna voolu	Kontrollige võrgukaitset
	Lüliti defektne	Kontrollige üle/vahetage välja
	Mootor defektne, kondensaator defektne	Kontrollige üle/vahetage välja
	Hekseldusjäägid blokeerivad noaketta	Tõmmake võrgupistik välja, avage ja tühjendage korpus
Mootoril puudub võimsus, kaitse rakendub	Pikendusjuhe ebapiisava ristlõikega	Valige suurema ristlõikega pikendusjuhe
	Juhe võrguühenduse ja hekseldi vahel liiga pikk	Võimalikult lühike tee võrguühenduse ja hekseldi vahel
Mootor üle koormatud, kaitse rakendub	Hekselmaterjali liiga suur doseerimine niiske hekselmaterjali puhul	Valige väiksem doseerimine, vahepeal kuiv hekselmaterjal
	Noa- ja väljaviskepiirkond ummistunud	Tõmmake võrgupistik välja, avage ja puhastage korpus
	Nürid noad	Lihvige üle, vahetage
	Pikendusjuhe ebapiisava ristlõikega	Valige suurema ristlõikega pikendusjuhe
Hekseldi sissetõmme halveneb, väiksem löikevõimsus	Pöördnuga on nüri või ära tarbitud	Pöörake pöördnuga ümber, lihvige pöördnuga üle või vahetage tervikuna välja
Tugev vibratsioon/ mürad	Noamutter-/kruvi lahti	Pingutage noamutter-/kruvi kinni
	Lõikenuga kahjustatud	Asendage lõikenuga
	Seade sees kahjustatud	Pöörduge klienditeenindusse

Simbolių ant įrenginio aiškinimas

Šiame žinyne naudojami simboliai turi atkreipti Jūsų dėmesį į galimą riziką. Saugos simboliai ir juos lydintys paaiškinimai turi būti tiksliai suprasti. Patys įspėjimai rizikos nepašalina ir negali pakeisti tinkamų nelaimingų atsitikimų prevencijos priemonių.

	<p>Prieš naudodami atsižvelkite į visus saugos nurodymus.</p>
	<p>Prieš pradėdami eksploatuoti perskaitykite visą naudojimo instrukcijos tekstą.</p>
	<p>Dėvėkite apsauginius akinius, klausos apsaugą ir mūvėkite darbinės pirštines.</p>
	<p>Liepkite tretiesiems asmenims pasišalinti iš pavojaus zonos!</p>
	<p>Apsaugokite įrenginį nuo lietaus ir lyjant nestovėkite lietuje!</p>
	<p>Ištraukite tinklo kištuką.</p>
	<p>Išsviediamo objektai ir besisukančios dalys gali sunkiai sužaloti.</p>
	<p>Laikykite rankas ir kojas toliau nuo besisukančių peilių.</p>
	<p>Garantuotasis garso galios lygis</p>
	<p>Gaminys atitinka galiojančias Europos direktyvas.</p>
	<p>Gaminys atitinka galiojančias Serbijos gaires.</p>

	2 apsaugos klasė
	Nenaudokite kaip pakopos.
	Svoris
	Šakos skersmuo
⚠ Pozor!	Su Jūsų sauga susijusias vietas mes pažymėjome šiuo ženklu

Turinys:
Puslapis:

1.	Įvadas.....	175
2.	Įrenginio aprašymas	175
3.	Komplektacija	175
4.	Naudojimas pagal paskirtį	176
5.	Saugos nurodymai.....	176
6.	Techniniai duomenys.....	178
7.	Prieš pradėdant eksploatuoti.....	178
8.	Montavimas.....	179
9.	Valdymas	179
10.	Elektros prijungimas	180
11.	Valymas ir techninė priežiūra	180
12.	Laikymas.....	181
13.	Utilizavimas ir pakartotinis atgavimas	181
14.	Sutrikimų šalinimas.....	182
15.	Atitikties deklaracija.....	299

1. Įvadas

Gamintojas:

Scheppach GmbH
Günzburger Straße 69
D-89335 Ichenhausen

Gerbiamas kliente,

mes linkime Jums daug džiaugsmo ir didelės sėkmės dirbant su nauju įrenginiu.

Nuoroda:

Pagal galiojančią Atsakomybės už gaminį įstatymą šio įrenginio gamintojas neatsako už žalą, kuri atsiranda šiame įrenginyje arba dėl jo:

- netinkamai naudojant,
- Nesilaikant naudojimo nurodymų
- Remontuojant tretiesiems asmenims, neįgalotiems specialistams
- Montuojant ir keičiant neoriginalias atsargines dalis
- naudojant ne pagal paskirtį
- Sugedus elektros įrangai, nesilaikant elektrai keliamai reikalavimų ir VDE nuostatų 0100, DIN 57113 / VDE 0113

Atkreipkite dėmesį:

Prieš montuodami ir pradėdami eksploatuoti perskaitykite visą naudojimo instrukcijos tekstą.

Ši naudojimo instrukcija turi Jums palengvinti susipažinti su Jūsų įrenginiu ir jo naudojimo pagal paskirtį galimybėmis.

Naudojimo instrukcijoje pateikiami nurodymai, kaip su įrenginiu dirbti saugiai, tinkamai ir ekonomiškai bei kaip išvengti pavojų, sutaupyti remonto išlaidų, sutrumpinti įrenginio prastovos laikus bei padidinti patikimumą ir pailginti eksploatavimo trukmę.

Be šioje naudojimo instrukcijoje pateiktų saugos nuostatų, būtinai privalote laikytis įrenginio eksploatavimui galiojančių taisyklių.

Laikykitės naudojimo instrukciją plastikiniame maišelyje, apsaugoję nuo purvo ir drėgmės prie įrenginio. Prieš pradėdami dirbti, visi operatoriai ją privalo perskaityti ir jos atidžiai laikytis.

Prie įrenginio leidžiama dirbti tik asmenims, instruktuotiems, kaip jį naudoti ir informuotiems apie su tuo susijusius pavojus. Būtina laikytis reikalaujamo amžiaus cenzo. Be šioje naudojimo instrukcijoje pateiktų saugos nurodymų ir specialių Jūsų šalies reikalavimų, būtina laikytis tokios pačios konstrukcijos mašinų eksploatavimui visuotinai pripažintų technikos taisyklių.

Mes neatsakome už nelaimingus atsitikimus arba pažeidimus, atsiradusius nesilaikant šios instrukcijos ir saugos nurodymų.

2. Įrenginio aprašymas

1. Įmetimo anga
2. Viršutinė mašinos dalis
3. Kablys
4. Ratas
5. Rato gaubtelis
6. Atraminė koja
7. Atstatos jungiklis
8. Uždarymo varžtas
9. Įj./išj. jungiklis
10. Tinklo jungtis
11. Ašies velenas
12. Poveržlė
13. Rato įvorė
14. Fiksavimo veržlė
15. Kiaurymė
16. Išdroža
17. Srieginis kaištis
18. Aliuminis uždangalas
19. peiliai
20. Varžtas su įleistine galvute
21. Surinkimo maišas

- a. Veržliaraktis
- b. Raktas su vidiniu šešiabriauniu
- c. Kamštis

3. Komplektacija

- Viršutinė mašinos dalis
- Atraminės kojos (2x)
- Ašies velenas
- Fiksavimo veržlė (6x)
- Rato įvorė (2x)
- Poveržlė (2x)
- Rato gaubtelis (2x)
- Ratai (2x)
- Surinkimo maišas
- Veržliaraktis
- Raktas su vidiniu šešiabriauniu
- Kamštis
- Naudojimo instrukcija

Priedai:

- Atsarginis surinkimo maišas

4. Naudojimas pagal paskirtį

Mašiną leidžiama eksploatuoti tik pagal paskirtį. Bet koks kitoks naudojimas laikomas ne pagal paskirtį. Už su tuo susijusią žalą arba patirtus bet kokius sužalojimus atsako naudotojas / operatorius, o ne gamintojas. Naudojimo pagal paskirtį dalis taip pat yra saugos nurodymų, montavimo instrukcijos ir naudojimo instrukcijoje pateiktų eksploatavimo nurodymų laikymasis.

Asmenys, kurie mašiną valdo ir atlieka jos techninę priežiūrą, turi būti su ja susipažinę ir informuoti apie galimus pavojus.

Atlikus įrenginio modifikacijas, už su tuo susijusią žalą gamintojas neatsako.

Stakles leidžiama eksploatuoti tik su gamintojo originaliomis dalimis ir priedais.

Laikykites gamintojo saugos, darbo ir techninės priežiūros reikalavimų bei techniniuose duomenyse nurodytų matmenų.

Sodo smulkintuvas skirtas tik šakelėms, šakoms, krūmams, sodo atliekoms, popieriui ir kartonui smulkinti.

Naudojimui pagal paskirtį priskiriamas

- visų rūšių šakų maks. iki 45 mm skersmens (atsižvelgiant į medienos rūšį ir šviežumą) smulkinimas.
- suvytusių, drėgnų, jau kelias dienas laikytų sodo atliekų, pakaitomis su šakomis.

Atkreipkite dėmesį į tai, kad mūsų įrenginiai nėra skirti naudoti komerciniams, amatiniams arba pramoniniams tikslams. Mes neteikiame garantijos, kai aparatas naudojamas komercinėse, amatininkų arba pramoninėse įmonėse arba panašioms darbams.

5. Saugos nurodymai

- Šis įrenginys neskirtas naudoti asmenims (tame tarpe ir vaikams), turintiems ribotus fizinius, jutiminius arba dvasinius įgūdžius arba nepakankamai patirties ir (arba) žinių, išskyrus, kai juos prižiūri už jų saugą atsakingas asmuo arba jie gavo nurodymus, kaip naudoti įrenginį.
- Vaikai turi būti prižiūrimi, norint įsitikinti, kad jie nežais su įrenginiu.
- Niekada neleiskite vaikams arba kitiems asmenims, kurie nėra susipažinę su eksploatavimo instrukcija, naudoti įrenginio. Vietos nuostatose gali būti nustatytas operatoriaus amžiaus cenzas.

Atsižvelkite į apsaugą nuo triukšmo ir vietos reikalavimus.

Dėmesio! Naudojant elektrinius įrankius, norint apsaugoti nuo elektros smūgio, pavojaus susižaloti ir gaisro pavojaus, būtina imtis pagrindinių saugos priemonių:

Paruošiamieji darbai:

- Niekada nenaudokite įrenginio, kai šalia yra kitų asmenų arba gyvūnų.
- Per visą eksploatavimo laiką naudokite klausos apsaugą ir apsauginius akinius.

- Vilkėkite tinkamus darbo drabužius, pvz., apsaugines pirštines, neslidžius batus ir ilgas kelnes. Nevilkėkite laisvų, nukarusių drabužių arba drabužių su kabančiomis juostelėmis ar raišteliais.

- Naudokite įrenginį tik lauke (t. y. nenaudokite prie sienos ar kito standaus daikto) bei ant tvirtu, lygaus paviršiaus.

- Nenaudokite mašinos ant grįsto, žvyru apibarstyto paviršiaus, ant kurio išmestos medžiagos gali sužaloti.

- Prieš pradėdami eksploatuoti įrenginį, patikrinkite visus varžtus, veržles, kaiščius ir kitas tvirtinimo medžiagas, ar jos gerai pritvirtintos. Uždangalai turi būti savo vietoje ir geros darbinės būklės. Pakeiskite pažeistus arba neįskaitomus lipdukus.

- Naudokite tik gamintojo pristatytas ir rekomenduojamas atsargines dalis ir priedus. Naudojant kitų gamintojų dalis, iš karto netenkama teisės reikšti garantines pretenzijas.

- Nepalikite įrenginio be priežiūros ir laikykite jį sausoje bei vaikams nepasiekiamoje vietoje.

- Junkite įrenginį tik prie tinkamai įžeminto elektros srovės tinklo. Kištukinis lizdas ir ilginamasis kabelis turi būti su veikiančiu apsauginiu laidu.

- Naudojant lauke, įrenginį reikia prijungti prie kištukinio lizdo su apsaugos nuo nebalanso srovės įtaisų (nebalanso srovės jungikliu) su ne didesne nei 30 mA vardine nebalanso srove.

- Pradėdami eksploatuoti mašiną, visada stovėkite už išmetimo zonos ribų.

Darbas su įrenginiu:

- Prieš paleisdami įrenginį įsitikinkite, kad pripildymo piltuvas yra tuščias.

- Galvas, plaukai ir kūnas turi būti pakankamu atstumu iki pripildymo piltuvo.

- Vykstant eksploatavimui, nekiškite rankų į pripildymo piltuvą. Išjungus įrenginys dar trumpai veikia iš inercijos.

- Visada išlaikykite pusiausvyrą ir stovėkite stabiliai. Nesilenkite į priekį ir, įmėsdami medžiagas, niekada nestovėkite aukščiau už įrenginį.
- Atkreipkite dėmesį į tai, kad įmetant medžiagas jose niekada nebūtų kietų daiktų, pvz., metalo, akmenų, stiklo ar kitokių svetimkūnių.
- Nenaudokite įrenginio lyjant lietuvi ir blogu oru. Dirbkite tik dienos šviesoje arba su geru apšvietimu.
- Nedirbkite su įrenginiu, kai esate pavargę, nesusi koncentravę arba veikiami alkoholio arba medikamentų. Dirbdami visada laiku padarykite pertrauką.
- Išjunkite įrenginį ir ištraukite tinklo kištuką:
 - kai įrenginio nenaudojate, jį transportuojate arba paliekate be priežiūros;
 - prieš atblokuodami užblokuotą peilį.
 - kai įrenginį tikrinatė, valote arba šalinatė sangrūdus;
 - kai atliekate valymo arba techninės priežiūros darbus ar keičiate priedus;
 - jei srovės arba ilginamasis kabelis yra pažeistas ar supainiotas;
 - kai įrenginį judinate ar norite pakelti;
 - kai į įrenginį patenka svetimkūnių, sklinda neįprasti garsai ar vibracija (prieš paleisdami iš naujo, patikrinkite įrenginį, ar jis nepažeistas).
- Neleiskite apdorotai medžiagai kauptis išmetimo srityje; tai galėtų kliudyti tinkamam išmetimui ir sukelti pro pripildymo piltuvą judančios medžiagos atitrūkimą.
- Netransportuokite ir neverskite įrenginio veikiant varikliui.
- Nekiškite rankų, kitų kūno dalių ir drabužių į pildymo kamerą, išmetimo kanalą ar šalia kitų judančių dalių.
- Užsikūšus mašinos įmetimo angai ar išmetimo kanalui, prieš šalinant medžiagos likučius iš jų, išjunkite variklį ir ištraukite tinklo kištuką. Atkreipkite dėmesį į tai, kad ant variklio nebūtų atliekų ir kitų sankaupų, kad apsaugotumėte variklį nuo pažeidimų ir galimo gaisro. Atminkite, kad varikliu varomose mašinos pradėjus eksploatuoti paleidimo mechanizmą, pradeda veikti taip pat ir pjovimo įrankis.
- Jei į pjovimo įrankį patektų svetimkūnių arba mašina skleistų neįprastus garsus ar neįprastai vibruotų, nedelsdami išjunkite variklį ir leiskite mašinai veikti iš inercijos. Tam atlikite šiuos veiksmus:
 - Patikrinkite mašiną, ar ji nepažeista.
 - Patikrinkite dalis, ar jos tvirtai priveržtos, ir prireikus jas paveržkite.
 - Paveskite tam tikrą dalį pakeisti arba suremontuoti. Tuo tarpu dalys turi pasižymėti vienodomis savybėmis.

- Atkreipkite dėmesį į tai, kad visi uždangalai ir kreiptuvai turi būti savo vietoje ir geros darbinės būklės.

Atsargiai! Taip išvengsite įrenginio pažeidimų ir su tuo susijusio asmenų sužalojimo:

- Reguliariai valykite vėdinimo angas ir laikykitės techninės priežiūros taisyklių.
- Neperkraukite įrenginio. Dirbkite tik nurodytame galios diapazone. Sunkiems darbams nenaudokite mažos galios mašinų. Nenaudokite įrenginio tam neskirtiems tikslams.
- Išjunkite įrenginį tik tada, kai pripildymo piltuvus bus visiškai ištuštintas, nes kitaip įrenginys užsikims ir tam tikromis aplinkybėmis po to nebeapsileis.
- Nemėginkite įrenginio remontuoti patys, išskyrus, jei turite tam reikalingą kvalifikaciją. Visus šioje eksploatacijoje nurodytus darbus leidžiama atlikti tik mūsų techninės priežiūros centrui.

Elektros įrangos sauga

Atsargiai: taip išvengsite nelaimingų atsitikimų ir sužalojimų dėl elektros smūgių:

- Ilginamajam kabeliui tvirtinti naudokite tam numatytą suveržimo įtaisą.
- Pažeistus kabelius, movas ir kištukus ar reikalavimų neatitinkančius jungiamuosius laidus naudoti draudžiama. Jei tinklo kabelis pažeistas, nedelsdami ištraukite kištuką iš kištukinio lizdo. Kol tinklo kištukas neištrauktas, jokių būdu nelieskite tinklo kabelio.
- Jei šio įrenginio jungiamasis laidas pažeistas, jį privalo pakeisti gamintojas, jo klientų aptarnavimo tarnyba arba panašią kvalifikaciją turintis asmuo, kad būtų išvengta pavojų.
- Nenaudokite įrenginio, kurio jungiklis neįsijungia ir neišsijungia. Pažeistus jungiklius turite pakeisti mūsų techninės priežiūros centre.
- Naudokite tik išorinei sričiai leidžiamus, nuo vandens pusrų apsaugotus ilginamuosius kabelius. Ilginamojo kabelio gijų skerspjūvis turi būti ne mažesnis nei 2,5 mm². Prieš naudodami kabelio būgną iki galo išvyniokite. Patikrinkite kabelį, ar jis nepažeistas.
- Nenaudokite kabelio, norėdami ištraukti kištuką iš kištukinio lizdo. Apsaugokite kabelį nuo karščio, alyvos ir aštrių briaunų.

⚠ ĮSPĖJIMAS

Eksploatuojant šis elektrinis įrankis sudaro elektromagnetinį lauką. Tam tikromis aplinkybėmis šis laukas gali veikti aktyvius arba pasyvius medicininius implantus.

Norint sumažinti rimtų arba mirtinų sužalojimų pavojų, prieš naudojant mašiną, asmenims su mediciniais implantais rekomenduojame pasikonsultuoti su savo gydytoju arba medicininių implantų gamintoju.

Liekamosios rizikos

Mašina pagaminta pagal technikos lygį ir pripažintas saugumo technikos taisykles. Tačiau dirbant galima pavienė liekamoji rizika.

- Pavojus sveikatai dėl elektros srovės, naudojant netinkamus elektros prijungimo laidus.
- Prieš atlikdami nustatymo arba techninės priežiūros darbus, atleiskite paleidimo mygtuką ir ištraukite tinklo kištuką.
- Be to, nepaisant visų priemonių, kurių buvo imtasi, galima neakivaizdi liekamoji rizika.
- Liekamąsias rizikas galima sumažinti, jei bus laikomasi saugos nuorodų ir bus naudojama pagal paskirtį bei bus laikomasi visos naudojimo instrukcijos.
- Stenkitės nepaleisti įrenginio atsitiktinai: kištuką kišdami į kištukinį lizdą, nepaspauskite paleidimo mygtuko.
- naudokite įrankį, kuris rekomenduojamas šioje naudojimo instrukcijoje. Taip Jūsų mašina pasieks optimalią galią.
- Kai mašina eksploatuojama, laikykite savo rankas toliau nuo darbo zonos.

6. Techniniai duomenys

Konstruktiniai matmenys, ilgis x plotis x aukštis	480 x 380 x 910 mm
Diskinio peilio Ø	180 mm
Peilių skaičius	2
Surinkimo rezervuaro talpa	45 l
Transportavimo ratų Ø	175 mm
Svoris	10 kg
Maks. šakos skersmuo Ø	45 mm
Variklis	230–240V~ 50 Hz
Vardinė imamoji galia P1	2400 W
Maks. variklio sūkių skaičius	4200 (1/min)
Darbo režimas	P40

Pasiliekame teisę atlikti techninius pakeitimus!

Triukšmo vertės

Garantuotas garso galios lygis L_{WA}	106 dB
Išmatuotas garso galios lygis L_{WA}	103,8 dB
Matavimo neapibrėžtis K	2,46 dB
Garso slėgio lygis L_{pA}	95,5 dB
Matavimo neapibrėžtis K_{pA}	3 dB

Nuoroda: nurodytos garso vertės buvo išmatuotos remiantis standartiniu bandymo metodu ir jas galima naudoti, norint tarpusavyje palyginti skirtingus elektrinius įrankius. Be to, šios vertės tinka, norint iš anksto įvertinti apkrovą naudotojui, kuri atsiranda dėl skilandančio garso.

7. Prieš pradėdami eksploatuoti

⚠ DĖMESIO!

Prieš pradėdami eksploatuoti, įrenginį būtina iki galo sumontuoti!

- Atidarykite pakuotę ir atsargiai išimkite įrenginį.
- Nuimkite pakavimo medžiagą ir ištraukite pakavimo / transportavimo fiksatorius (jei yra).
- Patikrinkite, ar komplekte viskas yra.
- Patikrinkite įrenginį ir priedus, ar transportuojant jie nebuvo pažeisti.
- Reklamacijų atveju nedelsdami informuokite tiekėją. Vėliau reklamacijos nebus pripažintos.
- Jei įmanoma, saugokite pakuotę, kol nepasibaigs garantinis laikotarpis.
- Prieš naudodami, pagal naudojimo instrukciją susipažinkite su įrenginiu.
- Priedams bei greitai susidėvintiems ir atsarginėms dalims naudokite tik originalias dalis. Atsarginių dalių įsigysite iš savo prekybos atstovo.
- Užsakydami nurodykite mūsų gaminių numerius bei įrenginio tipą ir pagaminimo metus.
- Prieš prijungdami įsitikinkite, kad duomenys specifikacijų lentelėje sutampa su tinklo duomenimis.

⚠ DĖMESIO!

Įrenginys ir pakavimo medžiagos nėra vaikų žaislas! Vaikams draudžiama žaisti su plastikiniais maišeliais, plėvelėmis ir mažomis dalimis! Pavojus praryti ir uždusti!

8. Montavimas

⚠ ĮSPĖJIMAS!

Prieš atlikdami įrenginio nustatymus, visada ištraukite tinklo kištuką.

Atraminų kojų montavimas (B–E pav.)

- Įkiškite ašį (11) į atraminų kojų (6) kiaurymes (15) ir užmaukite poveržlę (12) ant ašies (11).
- Užmaukite įvorę (13) ir ratą (4) ant ašies (11).
- Uždėkite fiksavimo veržlę (14) ant sriegio ir priveržkite ją komplektacijoje esančiu veržliarakčiu (a).
- Priveržę fiksavimo veržlę (14), sumontuokite ant rato (4) rato gaubtelį (5). Padėtį rodo grioveliai (16).
- Pakartokite pirmiau nurodytą procesą priešingoje pusėje (D pav.).

Apatinio rėmo montavimas ant viršutinės mašinos dalies (F, G pav.).

- Užmaukite atramines kojas (6) ant viršutinės mašinos dalies (2) srieginių kaiščių (17) (F pav.).
- Uždėkite komplektacijoje esančias fiksavimo veržles (14) ranka ir tada priveržkite jas veržliarakčiu (a). (G pav.)

Surinkimo maišo užkabinimas (M, N pav.)

Norėdami surinkti susmulkintą medžiagą, užkabinkite komplektacijoje esantį surinkimo maišą (21) ant tam skirtų kabliukų (3) (N pav.).

9. Valdymas

Valdymo skydelis (L pav.)

- Įj. jungiklis (9): paspauskite mygtuką į viršų; smulkintuvas paleidžiamas.
- Išj. jungiklis (9): paspauskite mygtuką žemyn; smulkintuvas sustabdomas.
- **Atstato jungiklis (7):** apsauga nuo perkrovos

Darbas su smulkintuvu

Smulkinkite nuvytusias, kelias dienas laikytas sodo atliekas ir šakas pakaitomis su šakomis, kad išvengtumėte užsikimšimo.

- Prijunkite smulkintuvą prie elektros srovės tiekimo šaltinio.
- Paleiskite smulkintuvą įj./išj. jungikliu (9).
- Pripildykite smulkinamos medžiagos į pripildymo piltuvą ir medžiaga bus įtrauktas.

- Prieš dėdami naują smulkinamą medžiagą, palaukite, kol smulkintuvas įdėtą smulkinamą medžiagą visiškai susmulkins.
- Nesinaudokite rankomis, norėdami pastumti smulkinamą medžiagą. Tam naudokite tik specialius stūmiklius (c) arba kitą smulkinamą medžiagą.
- Atlikę darbą, smulkintuvą išjunkite ir atjunkite nuo tinklo.

Pjovimo įrankio keitimas

Įrankis veikia iš inercijos! Prieš atlikdami darbus prie pjovimo įrankio, ištraukite tinklo kištuką!

Dvipusiai naudojami apsakami peiliai iš legiruotojo plieno yra lengvi ir juos galima greitai pakeisti.

Būkite atsargūs dirbdami: pavojus susižaloti pirštus ir rankas! Itin svarbu, kad būtų naudojami tik gerai išgaląsti peiliai!

Todėl atkreipkite dėmesį:

Atšipę peiliai mažina pjovimo našumą ir neigiamai veikia darbo eigą!

Kad peiliai nebėra tokie aštrūs, rodo sumažėjęs įtraukimas. Įkaista variklis, suveikia apsauga nuo perkrovos.

Korpuso atidarymas (H, I pav.)

- Iš pradžių atidarykite korpusą, atlaisvindami uždarymo varžtą (9). Po to į išorę atlenkite viršutinę korpuso (2) dalį į išorę (H pav.).
- Po to nuimkite aliuminį uždangalą (18), atlaisvindami aštuonis varžtus su kryžminėmis išdrožomis (I pav.).

Peilio tvirtinimo varžto valymas (K pav.)

Mažu atsuktuvu arba vinimi pašalinkite nešvarumus iš peilių tvirtinimo varžtų (20) vidinio šešiabriaunio.

Peilio (19) išėmimas

- Norint atlaisvinti varžtus, kaištinis raktas turi iki galo įlįsti į vidinį šešiabriaunį.
- Nuo peilių ir atraminio peilių paviršiaus ant diskinio peilio reikia nuvalyti sukietėjusius nešvarumų likučius.

Peilio galandimas

- Galąsdami peilį (19), dėl disbalanso atsižvelkite į tai, kad pločio matmenys būtų tokie patys.
- Galandant kiekvienoje pusėje galima nugaląsti ne daugiau nei 2 mm.

Peilio įmontavimas

- Montuojant pakartotinai, peilis (19) turi tiksliai priglusti.
- Montuodami peilį, sutepkite alyva peilio tvirtinimo varžtus (20) ir juos tvirtai priveržkite.
- Tvirtai priveržkite peilio tvirtinimo varžtus.
- Sumontuokite aliuminį uždangalą.
- Uždarykite korpusą uždarymo varžtu. Įrenginys parengtas darbui.

apsauga nuo perkrovos

Esant perkrovai, pvz., dėl per storų šakų, įrenginys išsijungia automatiškai.

Po trumpos atvėsimo fazės (maždaug 5 minučių) paspauskite atstatos jungiklį (7).

10. Elektros prijungimas

Prijungtas elektros variklis yra parengtas naudoti. Jungtis atitinka tam tikras VDE ir DIN nuostatas.

Kliento tinklo jungtis ir naudojamas ilginamasis laidas turi atitikti šiuos reikalavimus.

Pažeistas elektros prijungimo laidas

Dažnai pažeidžiama elektros prijungimo laidų izoliacija.

To priežastys gali būti:

- prispaudimo vietos, kai prijungimo laidai nutiesiami pro langus arba durų plyšius;
- sulenkimo vietos netinkamai pritvirtinus arba nutiesus prijungimo laidą;
- įpjovimo vietos pervažiavus prijungimo laidą;
- izoliacijos pažeidimai išplėšus iš sieninio kištukinio lizdo;
- įtrūkimai dėl izoliacijos senėjimo.

Tokių pažeistų elektros prijungimo laidų negalima naudoti ir dėl pažeistos izoliacijos jie yra pavojingi gyvybei. Reguliariai tikrinkite, ar elektros prijungimo laidai nepažeisti. Atkreipkite dėmesį į tai, kad tikrinant prijungimo laidus nekabotų ant elektros srovės tinklo.

Elektros prijungimo laidai turi atitikti tam tikras VDE ir DIN nuostatas. Naudokite prijungimo laidus, pažymėtus H05VV-F.

Žyma tipo pavadinime prijungimo kabelyje yra privaloma.

Kintamosios srovės variklis

- Tinklo įtampa turi būti 230 V~.
- Ilginamųjų laidų iki 25 m ilgio skerspjūvis turi būti 2,5 mm².

Prijungti ir remontuoti elektros įrangą leidžiama tik kvalifikuotam elektrikui.

- Gaminys atitinka EN 61000-3-11 reikalavimus ir jam galioja specialios prijungimo sąlygos. Tai reiškia, kad naudoti bet kuriose laisvai pasirinkamuose prijungimo taškuose draudžiama.
- Esant nepalankioms tinklo sąlygoms, gali laikinai svyruoti gaminio įtampa.
- Gaminys skirtas naudoti tik prijungimo taškuose, kurie apraunami nuolatine min. 100 A tinklo srove kiekvienai fazei.
- Jūs kaip naudotojas privalote užtikrinti, jei reikia, pasitaręs su savo energijos tiekimo įmone, kad prijungimo taškas, kuriame norite eksploatuoti gaminį, atitiktų nurodytą reikalavimą.

Prijungimo būdas Y

Jeigu reikia pakeisti prijungimo prie tinklo laidą, tuomet tai privalo atlikti gamintojas arba jo atstovas, kad nekiltų pavojaus saugai.

Naudojant vienfazį kintamosios srovės variklį, mašinoms su didele paleidimo srove (nuo 3000 vatų) rekomenduojame naudoti C 16 A arba K 16 A saugiklį!

11. Valymas ir techninė priežiūra

Šioje instrukcijoje neaprašytus darbus paveskite atlikti tik mūsų įgaliotam klientų aptarnavimo tarnybai. Naudokite tik originalias dalis.

Dirbdami su peilio velenėliu, mūvėkite pirštines. Prieš atlikdami bet kokius techninės priežiūros ir valymo darbus, išjunkite įrenginį, ištraukite tinklo kištuką ir palaukite, kol peilio velenėlis sustos.

Bendrieji valymo ir techninės priežiūros darbai

Nepurškite ant tyliojo smulkintuvo vandens. Pavojus dėl elektros smūgio!

- Stenkitės, kad įrenginys, ratai ir vėdinimo angos visada būtų švarūs. Norėdami išvalyti, naudokite šepetį arba šluostę, tačiau nenaudokite valiklių ar tirpiklių.
- Prieš naudodami kaskart patikrinkite įrenginį, ypač apsauginius įtaisus, ar nėra pažeidimų, pvz., atsilaisvinusių, nusidėvėjusių arba pažeistų dalių. Patikrinkite, ar tvirtai priveržtos visos veržlės, kaiščiai ir varžtai.
- Patikrinkite uždangalus ir apsauginius įtaisus, ar jie nepažeisti ir tinkamai pritvirtinti. Prireikus juos pakeiskite.

- Laikykite įrenginį sausoje ir vaikams nepasiekiamoje vietoje. Neapvyniokite įrenginio nailoniniais maišais, nes gali susidaryti drėgmė.

Dėmesio!

Prieš atlikdami techninės priežiūros darbus, ištraukite tinklo kištuką.

Jungtys ir remontas

Prijungti ir remontuoti elektros įrangą leidžiama tik kvalifikuotam elektrikui.

Kilus klausimų, nurodykite tokius duomenis:

- variklio srovės rūšį;
- duomenis iš įrenginio specifikacijų lentelės.
- duomenis iš variklio specifikacijų lentelės.

Techninės priežiūros informacija

Atkreipkite dėmesį į tai, kad šio gaminio toliau nurodytos dalys naudojant arba natūraliai dėvisi arba toliau nurodytų dalių reikia kaip vartojamųjų medžiagų.

Greitai susidėvinčios dalys*: angliniai šepetėliai, peilis
* į komplektaciją privalomai neįeina!

Atsarginių dalių ir priedų įsigysite mūsų techninės priežiūros centre. Tam nuskenaukite tituliname lape esantį QR kodą.

12. Laikymas

Laikykite įrenginį ir jo priedus tamsioje, sausoje, apsaugotoje nuo šalčio ir vaikams nepasiekiamoje vietoje. Optimali laikymo temperatūra yra nuo 5 iki 30 °C.

Laikykite įrankį originalioje pakuotėje.

Uždenkite įrankį, kad apsaugotumėte jį nuo dulkių arba drėgmės. Laikykite naudojimo instrukciją prie įrankio.

13. Utilizavimas ir pakartotinis atgavimas

Pakavimo nuorodos



Pakavimo medžiagas galima perdirbti. Utilizuokite pakuotes, tausodami aplinką

Nuorodos dėl Elektros ir elektronikos prietaisų įstatymo (vok. ElektroG)



Panaudotų elektros ir elektronikos prietaisų negalima mesti į buitines atliekas, juos reikia surinkti ir utilizuoti atskirai!

- Panaudotas baterijas arba akumulatorius, kurie nėra fiksuotai sumontuoti sename prietaise, prieš atiduodant reikia išimti jų nepažeidžiant! Toks utilizavimas sureguliuotas Baterijų įstatyme.
- Elektros bei elektronikos prietaisų savininkai ar naudotojai yra teisiškai įpareigoti juos grąžinti po naudojimo.
- Galutinis naudotojas yra atsakingas už savo asmeninių duomenų ištrynimą iš utilizuojamo panaudoto įrenginio!
- Perbrauktos šiukšliadėžės simbolis reiškia, kad elektros ir elektronikos prietaisų negalima išmesti kartu su buitinėmis atliekomis.
- Elektros ir elektronikos prietaisus galima nemokamai grąžinti šiose vietose:
 - viešosiose atliekų šalinimo ar surinkimo vietose (pvz., savivaldybių pastatų kiemuose),
 - elektros prietaisų pardavimo vietose (stacionariose ir internetinėse), jei pardavėjai privalo juos priimti atgal arba tai padaryti siūlo savanoriškai.
 - Iki trijų vienos rūšies panaudotų elektros prietaisų, kurių krašto ilgis ne didesnis kaip 25 cm, galite nemokamai grąžinti gamintojui prieš tai neįsigydami naujo prietaiso iš gamintojo arba nuvežti į kitą įgaliotą surinkimo punktą savo vietovėje.
 - Dėl kitų papildomų gamintojų ir platintojų prekių priėmimo atgal sąlygų kreipkitės į atitinkamą klientų aptarnavimo tarnybą.
- Jei gamintojas pristato naują elektros prietaisą privačiam namų ūkiui, jis gali organizuoti nemokamą elektros prietaiso paėmimą galutinio naudotojo prašymu. Tam susisiekite su gamintojo klientų aptarnavimo tarnyba.
- Šie teiginiai galioja tik prietaisams, parduodamiems Europos Sąjungos šalyse, kurioms taikoma Europos direktyva 2012/19/ES. Europos Sąjungai nepriklausančiose šalyse gali būti taikomos kitokios panaudotų elektros ir elektronikos prietaisų utilizavimo nuostatos.

14. Sutrikimų šalinimas





Tolesnėje lentelėje nurodyti klaidų požymiai ir aprašyta, kaip jas galima pašalinti, jei Jūsų mašina blogai veiktų. Jei taip problemos nustatyti ir pašalinti negalite, kreipkitės į savo techninės priežiūros dirbtuves.

Klaida	Galima priežastis	Šalinimas
Variklis nepasileidžia	Ne pagal reikalavimus uždaryta viršutinė korpuso dalis	Iki galo įsukite apsauginį varžtą
	Pažeistas ilginamasis laidas	Paveskite pakeisti arba suremontuoti ilginamąjį laidą
	Iš kištukinio lizdo netiekama srovė	Patikrinkite tinklo saugiklį.
	Sugedęs jungiklis	Patikrinkite / pakeiskite
	Sugedęs variklis, sugedęs kondensatorius	Patikrinkite / pakeiskite
	Smulkinimo likučiai blokuoja diskinių peilį	Ištraukite tinklo kištuką, atidarykite korpusą ir jį išvalykite
Variklis nepasiekia galios, saugiklis suveikia	Nepakankamo skerspjuvio ilginamasis laidas	Pasirinkite didesnio skersmens ilginamąjį laidą
	Per ilgas laidas tarp tinklo jungties ir smulkintuvo	Kuo trumpesnė atkarpa tarp tinklo jungties ir smulkintuvo
Variklio perkrova, saugiklis suveikia	Per daug dozuojama drėgnos smulkinamos medžiagos	Pasirinkite mažesnę dozavimą, retkarčiais įdėkite sausos smulkinamos medžiagos
	Užsikišo peilių ir išmetimo sritis	Ištraukite tinklo kištuką, atidarykite korpusą ir jį išvalykite
	Atšipę peiliai	Pagaląskite, pakeiskite
	Nepakankamo skerspjuvio ilginamasis laidas	Pasirinkite didesnio skersmens ilginamąjį laidą
Silpsta smulkintuvo įtraukimas, mažesnis pjovimo našumas	Atšipęs arba nudilęs apsakamas peilis	Apsukite apsakamą peilį, pagaląskite arba visiškai pakeiskite apsakamą peilį
Stipri vibracija / garsai	Atsilaisvino peilio veržlė / varžtas	Priveržkite peilio veržlę / varžtą
	Pažeistas pjovimo peilis	Pakeiskite pjovimo peilį
	Pažeistas įrenginio vidus	Kreipkitės į klientų aptarnavimo tarnybą

Simbolu, kas atrodas uz ierīces, skaidrojums

Simbolu izmantošanai šajā rokasgrāmatā jāvērs jūsu uzmanība uz iespējamajiem riskiem. Ir precīzi jāizprot drošības simboli un skaidrojumi, uz kuriem tie attiecas. Brīdinājumi paši par sevi nenovērš riskus un nevar aizvietot pareizos pasākumus, lai novērstu negadījumus.

	<p>Pirms lietošanas ievērojiet visus drošības norādījumus</p>
	<p>Pirms lietošanas sākšanas izlasiet visu lietošanas instrukcijas tekstu.</p>
	<p>Lietojiet aizsargbrilles, ausu aizsargus un darba cimdus.</p>
	<p>Neļaujiet trešajām personām iekļūt bīstamajā zonā!</p>
	<p>Sargiet ierīci no lietus un lietus laikā neatstājiet ārpus telpām!</p>
	<p>Atvienojiet tīkla kontaktspraudni.</p>
	<p>Izmestie objekti un rotējošās daļas var izraisīt smagus savainojumus.</p>
	<p>Sargiet rokas un kājas no rotējošiem nažiem.</p>
	<p>Garantētais skaņas jaudas līmenis</p>
	<p>Ražojums atbilst spēkā esošajām Eiropas Direktīvām.</p>
	<p>Produkts atbilst piemērojamām Serbijas vadlīnijām.</p>

	<p>Aizsardzības klase 2</p>
	<p>Neizmantojiet par kārpsi.</p>
	<p>Svars</p>
	<p>Zara diametrs</p>
<p>⚠ Pozor!</p>	<p>Šajā lietošanas instrukcijā vietas, kuras attiecas uz jūsu drošību, mēs esam apzīmējuši ar šādu zīmi</p>

Satura rādītājs:
Lappuse:

1.	Ievads.....	186
2.	Ierīces apraksts	186
3.	Piegādes komplekts	186
4.	Noteikumiem atbilstoša lietošana.....	187
5.	Drošības norādījumi	187
6.	Tehniskie raksturlielumi	189
7.	Pirms lietošanas sākšanas	189
8.	Montāža	190
9.	Apkalpošana	190
10.	Pieslēgšana elektrotīklam	191
11.	Tīrīšana un apkope.....	191
12.	Glabāšana	192
13.	Utilizēšana un atkārtota izmantošana	192
14.	Traucējumu novēršana	193
15.	Atbilstības deklarācija.....	299

1. Ievads

Ražotājs:

Scheppach GmbH
Günzburger Straße 69
D-89335 Ichenhausen

Godātais klient!

Vēlam prieku un izdošanos, strādājot ar šo jauno ierīci.

Norāde:

Šīs ierīces ražotājs saskaņā ar spēkā esošo likumu par ražotāja atbildību par ražojumu kvalitāti nav atbildīgs par zaudējumiem, kas rodas šai ierīcei vai šīs ierīces dēļ saistībā ar:

- nepareizu lietošanu,
- Lietošanas instrukcijas neievērošana
- Trešo personu, nepilnvarotu speciālistu veiktiem labošanas darbiem
- Neoriģinālo rezerves daļu montāža un nomaiņa
- noteikumiem neatbilstošu lietošanu
- Elektroiekārtas atteici, neievērojot elektrības noteikumus un VDE noteikumus 0100, DIN 57113/VDE 0113

Ievērojiet!

Pirms montāžas un lietošanas sākšanas izlasiet visu lietošanas instrukcijas tekstu.

Šai lietošanas instrukcijai ir jāpalīdz jums iepazīt ierīci un lietot tās noteikumiem atbilstošās izmantošanas iespējas.

Lietošanas instrukcijā ir sniegti svarīgi norādījumi par drošu, pareizu un ekonomisku darbu ar ierīci, lai izvairītos no riskiem, ietaupītu remonta izdevumus, samazinātu dīkstāves laikus un palielinātu ierīces uzticamību un darbmūžu.

Papildus šīs lietošanas instrukcijas drošības noteikumiem noteikti jāievēro attiecīgajā valstī spēkā esošie noteikumi par ierīces lietošanu.

Glabājiet lietošanas instrukciju pie ierīces plastikāta maisiņā, sargājot no netīrumiem un mitruma. Pirms darba sākšanas tā jāizlasa un rūpīgi jāievēro ikvienam operatoram.

Ar ierīci drīkst strādāt tikai tās personas, kas pārzina ierīces lietošanu un ir instruētas par riskiem, kas ir saistīti ar ierīces lietošanu. Jāievēro noteiktais minimālais vecums.

Papildus šajā lietošanas instrukcijā sniegtajiem drošības norādījumiem un attiecīgās valsts īpašajiem noteikumiem jāievēro vispārārtītie tehniskie noteikumi par konstruktīvi identisku ierīču lietošanu.

Mēs neuzņemamies atbildību par nelaimes gadījumiem vai zaudējumiem, kas rodas, ja neņem vērā šo instrukciju un drošības norādījumus.

2. Ierīces apraksts

1. Iesviešanas atvere
2. Ierīces augšdaļa
3. Āķis
4. Rītenis
5. Rīteņa dekoratīvais disks
6. Balstkāja
7. Atiestates slēdzis
8. Aizgrieznis
9. Ieslēgšanas / izslēgšanas slēdzis
10. Tīkla pieslēgums
11. Vārpsta
12. Paliekamais gredzens
13. Rīteņa ieliktnis
14. Sprostuzgrieznis
15. Urbums
16. Grope
17. Vītņtapa
18. Alumīnija pārsegs
19. Nazis
20. Gremdskrūve
21. Savācējmaiss

- a. Uzgriežņu atslēga
- b. Iekšējā sešstūra atslēga
- c. Aizbāznis

3. Piegādes komplekts

- Ierīces augšdaļa
- Balstkājas (2x)
- Vārpsta
- Sprostuzgrieznis (6x)
- Rīteņa ieliktnis (2x)
- Paliekamais gredzens (2x)
- Rīteņa dekoratīvais disks (2x)
- Rītenis (2x)
- Savācējmaiss
- Uzgriežņu atslēga
- Iekšējā sešstūra atslēga
- Aizbāznis
- Lietošanas instrukcija

Piederumi:

- Rezerves savācējmaiss

4. Noteikumiem atbilstoša lietošana

Ierīci drīkst lietot tikai tai paredzētajiem mērķiem. Ierīces lietošana citiem mērķiem ir uzskatāma par noteikumiem neatbilstošu. Par jebkāda veida bojājumiem vai savainojumiem, kas izriet no šādas lietošanas, ir atbildīgs lietotājs/operators un nevis ražotājs.

Paredzētajam mērķim atbilstoša lietošana ietver arī lietošanas instrukcijā minēto drošības noteikumu, kā arī montāžas instrukcijas un lietošanas norādījumu ievērošanu.

Jāievēro arī vispārīgie noteikumi arodgeimicīnas un drošības tehnikas jomā.

Patvaļīga izmaiņu veikšana ierīcē pilnībā atbrīvo ražotāju no atbildības par izmaiņu dēļ radušos kaitējumu.

Ierīci drīkst lietot tikai ar ražotāja oriģinālajām daļām un oriģinālajiem piederumiem.

Jāievēro ražotāja drošības, darba un apkopes noteikumi, kā arī tehniskajos raksturlielumos minētie izmēri.

Dārza smalcinātājs ir konstruēts vienīgi zariņu, zaru, krūmu, dārza atkritumu, papīra un kartona smalcināšanai.

Pie noteikumiem atbilstošas lietošanas ir pieskaitāma šādu materiālu smalcināšana

- Visa veida zari līdz maks. diametram 45 mm (atkarībā no koksnes veida un svaiguma).
- Apvītusi, mitri, jau vairākas dienas glabāti dārza atkritumi pārmaiņus ar zariem.

Ņemiet vērā, ka mūsu ierīces noteikumiem atbilstošā veidā nav konstruētas komerciālai, amatnieciskai vai rūpnieciskai izmantošanai. Mēs neuzņemamies garantiju, ja ierīci izmanto komerciālos, amatniecības vai rūpniecības uzņēmumos, kā arī līdzīgos darbos.

5. Drošības norādījumi

- Šī ierīce nav paredzēta tam, lai to lietotu personas (tostarp bērni) ar ierobežotām fiziskām, sensoriskām vai garīgām spējām, vai pieredzes un/vai zināšanu trūkuma dēļ, ja vien tās neatradās par drošību atbildīgās personas uzraudzībā vai nesauņēma no tās norādes, kā ierīce jālieto.
- Bērni jāuzrauga, lai pārliecinātos, ka viņi nerotaļājas ar ierīci.
- Nekad neatļaujiet lietot ierīci bērniem vai citām personām, kuras nepārzina lietošanas instrukciju. Vietējie noteikumi var noteikt operatora minimālo vecumu.

Ievērojiet trokšņaizsardzību un vietējos noteikumus.

Ievēribai! Lai izsargātos no elektrošoka, savainojumiem un aizdegšanās, lietojot elektroinstrumentus, ņemiet vērā turpmāk minētos pamata drošības pasākumus:

Sagatavošana:

- Nekad neizmantojiet ierīci, kamēr tuvumā atrodas personas vai dzīvnieki.
- Lietojiet ausu aizsargus un aizsargbrilles visā darbības ilgumā.
- Valkājiet piemērotas darba drēbes, piem., aizsargcimdus, cietus apavus un garas bikses. Nevalkājiet vaļīgu nokarenu apģērbu vai tādu, kam ir nokarens lentes vai auklas.
- Lietojiet ierīci tikai ārpus telpām (proti, nevis pie sienas vai pie kāda cita nekustīga priekšmeta) un uz cietas, līdzenas virsmas.
- Nelietojiet ierīci uz bruņētas ar granti nobērtas virsmas, uz kuras izsviestais materiāls varētu izraisīt savainojumus.
- Pirms lietošanas sākšanas jāpārbauda visu skrūvju, uzgriežņu, tapu un cita stiprināšanas materiāla nostiprinājums. Pārsegiem jābūt savā vietā un labā darba stāvoklī. Bojātas vai nesalasāmas uzlīmes jānomaina.
- Lietojiet tikai rezerves un piederumu daļas, kuras piegādājis ieteicis ražotājs. Blakusražotāju daļu lietošana rada garantijas prasības tūlītēju zaudēšanu.
- Neatstājiet ierīci darboties bez uzraudzības un uzglabājiet to sausā un bērniem nepieejamā vietā.
- Pievienojiet ierīci tikai pie pienācīgi iezemēta elektrotīkla. Kontaktligzdai un pagarinātāja kabelim jābūt darbspējīgam aizsargzemējumam.
- Lietojot ārpus telpām, ierīce jāpievieno pie kontaktligzdas, kura ir aprīkota ar noplūdstrāvas aizsargmehānismu (noplūdstrāvas aizsargslēdzis), ar aplēses noplūdstrāvu, nepārsniedzot 30 mA.
- Vienmēr uzturieties ārpus ierīces izviesšanas zonas, sākot lietot ierīci.

Darbs ar ierīci:

- Pirms ierīces iedarbināšanas pārliecinieties, vai iepildes piltuve ir tukša.
- Ievērojiet, lai galva, mati un ķermenis atrastos drošā attālumā no iepildes piltuves.
- Nelieciet rokas iepildes piltuvē lietošanas laikā. Pēc izslēgšanas ierīce vēl īslaicīgi darbojas pēc inerces.
- Vienmēr ievērojiet līdzsvaru un stabilu pozīciju. Neliecieties uz priekšu un materiāla iesviesšanas laikā nekad nestāviet augstāk par ierīci.

- Uzmaniet, lai materiāla iesviešanas laikā nekad tajā nebūtu cietu priekšmetu, piem., metāla, akmeņu, stikla vai citu svešķermeņu.
- Nelietojiet ierīci lietus laikā un sliktos laika apstākļos. Strādājiet tikai dienas gaismā vai labā apgaismojumā.
- Nestrādājiet ar ierīci, ja esat noguris vai jums ir pazemināta koncentrēšanās spēja, vai pēc alkohola vai tablešu lietošanas. Vienmēr savlaicīgi veiciet darba pārtraukumu.
- Izslēdziet ierīci un atvienojiet tīkla kontaktspraudni:
 - ja jūs ierīci nelietojat, to transportējiet vai atstājat bez uzraudzības;
 - pirms nosprostota naža atbrīvošanas.
 - ja jūs veicat ierīces pārbaudi, tīrīšanu vai novēršat aizsprostojumus;
 - ja jūs veicat tīrīšanas vai apkopes darbus vai veicat piederumu nomaiņu;
 - ja ir bojāts vai sapinies strāvas vads vai pagarinātāja kabelis;
 - ja jūs vēlaties pārvietot vai pacelt ierīci;
 - ja svešķermeņi iekļūst ierīcē, neparastu trokšņu vai vibrāciju gadījumā (pirms atkārtotas palaišanas pārbaudiet, vai ierīcei nav bojājumu).
- Neļaujiet apstrādātajam materiālam sablīvēties izsviešanas zonā; tas varētu traucēt pareizajai izsviešanai un radīt materiāla atsitienu, ko rada iepildes piltuve.
- Ar darbojošos motoru netransportējiet un nesagāziet ierīci.
- Rokas, citas ķermeņa daļas un apģērbs nav jāliek iepildes kameras, izsviešanas kanāla vai citu kustīgo daļu tuvumā.
- Ja rodas aizsprostojumi ierīces iesviešanas vai izsviešanas vietā, izslēdziet motoru un atvienojiet tīkla kontaktspraudni, pirms izņemat materiāla paliekas no iesviešanas atveres vai izsviešanas atveres. Uzmaniet, lai motors būtu brīvs no atkritumiem un citiem sablīvējumiem, lai pasargātu motoru no bojājumiem vai iespējamās degšanas. Atcerieties, ka sākot lietot iedarbināšanas mehānismu, ar motoru darbināmām ierīcēm sāk darboties arī griezējinstrumenti.
- Ja griezējinstrumentā iekļūst svešķermeņi, vai ja ierīce rada neparastus trokšņus vai neierasti vibrē, nekavējoties izslēdziet motoru un ļaujiet ierīcei apstāties. Izpildiet šādus soļus:
 - Pārbaudiet, vai ierīcei nav bojājumu
 - Pārbaudiet daļu nostiprinājumu un, ja nepieciešams, papildus pievelciet tās.
 - Uzticiet veikt jebkuru daļu nomaiņu vai labošanu, pie kam daļām jābūt līdzvērtīgām īpašībām.

- Ievērojiet, lai visi pārsegi un novirzītāji atrastos savā vietā un labā darba stāvoklī.

Uzmanību! Šādi jūs nepieļausiet ierīces bojājumus un iespējams no tā izrietošos miesas bojājumus:

- Regulāri tīriet ventilācijas atveres un ievērojiet apkopes noteikumus.
- Nepārslogojiet ierīci. Strādājiet tikai norādītajā jaudas diapazonā. Neizmantojiet mazjaudīgas ierīces smagu darbu veikšanai. Nelietojiet ierīci mērķiem, kuriem tā nav paredzēta.
- Izslēdziet ierīci tikai tad, kad iepildes piltuve ir pilnīgi iztukšota, jo citādi ierīce aizsprostojas un zināmos apstākļos pēc tam vairs varētu nesākt darboties.
- Nemēģiniet ierīci patstāvīgi remontēt, ja vien jums nav šim nolūkam atbilstoša izglītība. Visus darbus, kas nav norādīti šajā lietošanas instrukcijā, drīkst veikt tikai mūsu servisa centrs.

Elektriskā drošība

Uzmanību! Tā jūs nepieļausiet nelaimes gadījumus un savainojumus, ko rada elektriskais trieciens:

- Izmantojiet pagarinātāja kabeļa piestiprināšanai šim nolūkam paredzēto nostiepuma atslodzes palīgierīci.
- Nedrīkst izmantot bojātu kabeli, savienojumu un kontaktspraudni vai noteikumiem neatbilstošus savienošanas vadus. Tīkla barošanas kabeļa bojājuma gadījumā nekavējoties atvienojiet tīkla kontaktspraudni no kontaktligzdas. Nekādā ziņā nepieskarieties tīkla barošanas kabelim, kamēr nav atvienots tīkla kontaktspraudnis.
- Ja bojā šīs ierīces savienošanas vadu, ražotājam vai tā klientu servisam vai tamlīdzīgi kvalificētai personai tas jānomaina, lai nepieļautu bīstamību.
- Nelietojiet ierīci, ja nevar ieslēgt un izslēgt slēdzi. Bojāti slēdži jānomaina mūsu servisa centrā.
- Ārpus telpām izmantojiet tikai atļautu pagarinātāja kabeli, kas aizsargāts pret šķakstošu ūdeni. Pagarinātāja vada pinuma šķērsgrīzumam jābūt vismaz 2,5 mm². Pirms lietošanas vienmēr pilnīgi notiniet kabeļa spoli. Pārbaudiet, vai kabelim nav bojājumu.
- Neizmantojiet kabeli, lai atvienotu spraudni no kontaktligzdas. Sargājiet vadu no karstuma, eļļas un asām šķautnēm.

△ BRĪDINĀJUMS

Šis elektroinstruments darba laikā rada elektromagnētisko lauku. Šis lauks noteiktos apstākļos var traucēt aktīvo vai pasīvo medicīnisko implantu darbību. Lai mazinātu nopietnu vai nāvējošu savainojumu risku,

personām ar medicīniskajiem implantiem pirms ierīces vadīšanas ieteicams konsultēties ar ārstu un ražotāju.

Atlikušie riski

Ierīce ir konstruēta saskaņā ar tehniskās atbilstības līmeni un vispārārtzītajiem drošības tehnikas noteikumiem. Tomēr darba laikā var rasties daži atlikušie riski.

- Veselības apdraudējums ar strāvu, izmantojot nepienācīgus elektropieslēguma vadus.
- Pirms regulēšanas vai apkopes darbiem atlaidiet iedarbināšanas taustiņu un atvienojiet tīkla spraudni.
- Turklāt, neskatoties uz visiem veiktajiem piesardzības pasākumiem, var pastāvēt atlikušie riski, kas nav acīmredzami.
- Atlikušos riskus var minimizēt, ja kopā ievēro "Drošības norādījumus" un "Noteikumiem atbilstošu lietošanu", kā arī lietošanas instrukciju.
- Nepieļaujiet nejaušu ierīces iedarbināšanos: ievietojot spraudni kontaktligzdā, nedrīkst nospiegt iedarbināšanas taustiņu.
- Izmantojiet instrumentu, kas ir ieteikts šajā lietošanas instrukcijā. Tā panāksiet, ka ierīcei ir optimāla jauda.
- Kad ierīce darbojas, netuviniet rokas darba zonai.

6. Tehniskie raksturlielumi

Konstruktīvie izmēri G x P x A	480 x 380 x 910 mm
Griezējdiska Ø	180 mm
Nažu skaits	2
Savācējvertnes ietilpība	45 l
Transportēšanas riteņu Ø	175 mm
Svars	10 kg
Maks. zara diametrs Ø	45 mm
Motors	230-240V~ 50Hz
Nomināla patērējamā jauda P ₁	2400 W
Maks. motora apgriezienu skaits	4200 (1/min)
Darba režīms	P40

Paturētas tiesības veikt tehniskas izmaiņas!

Trokšņa raksturlielumi

Garantētais skaņas jaudas līmenis L _{WA}	106 dB
Izmērītais skaņas jaudas līmenis L _{WA}	103,8 dB
Mērījuma kļūda K	2,46 dB
Skaņas spiediena līmenis L _{pA}	95,5 dB
Mērījuma kļūda K _{pA}	3 dB

Norāde: Norādītie trokšņa raksturlielumi ir noteikti saskaņā ar standartizētu pārbaudes metodi, un to var izmantot, lai savstarpēji salīdzinātu dažādus elektroinstrumentus. Turklāt šīs vērtības ir piemērotas, lai iepriekš varētu novērtēt ietekmes lietotājam, kas rodas trokšņa iespaidā.

7. Pirms lietošanas sākšanas

⚠ IEVĒRĪBA!

Pirms lietošanas sākšanas noteikti pilnīgi uzstādiet ierīci!

- Atveriet iepakojumu un uzmanīgi izņemiet ierīci.
- Noņemiet iepakojuma materiālu, kā arī iepakojuma un transportēšanas stiprinājumus (ja tādi ir).
- Pārbaudiet, vai piegādes komplekts ir pilnīgs.
- Pārbaudiet, vai ierīce un piederumi transportēšanas laikā nav bojāti.
- Ja ir kādi iebildumi, nekavējoties sazinieties ar starpnieku. Vēlākas reklamācijas netiek atzītas.
- Ja iespējams, uzglabājiet iepakojumu līdz garantijas termiņa beigām.
- Pirms lietošanas iepazīstieties ar ierīci, izmantojot lietošanas instrukciju.
- Piederumiem, kā arī diļstošām detaļām un rezerves daļām izmantojiet tikai oriģinālās detaļas. Rezerves daļas saņemsiet savā tirdzniecības uzņēmumā.
- Pasūtījumos norādiet mūsu preces numurus, kā arī ierīces tipu un izgatavošanas gadu.
- Pirms pievienošanas pārliecinieties, vai datu plāksnītē norādītā informācija sakrīt ar elektrotīkla parametriem.

⚠ IEVĒRĪBA!

Ierīce un iepakojuma materiāls nav rotaļlietas! Bērni nedrīkst rotaļāties ar plastikāta maisiņiem, plēvēm un sīkām detaļām! Pastāv norīšanas un nosmakšanas risks!

8. Montāža

⚠ BRĪDINĀJUMS!

Vienmēr atvienojiet tīkla kontaktspraudni, pirms veicat ierīces iestatījumus.

Balstkāju montāža (B-E att.)

- Ievadiet asi (11) balstkāju (6) urbumos (15) un uzlieciet paliekamo gredzenu (12) uz ass (11).
- Uzlieciet ieliktni (13) un riteni (4) uz ass (11)
- Pielieciet sprostuzgriezni (14) pie vītnes un pievelciet to ar komplektā iekļauto uzgriežņu atslēgu (a).
- Pēc sprostuzgriežņa (14) pievilkšanas uzstādi ritenņa dekoratīvo disku (5) uz ritenņa (4). Pozīciju nosaka gropes (16).
- Atkārtojiet iepriekš minēto procesu pretējā pusē (D att.)

Apakšējā rāmja montāža uz ierīces augšdaļas (F, G att.)

- Uzspraudiet balstkāju (6) uz ierīces augšdaļas (2) vītņtapām (17) (F att.)
- Ar roku pielieciet komplektā iekļauto sprostuzgriežņus (14) un tad pievelciet tos ar uzgriežņu atslēgu (a). (G att.)

Savācējmaisā uzkārsana (M, N att.)

Lai savāktu smalcināmo materiālu, iekariet komplektā iekļauto savācējmaisu (21) paredzētajos āķos (3) (N att.).

9. Apkalpošana

Vadības panelis (L att.)

- Ieslēgšanas slēdzis (9): Sagāziet pogu uz augšu; iedarbina smalcinātāju.
- Izslēgšanas slēdzis (9): Sagāziet pogu uz leju; apstādina smalcinātāju.
- **Atiestates slēdzis (7):** Pārslodzes aizsardzība

Darbs ar smalcinātāju

Smalciniet apvītušus, vairākas dienas glabātus dārzeņu atkritumus un zarus pārmaiņus ar zariem, lai nepieļautu aizsprostošanos.

- Pievienojiet smalcinātāju pie elektroapgādes.
- Iedarbiniet smalcinātāju ar ieslēgšanas slēdzi (9).
- Iepildiet smalcināmo materiālu iepildes piltuvē, un materiāls tiks ievilkts.

- Lieciet smalcinātājam pilnīgi sasmalcināt ievietoto smalcināmo materiālu, pirms ievietojat jaunu smalcināmo materiālu.
- Nelietojiet rokas, lai papildus iebīdītu smalcināmo materiālu, lietojiet tikai šim nolūkam īpašus bīdītājus (c) vai citu smalcināmo materiālu.
- Izslēdziet smalcinātāju pēc padarītā darba un atvienojiet to no elektrotīkla.

Griezējinstrumenta nomainīšana

Instrumenti darbojas pēc inerces! Pirms darbu veikšanas griezējinstrumentam atvienojiet tīkla kontaktspraudni! Divpusēji izmantojami grozāmie naži no ātrgriezējtaurāda ir viegli un ātri nomaināmi.

Veicot darbus, ievērojiet piesardzību: Pirkstu un roku savainošanās risks! Ir ļoti svarīgi izmantot tikai labi noasinātus nažus!

Tādēļ ievērojiet:

Neasi naži samazina griešanas ražīgumu un negatīvi ietekmē darba norisi!

Vairs neasu nažu droša pazīme ir padeves samazināšanās. Motors sasilst, nostrādā pārslodzes aizsardzība.

Korpusa atvēršana (H, I att.)

- Vispirms atveriet korpusu, atskrūvējot aizgriezni (9). Pēc tam atlociet uz augšu korpusa (2) augšējo daļu (H att.).
- Pēc tam noņemiet alumīnija pārsegu (18), atskrūvējot atloka skrūves ar krustveida rievu (I att.).

Nažu stiprinājuma skrūves tīrīšana (K att.)

Ar nelielu skrūvgriezi vai naglu iztīriet netīrumus no nažu stiprinājuma skrūvju (20) iekšējā seškanša.

Noņemiet nazi (19)

- Seškanša atslēgai ar T-veida rokturi skrūvju atskrūvēšanai pilnīgi jāiederas iekšējā seškantī.
- Naži, kā arī naža balsta virsma uz griezējdiska jāattīra no sacietējušām netīrumu atliekām.

Naža asināšana

- Naža (19) pārslīpēšanas gadījumā nelīdzsvarotības dēļ jāievēro vienāds platuma izmērs.
- Pārslīpēšanas rezultātā drīkst katrā pusē noņemt maks. 2 mm.

Naža montāža

- Nazim (19) atkārtotas montāžas gadījumā precīzi jāpiekļaujas.

- Naža montāžas laikā ieeļļojiet un spēcīgi pievelciet nažu stiprinājuma skrūves (20).
- Stingri pievelciet nažu stiprinājuma skrūves.
- Uzstādiel alumīnija pārsegu.
- Aizveriet korpusu ar aizgriezni. Ierīce ir gatava lietošanai.

Pārslodzes aizsardzība

Pārmērīgas slodzes gadījumā, piem., pārāk biezu zaru dēļ ierīce automātiski izslēdzas.

Pēc neilgas dzesēšanas fāzes (apm. 5 minūtēm) nospiediet atiestates slēdzi (7).

10. Pieslēgšana elektrotīklam

Uzstādītais elektromotors ir pievienots darbam gatavā veidā. Pieslēgums atbilst attiecīgajiem VDE un DIN noteikumiem.

Klienta elektrotīkla pieslēgumam un izmantotajam pagarinātājam jāatbilst šiem noteikumiem.

Bojāts elektropieslēguma vads

Elektropieslēguma vadiem bieži rodas izolācijas bojājumi.

To iemesli var būt šādi:

- saspīestas vietas, ja pieslēguma vadi stiepjas caur logu vai durvju ailu;
- pārlocījuma vietas pieslēguma vada nepareizas nostiprināšanas vai izvietošanas dēļ;
- griezumata vietas pieslēguma vada pārbraukšanas dēļ;
- izolācijas bojājumi, izraujot no sienas kontaktligzdas;
- plaisas izolācijas novecošanās dēļ.

Šādus bojātus elektropieslēguma vadus nedrīkst izmantot, un izolācijas bojājumu dēļ tie ir bīstami dzīvībai.

Regulāri pārbaudiet savienošanas vadus, vai tiem nav bojājumu. Ievērojiet, lai pārbaudes laikā pieslēguma vads nebūtu pievienots elektrotīklam.

Elektropieslēguma vadiem jāatbilst attiecīgajiem VDE un DIN noteikumiem. Izmantojiet tikai pieslēguma vadus ar marķējumu H05VV-F.

Tīpa marķējuma uzdrukātais teksts uz savienošanas vada ir obligāts.

Maiņstrāvas motors

- Elektrotīkla spriegumam jābūt 230 V~.
- Pagarinātāja vadiem līdz 25 m garumam jābūt 2,5 mm² šķērsgriezumam.

Elektroiekārtas pieslēgumus un labošanas darbus drīkst veikt tikai kvalificēts elektriķis.

- Izstrādājums atbilst standarta EN 61000-3-11 prasībām un uz to attiecas speciālie pieslēgšanas noteikumi. Tas nozīmē, ka izmantošana pie brīvi izvēlētajām pieslēguma vietām nav pieļaujama.
- Ražojums nelabvēlīgu tīkla parametru gadījumā var radīt pārejošas sprieguma svārstības.
- Ražojums ir paredzēts izmantošanai vienīgi pie pieslēguma vietām, kurām ir tīkla spēja izturēt ilgstošu strāvas slodzi vismaz 100 A katrā fāzē.
- Jums kā lietotājam jāpārlicinās, ja nepieciešams, konsultējoties ar elektroapgādes uzņēmumu, vai pieslēguma vieta, kurā vēlaties lietot ražojumu, izpilda minēto prasību.

Pievienošanas veids Y

Ja ir nepieciešama tīkla pieslēguma vada nomaīņa, tad tā jāizpilda ražotājam vai tā pārstāvim, lai nepieļautu drošības apdraudējumus.

Vienfāzes maiņstrāvas motora gadījumā mēs iesakām mašīnām ar augstu palaišanas strāvu (sākot ar 3000 vatiem) aizsardzību ar drošinātājiem C 16A vai K 16A!

11. Tīrīšana un apkope

Uzticiet veikt darbus, kas nav aprakstīti šajā instrukcijā, mūsu pilnvarotajā servisa uzņēmumā. Izmantojiet tikai oriģinālās daļas.

RTkojoties ar nažu veltni, lietojiet cimdus. Pirms jebkādiem apkopes un tīrīšanas darbiem izslēdziet ierīci, atvienojiet tīkla kontaktspraudni un nogaidiet, līdz nažu veltnis pilnīgi apstājas.

Vispārējie tīrīšanas un apkopes darbi

Neapsmidziniet klusas darbības smalcinātāju urūdeni. Risks, ko rada elektriskais trieciens!

- Vienmēr uzturiet tīru ierīci, riteņus un ventilācijas atveres. Tīrīšanai izmantojiet suku vai drānu, taču nevis tīrīšanas līdzekļus vai šķīdinātājus.
- Pirms katras lietošanas reizes pārbaudiet, vai ierīcei, sevišķi aizsargmehānismiem nav bojājumu, piem., nenostiprinātas, nolietotas vai bojātas daļas. Pārbaudiet visu uzgriežņu, tapu un skrūvju nostiprinājumu.
- Pārbaudiet, vai pārsegumi aizsargmehānismiem nav bojājumu, un to pareizo pozīciju. Ja nepieciešams, nomainiet tos.

- Uzglabājiet ierīci sausā un bērniem nesasniedzamā vietā. Aptiniet ierīci ar neilona maisiem, jo varētu veidoties mitrums.

Ievēribai!

Pirms jebkādiem apkopes darbiem atvienojiet tīkla kontaktspraudni.

Pieslēgumi un remonts

Elektroiekārtas pieslēgumus un labošanas darbus drīkst veikt tikai kvalificēts elektriķis.

Jautājumu gadījumā norādiet šādus datus:

- motora strāvas veids;
- ierīces datu plāksnītē norādītie dati;
- motora datu plāksnītē norādītie dati.

Servisa informācija

Jāievēro, ka šim ražojumam šādas daļas ir pakļautas lietošanas vai dabiskajam nodilumam, vai šādas daļas ir nepieciešamas kā patērējamie materiāli.

Nodilstošās detaļas*: ogles sukuks, naži

* nav obligāti iekļauts piegādes komplektā!

Rezerves daļas un piederumus varat saņemt mūsu apkopes centrā. Šim nolūkam noskenējiet titullapā esošo kvadrāt kodu.

12. Glabāšana

Glabājiet ierīci un tās piederumus tumšā, sausā un nesalstošā, kā arī bērniem nepieejamā vietā. Optimālā glabāšanas temperatūra ir 5 līdz 30 °C robežās.

Glabājiet instrumentu oriģinālajā iepakojumā.

Nosedziet instrumentu, lai to aizsargātu pret putekļiem vai mitrumu. Uzglabājiet lietošanas instrukciju kopā ar instrumentu.

13. Utilizēšana un atkārtota izmantošana

Norādes par iepakojumu



Iepakojuma materiāli ir pārstrādājami. Utilizējiet iepakojumus atbilstoši apkārtējās vides prasībām.

Norādes par Vācijas elektrisko un elektronisko iekārtu likumu (ElektroG)



Nolietotās elektriskās un elektroniskās iekārtas nedrīkst izmest sadzīves atkritumos, bet gan tās jānodod šķirošanas vai utilizācijas punktā!

- Nolietotās baterijas vai akumulatori, kas nav nekustīgi iebūvēti nolietotajās iekārtās, pirms nodošanas jāizņem bez sagraušanas! To utilizāciju regulē Vācijas likums par baterijām.
- Elektrisko un elektronisko iekārtu īpašniekiem vai lietotājiem ir uzlikts par pienākumu pēc lietošanas tās nodot likumā noteiktajā kārtībā.
- Gala lietotājs patstāvīgi ir atbildīgs par savu personīgo datu dzēšanu no utilizējamajās nolietotās iekārtās!
- Nosvītrotā atkritumu konteineru simbols nozīmē, ka elektriskās un elektroniskās iekārtas nedrīkst utilizēt sadzīves atkritumos.
- Nolietotās elektriskās un elektroniskās iekārtas var nodot bez maksas šādās vietās:
 - Publiski-tiesiskās utilizācijas vai savākšanas vietas (piem., komunālie būvlaukumi)
 - Elektroiekārtu pārdošanas vietas (stacionāri un tiešsaistē), ja tirdzniecības uzņēmumiem ir uzlikts par pienākumu veikt pieņemšanu atpakaļ, vai tie sniedz šādu pakalpojumu brīvprātīgi.
 - Līdz trim nolietotām elektroiekārtām atbilstoši katram iekārtas veidam, kuru malas garums ir maksimāli 25 centimetri, varat bez jaunas iekārtas iepriekšējas iegādes no ražotāja bez maksas nodot pie ražotāja vai kādā citā pilnvarotā savākšanas vietā jūsu tuvumā.
 - Citas ražotāja un izplatītāja papildu pieņemšanas atpakaļ prasības uzzināsi attiecīgajā klientu servisā.
- Ja ražotājs veic jaunas elektroiekārtas piegādi privātai mājāsaimniecībai, tas var ierosināt nolietotās elektroiekārtas bezmaksas savākšanu pēc gala lietotāja pieprasījuma. Šim nolūkam sazinieties ar ražotāja klientu servisu.
- Šie apgalvojumi attiecas tikai uz ierīcēm, kas tiek uzstādītas un pārdotas Eiropas Savienības dalībvalstīs, un kas ir pakļautas Eiropas Direktīvas 2012/19/ES prasībām. Valstīs, kas nav Eiropas Savienības dalībvalstis, var būt spēkā no šīm atšķirīgas prasības attiecībā uz nolietoto elektrisko un elektronisko iekārtu utilizāciju.











14. Traucējumu novēršana

Turpmākajā tabulā ir parādītas kļūdu pazīmes, un aprakstīts, kā jūs varat tās novērst, ja jūsu ierīce nedarbojas pareizi. Ja jūs tādā veidā nevarat lokalizēt un novērst problēmu, vērsieties tuvākajā servisa darbnīcā.

Kļūda	Iespējamais cēlonis	Novēršana
Motors nesāk darboties	Korpusa augšdaļa nav atbilstoši noteikumiem aizvērta	Pilnīgi ieskrūvējiet sprostskrūvi
	Bojāts pagarinātāja vads	Lieciet nomainīt vai salabot pagarinātāja vadu
	Kontaktligzda nenodrošina elektroapgādi	Pārbaudiet tīkla drošinātāju
	Bojāts slēdzis	Pārbaudiet / nomainiet
	Bojāts motors, bojāts kondensators	Pārbaudiet / nomainiet
	Smalcināšanas atliekas nobloķē griezējdisku	Atvienojiet tīkla kontaktspraudni, atveriet un iztīriet korpusu
Motors nesasniedz jaudu; nostrādā drošinātājs	Pagarinātāja vads ar nepietiekamu šķērs griezumu	Izvēlieties pagarinātāja vadu ar lielāku šķērs griezumu
	Pārāk gara līnija starp tīkla pieslēgumu un smalcinātāju	Iespējami īsāks ceļš starp tīkla pieslēgumu un smalcinātāju
Motors pārslogojas, nostrādā drošinātājs	Pārāk liela smalcināmā materiāla dozēšana, ja ir mitrs smalcināmais materiāls	Izvēlieties mazāku dozēšanu, šad un tad ievietojot sausu smalcināmo materiālu
	Aizsprostota nažu un izsviešanas zona	Atvienojiet tīkla kontaktspraudni, atveriet un iztīriet korpusu
	Neasi naži	Pārslīpējiet, nomainiet
	Pagarinātāja vads ar nepietiekamu šķērs griezumu	Izvēlieties pagarinātāja vadu ar lielāku šķērs griezumu
Samazinās smalcinātāja padeve, mazāks griešanas ražīgums	Grozāms nazis ir neass vai nolietots	Apgrīziet otrādi grozāmo nazi, pārslīpējiet vai pilnīgi nomainiet grozāmo nazi
Spēcīgas vibrācijas / trokšņi	Valīgs naža uzgrieznis / naža skrūve	Pievelciet naža uzgriezni / naža skrūvi
	Bojāts nogriešanas nazis	Nomainiet nogriešanas nazi
	Iekšpusē bojāta ierīce	Vērsieties klientu servisā

Förklaring av symbolerna på apparaten

Användningen av symboler i den här handboken ska göra dig uppmärksam på eventuella risker. Säkerhetssymbolerna och förklaringarna som anges i samband med dessa måste förstås. Varningarna i sig undanröjer inga risker och kan inte ersätta lämpliga åtgärder för att förebygga olyckor.

	<p>Läs säkerhetsanvisningarna före användning!</p>
	<p>Läs hela texten i bruksanvisningen före idrifttagning.</p>
	<p>Bär skyddsglasögon, hörselskydd och arbetshandskar.</p>
	<p>Håll tredje part borta från riskområdet!</p>
	<p>Skydda apparaten från regn och lämna den inte utomhus när det regnar!</p>
	<p>Dra ur nätstickkontakten.</p>
	<p>Utslungade föremål och roterande delar kan orsaka allvarliga skador.</p>
	<p>Håll händer och fötter borta från roterande knivar.</p>
	<p>Garanterad ljudeffektnivå</p>
	<p>Produkten uppfyller kraven i gällande europeiska direktiv.</p>
	<p>Produkten uppfyller kraven i gällande serbiska direktiv.</p>

	<p>Skyddsklass 2</p>
	<p>Använd inte som stege.</p>
	<p>Vikt</p>
	<p>Grenens diameter</p>
<p>⚠ Obs!</p>	<p>I denna driftsanvisning har vi försett ställen som berör din säkerhet med denna symbol.</p>

Innehållsförteckning:	Sida:
1. Inledning	197
2. Apparatbeskrivning	197
3. Leveransomfång	197
4. Avsedd användning	198
5. Säkerhetsanvisningar	198
6. Tekniska specifikationer	200
7. Före idrifttagning	200
8. Montering	200
9. Manövrering	201
10. Elektrisk anslutning	202
11. Rengöring och underhåll	202
12. Förvaring	203
13. Avfallshantering och återvinning	203
14. Felsökning	204
15. Försäkran om överensstämmelse	299

1. Inledning

Tillverkare:

Schepach GmbH
Günzburger Straße 69
D-89335 Ichenhausen

Bästa Kund!

Vi hoppas att du får mycket glädje och nytta av din nya apparat.

Anvisning:

Tillverkaren av denna apparat ansvarar enligt gällande produktansvar inte för skador som kan uppstå på maskinen eller genom apparaten:

- Vid felaktig behandling
- Om instruktionsmanualen inte följs
- Reparationer genom utomstående, obehöriga fackspecialister
- Vid byte och montering av reservdelar som inte är original
- Felaktig användning
- Avbrott hos den elektriska anläggningen om man inte följer de elektriska föreskrifterna och VDE-bestämmelserna 0100, DIN 57113/VDE 0113

Observera följande:

Läs hela texten i instruktionsmanualen innan montering och idrifttagning.

Denna instruktionsmanual hjälper dig lära känna apparaten och hur den bäst kan användas på avsett sätt. Instruktionsmanualen innehåller viktiga anvisningar om hur du arbetar säkert, fackmannamässigt och ekonomiskt med apparaten. Den informerar om hur du undviker faror, håller nere reparationskostnader och stillståndstider samt hur du ökar apparatens tillförlitlighet och livslängd.

Utöver denna instruktionsmanuals säkerhetsbestämmelser måste även föreskrifterna beaktas som gäller apparatens användning i ditt land.

Förvara denna instruktionsmanual vid apparaten, i en plastficka som skyddar den mot smuts och fukt. Den måste läsas och följas noga av all operatörspersonal innan arbetet påbörjas.

Endast personer som utbildats i apparatens användning, och som informerats om riskerna som finns, får arbeta med apparaten. Följ angiven lägsta ålder för användning av maskinen.

Förutom säkerhetsanvisningarna i denna bruksanvisning och de landsspecifika föreskrifterna, måste man också beakta allmänna regler för drift av identiska maskiner.

Vi tar inget ansvar för olyckor eller skador som orsakats av underlåtenhet att följa manualen och säkerhetsanvisningarna.

2. Apparatbeskrivning

1. Inkastöppning
2. Maskinöverdel
3. Krok
4. Hjul
5. Hjul kapsel
6. Stödfot
7. Återställningsknapp
8. Låsskruv
9. Till-/Från-brytare
10. Nätanslutning
11. Hjulaxel
12. Bricka
13. Hjulhylsa
14. Säkringsmutter
15. Borrhål
16. Spår
17. Gångbult
18. Aluminiumkåpa
19. Kniv
20. Skruv med försänkt huvud
21. Uppsamlingsäck
 - a. Skruvnyckel
 - b. Insexnyckel
 - c. Propp

3. Leveransomfång

- Maskinöverdel
- Stödfötter (2x)
- Hjulaxel
- Säkringsmutter (6x)
- Hjulhylsa (2x)
- Bricka (2x)
- Hjul kapsel (2x)
- Hjul (2x)
- Uppsamlingsäck
- Skruvnyckel
- Insexnyckel
- Propp
- Instruktionsmanual

Tillbehör:

- Utbytes-opsamlingsäck

4. Avsedd användning

Maskinen får endast användas på ändamålsenligt sätt. Varje användning därutöver är inte ändamålsenlig. För skador eller personskador till följd av detta ansvar användaren/operatören och inte tillverkaren.

I den avsedda användningen ingår också att man följer säkerhetsanvisningen liksom monteringsanvisningen och driftanvisningar i instruktionsmanualen.

Personer som använder och underhåller maskinen måste insätta i dessa och känna till möjliga risker.

Förändringar av maskinen fritar tillverkaren från allt ansvar och därav resulterande skador.

Maskinen får bara användas med originaltillbehör och originalverktyg från tillverkaren.

Tillverkarens säkerhets-, arbets- och underhållsanvisningar samt de mått som anges i den tekniska specifikationen måste följas.

Kompostkvarnen för trädgården är uteslutande byggd för att sönderdela kvistar, grenar, buskar, trädgårdsavfall, papper och kartong.

Till avsedd användning hör att flisa

- grenar av alla slag upp till max. diameter 45 mm (beroende på träslag och färskhet).
- vissnat, fuktigt trädgårdsavfall som har lagrats i flera dagar omväxlande med grenar.

Observera att våra apparater inte är konstruerade för kommersiell, hantverksmässig eller industriell användning. Vi lämnar ingen garanti när apparaten används i kommersiella eller industriella verksamheter liksom liknande verksamheter.

5. Säkerhetsanvisningar

- Denna maskin är inte avsedd att användas av personer (inklusive barn) med nedsatt fysisk, sensorisk eller mental förmåga eller brist på erfarenhet och/eller kunskap, om de inte övervakas av en person som ansvarar för deras säkerhet eller följer dennes instruktioner om hur maskinen ska användas.
- Barn bör hållas under uppsikt så att de inte leker med apparaten.
- Tillåt aldrig barn eller personer som inte känner till driftmanualen att använda apparaten. Det kan finnas lokala bestämmelser som fastställer användarens minimiålder.

Använd bullerskydd och följ lokala föreskrifter.

Obs! Vid användning av elverktyg ska följande principiella säkerhetsåtgärder beaktas som skydd mot elektrisk stöt, personskada och brandfara:

Förberedelse:

- Använd aldrig apparaten när personer, i synnerhet barn, eller husdjur befinner sig i närheten.
- Använd hörselskydd och skyddsglasögon under hela användningstiden.
- Använd lämpliga arbetskläder som skyddshandskar, robusta skor och långa byxor. Använd inte lösa kläder eller kläder med hängande remmar eller snören.
- Använd endast apparaten utomhus (dvs. inte mot en vägg eller annat styvt föremål) och på en fast, plan yta.
- Använd inte maskinen på en stenlagd grusyta där material som kastas ut kan orsaka personskador.
- Innan idrifttagning måste alla skruvar, muttrar, bultar och annat fästmaterial kontrolleras för täthet. Kåpor måste vara på plats och i gott skick. Skadade eller oläsliga klistermärken måste bytas ut.
- Använd bara reserv- och tillbehördelar som levereras och rekommenderas av tillverkaren. Om andra delar används leder detta till att garantin förloras direkt.
- Låt inte apparaten gå utan uppsikt och håll den torr och utom räckhåll för barn.
- Anslut endast apparaten till ett jordat elnät. Eluttaget och förlängningskabeln måste ha en funktionell skyddsledare.
- Vid användning utomhus måste apparaten vara ansluten till ett eluttag med felströmsskydd (jordfelsbrytare) som har en utlösningström på inte mer än 30 mA.
- Håll dig alltid utanför maskinens utkastningszon vid idrifttagning.

Arbeta med maskinen:

- Innan du startar enheten, se till att påfyllningstratten är tom.
- Håll huvud, hår och kropp borta från påfyllningstratten.
- Sträck dig inte in i påfyllningstratten under drift. Efter att ha stängts av fortsätter apparaten att köra under en kort tid.
- Var alltid uppmärksam på att hålla jämnvikt och en fast hållning. Böj dig inte eller stå inte högre än apparaten vid inkastande av material.

- Se till att det inte medföljer hårda föremål som metaller, stenar, glas eller andra främmande föremål när material kastas in.
- Använd inte apparaten i regn eller dåligt väder. Arbeta bara i dagsljus eller vid bra belysning.
- Arbeta inte med maskinen när du är trött eller okoncentrerad eller när du har druckit alkohol eller tagit tabletter. Ta alltid en paus i tid.
- Stäng av maskinen och dra ut nätstickkontakten:
 - När apparaten inte ska användas, ska transporteras eller lämnas obebakt;
 - innan en fastklämd kniv frigörs;
 - när apparaten ska kontrolleras, rengöras eller befrias från blockeringar;
 - när rengörings- eller underhållsarbeten ska utföras eller tillbehör bytas;
 - när nät- eller förlängningskabeln är skadad eller har trasslat till sig;
 - om du vill flytta eller lyfta apparaten;
 - om främmande föremål kommer in i apparaten, om det förekommer ovanliga ljud eller vibrationer (kontrollera att apparaten är skadad innan du startar om den).
- Låt inte bearbetat material staplas upp i utkastområdet; detta kan förhindra korrekt utkastning och kast av materialet genom påfyllningstratten.
- Flytta eller tippa inte apparaten när motorn är igång.
- Händer, andra kroppsdelar och kläder får inte placeras i matarkammaren, utkastkanalen eller i närheten av andra rörliga delar.
- Stäng av motorn och dra ut nätstickkontakten innan du tar bort materialrester i inloppet eller utkastet i händelse av blockeringar i maskinens inlopp eller utkastkanal. Se till att motorn är fri från skräp och annan ansamling för att skydda motorn från skador eller eventuell brand. Kom ihåg att vid idrifttagning av startmekanismen på motoriserade maskiner kommer skärverktyget också att börja fungera.
- Om främmande föremål kommer in i skärverktyget eller om maskinen gör ovanliga ljud eller vibrerar ovanligt, stäng av motorn omedelbart och låt maskinen sakta ner. Utför följande steg:
 - Kontrollera om maskinen är skadad.
 - Kontrollera att delarna sitter ordentligt och dra åt vid behov.
 - Låt defekta delar bytas ut eller repareras, tänk på att delarna måste ha motsvarande kvalitet.
- Se till att alla kåpor och avbörjare är på plats och i gott skick.

Var försiktig! Så undviker du maskinskador och eventuella personsador som beror på detta:

- Rensa regelbundet ventilationsöppningarna och följ underhållsanvisningarna.
- Överbelasta inte din maskin. Arbeta bara inom angivet prestandaområde. Använd inte för prestandasvaga maskiner vid tunga jobb. Använd inte maskinen till syften som den inte är avsedd för.
- Stäng inte av apparaten förrän påfyllningstratten är helt tömd, annars kan apparaten täppas till och eventuellt inte längre starta.
- Försök inte reparera maskinen själv, såvida du inte har en utbildning för detta. Alla arbeten som inte beskrivs i den här driftmanualen får bara utföras av kundserviceställen som är godkända av oss.

Elsäkerhet

Var försiktig: Så undviker du olyckor och personsador på grund av elstöt:

- Förlängningskabeln ansluts med fastsättning av dragavlastningen som är avsedd för detta.
- Skadade kablar, kopplingar och kontakter eller anslutningssladdar som inte uppfyller föreskrifterna får inte användas. Vid skada på nätkabeln ska du omedelbart dra ut kontakten ur eluttaget. Vidrör aldrig nätkabeln så länge nätstickkontakten sitter i.
- Om anslutningssladden till den här maskinen skadas måste den bytas ut av tillverkaren eller dennes kundservice eller av en person med liknande kvalifikation för att undvika fara.
- Använd inte apparaten om brytaren inte kan slås på och av. Skadade brytare måste bytas av en kundtjänstverkstad.
- Vid arbete utomhus ska du använda bara en stänkvattenskyddad förlängningskabel som är godkänd för utomhusbruk. En förlängningskabls ledararea måste vara minst 2,5 mm². Rulla alltid ut en kabelvinda helt före användning. Kontrollera om kabeln är skadad.
- Använd inte kabeln för att dra ut nätstickkontakten ur eluttaget. Skydda kabeln mot hetta, olja och vassa kanter.

⚠ VARNING!

Elverktyg alstrar ett elektromagnetiskt fält under drift. Under vissa förhållanden kan fältet störa aktiva eller passiva medicinska implantat. För att minska risken för dödsfall eller allvarliga skador rekommenderar vi därför personer med medicinska implantat till att höra med sin läkare och kontakta tillverkaren av det medicinska implantatet innan maskinen används.

Restrisker

Maskinen har tillverkats enligt senaste tekniska rön och gällande säkerhetstekniska regler. Trots detta kan det uppstå vissa restrisker vid arbetet.

- Hälsofara på grund av ström vid användning av icke korrekta elanslutningsledningar.
- Innan du gör några justerings- eller underhållsarbeten, släpper du upp startknappen och drar ut näts-tickkontakten.
- Trots alla vidtagna åtgärder kan det finnas restrisker som inte är uppenbara.
- Restrisker kan minimeras genom att säkerhetsanvisningar och ändamålsenlig användning liksom driftmanualen beaktas i sin helhet.
- Undvik att starta maskinen utan avsikt: startknappen får inte vara intryckt när du sätter in kontakten i eluttaget.
- Använd det verktyg som rekommenderas i den här instruktionsmanualen. Då får du en maskin som ger maximal effekt.
- Håll händerna borta från arbetsområdet när maskinen är i drift.

6. Tekniska specifikationer

Mått L x B x H	480 x 380 x 910 mm
Knivskiva Ø	180 mm
Antal knivar	2
Uppsamlingsbehållarens kapacitet	45 l
Transporthjul Ø	175 mm
Vikt	10 kg
Max. grendiameter Ø	45 mm
Motor	230–240 V~ 50 Hz
Nominell förbrukning P1	2400 W
Motorvarvtal max.	4200 (varv/min)
Driftläge	P40

Med förbehåll för tekniska ändringar!

Typvärden buller

Garanterad ljudeffektnivå L_{WA}	106 dB
Uppmätt ljudeffektnivå L_{WA}	103,8 dB

Mätosäkerhet K	2,46 dB
Ljudtrycksnivå L_{pA}	95,5 dB
Mätosäkerhet K_{pA}	3 dB

Anvisning: De angivna ljudnivåerna har bestämts med hjälp av ett standardiserat testförfarande och kan användas för att jämföra olika elverktyg med varandra. Dessutom är dessa värden lämpliga för att i förväg uppskatta användarnas spänningar och belastningar orsakade av ljud.

7. Före idrifttagning

⚠ OBS!

Montera klart apparaten före idrifttagning!

- Öppna förpackningen och ta ut apparaten försiktigt.
- Ta bort förpackningsmaterialet, förpacknings- och transportsäkringar (om det finns).
- Kontrollera att leveransomfånget är fullständigt.
- Kontrollera apparaten och tillbehör beträffande transportskador.
- Vid reklamationer måste transportören genast meddelas. Senare reklamationer kan inte behandlas.
- Om möjligt, förvara förpackningen fram till utgången av garantiperioden.
- Bekanta dig med apparaten med hjälp av bruksanvisningen innan den används.
- Använd bara originaldelar till tillbehören och till slit- och reservdelarna. Reservdelar hittar du hos din fackhandlare.
- Ange våra artikelnummer och apparattyp samt tillverkningsår vid beställningar.
- Innan maskinen ansluts måste du kontrollera att uppgifterna på typskylten överensstämmer med de som gäller för elnätet.

⚠ OBS!

Apparat och förpackningsmaterial är inga leksaker! Barn får inte leka med plastpåsar, folie och smådelar! Risk för kvävning eller andra skador!

8. Montering

⚠ WARNING!

Dra alltid ut nätstickkontakten innan du ställer in maskinen.

Montera stödfötter (bild B–E)

- För in axeln (11) i hålen (15) i stödfötterna (6) och sätt på brickan (12) på axeln (11).

- Sätt på hylsan (13) och hjulet (4) på axeln (11).
- Skruva på säkringsmuttern (14) på gången och dra fast den med den medlevererade skruvnyckeln (a).
- Montera hjulkapseln (5) på hjulet (4) när säkringsmuttern (14) är åtdragen. Positionen anges av spåren (16).
- Upprepa ovanstående tillvägagångssätt på motsatta sidan (bild D).

Montera underredet på maskinens överdel (bild F, G)

- Stick på stödfötterna (6) på gångbultarna (17) på maskinens överdel (2) (bild F).
- Skruva på de medlevererade säkringsmuttrarna (14) för hand och dra fast dem med skruvnyckeln (a). (Bild G)

Hänga på uppsamlings säcken (bild M, N)

Häng den medlevererade uppsamlings säcken (21) för hackmaterialet i krokarna (3) (bild N).

9. Manövrering

Reglage (bild L)

- Påslagningsknapp (9): Tippa knappen uppåt; kompostkvarnen startar.
- Avstängningsknapp (9): Tippa knappen nedåt; kompostkvarnen stannar.
- Återställningsknapp (7): Överlastningsskydd

Arbeta med kompostkvarnen

Strimla mjukt trädgårdsavfall och grenar som har lagrats i flera dagar med grenar för att undvika igensättning.

- Anslut kompostkvarnen till elnätet.
- Starta kompostkvarnen med påslagningsknappen (9).
- Fyll hackmaterial i påfyllningstratten och materialet dras in.
- Låt kompostkvarnen sönderdela det strimlade materialet helt innan du tar in hackmaterial.
- Använd inte dina händer för att trycka in hackmaterialet, använd endast speciella påskjutare (c) eller annat hackmaterial.
- När arbetet är klart stänger du av kompostkvarnen och kopplar bort den från elnätet.

Byte av skärverktyg

Verktyget fortsätter att köras! Dra ut nätstickkontakten innan du utför något arbete på skärverktyget!

Vändknivarna i högpresterande stål kan användas på båda sidor och kan bytas snabbt och enkelt.

Var försiktig under arbetet: Skaderisk för fingrar och händer! Det är oerhört viktigt att bara använda väl slipade knivar!

Observera därför:

Slöa knivar minskar snitteffekten och försämrar arbetsflödet!

Ett säkert tecken på att kniven inte längre är vass är att indragningen har minskat. Motorn värms upp, överbelastningsskyddet löser ut.

Öppna huset (bild H, I)

- Öppna först huset genom att lossa låsskruven (9). Vik sedan den övre delen av huset (2) utåt (bild H).
- Ta sedan bort aluminiumkåpan (18) genom att lossa de åtta stjärnskruvarna (bild I).

Rengör knivfästskruven (bild K)

Använd en liten skruvmejsel eller spik för att avlägsna smuts från sexkanten på knivfästskruvarna (20).

Ta av kniven (19)

- För att lossa skruvarna måste L-nyckeln med T-handtaget fästa helt i sexkantshylsan.
- Knivarna, såväl som knivstödsytan på knivskivan, måste rengöras från härdade smutsrester.

Slipa kniven

- Se till att breddmättet blir detsamma när du slipar om kniven (19) på grund av obalans.
- Max. 2 mm per sida får tas bort genom omslipning.

Montera kniven

- Vid återmontering måste kniven (19) ligga emot exakt.
- Smörj knivfästskruvarna (20) och dra åt dem ordentligt när du monterar kniven.
- Dra åt knivfästskruvarna ordentligt.
- Montera aluminiumkåpan.
- Stäng huset med låsskruven. Apparaten är klar att använda.

Överlastningsskydd

Apparaten stängs av automatiskt om den är överbelastad, till exempel på grund av för tjocka grenar.

Efter en kort kylfas (ca 5 minuter) trycker du på återställningsknappen (7).

10. Elektrisk anslutning

Den installerade elmotorn är ansluten så att den är redo för drift. Anslutningen motsvarar gällande VDE- och DIN-bestämmelser.

Kundens nätanslutning liksom den använda förlängningskabeln måste motsvara dessa föreskrifter.

Trasig elanslutningssladd

På elektriska anslutningsledningar uppstår det ofta isolations-skador.

Orsaker till detta kan vara:

- Tryckställen när anslutningssladdar förs genom fönster- eller dörröppningar.
- Knäckställen genom felaktig fastsättning eller styrning av anslutningsledningen.
- Snittställen genom att anslutningsledningen körts över.
- Isolationsskador genom ryck ur vägguttaget.
- Sprickor genom isolationens åldring.

Sådana skadade elanslutningsledningar får inte användas och är på grund av isolations-skadorna livsfarliga.

Kontrollera regelbundet om de elektriska anslutningsledningarna är skadade. Kontrollera att anslutningssladden inte är ansluten till elnätet vid kontrollen.

Elektriska anslutningsledningar måste motsvara tillämpliga VDE- och DIN-bestämmelser. Använd endast anslutningssladdar med märkningen H05VV-F.

Enligt föreskrift ska typbeteckningen vara tryckt på anslutningskabeln.

Växelströmsmotor

- Nätspänningen måste vara 230 V~.
- Förlängningskablarna upp till 25 m måste ha ett tvärsnitt på 2,5 mm².

Anslutningar och reparationer av elektrisk utrustning får endast utföras av behöriga elektriker.

- Produkten uppfyller kraven i EN 61000-3-11 och omfattas av specialvillkor för anslutningen. Det betyder att man inte får använda vilka anslutningsställen som helst.
- Produkten kan vid olämpliga nätförhållanden leda till övergående spänningsvariationer.
- Produkten får bara anslutas till anslutningspunkter som kan klara en varaktig strömbelastning på 100 A per fas.
- Du måste som användare säkerställa att det beskrivna kravet uppfylls för anslutningsstället där du vill ansluta produkten. Kontakta vid behov ditt elbolag.

Anslutningstyp Y

Om det behövs byte av nätanslutningskabel måste detta göras av tillverkaren eller dennes representant för att undvika eventuella säkerhetsrisker.

Om en enfas-växelströmsmotor används rekommenderar vi en säkring på C 16 A eller K 16 A till maskiner med hög startström (från 3 000 watt)!

11. Rengöring och underhåll

Låt arbete som inte beskrivs i denna bruksanvisning utföras av en specialistverkstad. Använd endast originaldelar.

Bär handskar när knivvalsen hanteras. Stäng av apparaten, dra ut nätstickkontakten och vänta tills knivvalsen stannar innan något underhålls- och rengöringsarbete utförs.

Allmänna rengörings- och underhållsarbeten

Spruta inte vatten på den tystgående kompostkvarnen. Livsfara på grund av elstö!

- Håll alltid apparaten, hjulen och ventilationsöppningarna rena. Använd en borste eller trasa för att rengöra, men använd inga rengöringsmedel eller lösningsmedel.
- Kontrollera apparaten, särskilt skyddsanordningar, för skador som lösa, slitna eller skadade delar före varje användning. Kontrollera att alla muttrar, bultar och skruvar sitter fast ordentligt.
- Kontrollera kåpor och skyddsanordningar för skador och korrekt placering. Byt ut dem vid behov.
- Förvara apparaten torrt och utom räckhåll för barn. Täck inte över apparaten med nylonpåsar eftersom fukt kan bildas.

Obs!

Dra ut nätstickkontakten före alla underhållsarbeten.

Anslutningar och reparationer

Anslutningar och reparationer av elektrisk utrustning får endast utföras av behöriga elektriker.

Uppge följande information om du har frågor:

- Motorns strömtyp
- Uppgifter på maskinens typskylt
- Motoruppgifter på typskylten

Serviceinformation

Tänk på att produktens följande delar slits naturligt eller under bruk, eller att följande delar används som förbrukningsmaterial.

Slittdelar*: Kolborstar, knivar

* Ingår inte obligatoriskt i leveransomfånget!

Du kan få reservdelar och tillbehör från vårt servicecenter. För att göra detta, skanna QR-koden på förstasidan.

12. Förvaring

Lagra apparaten och dess tillbehör på en mörk, torr och frostfri plats som inte är tillgänglig för barn. Den optimala lagertemperaturen ligger mellan 5 och 30 °C.

Förvara verktyget i originalförpackningen.

Täck över verktyget för att skydda det mot damm eller fukt. Förvara bruksanvisningen vid verktyget.

13. Avfallshantering och återvinning

Anvisningar beträffande förpackningen



Förpackningsmaterialen kan återvinnas. Avfallshandla förpackningar miljövänligt.

Anvisningar beträffande den tyska lagen om distribution, återtagning och miljövänlig avfallshantering av elektriska och elektroniska apparater (Elektro- und Elektronikgerätegesetz - ElektroG)



Uttjänta elektriska och elektroniska apparater ska inte kastas i hushållssoporna utan lämnas till separat insamling respektive avfallshantering!

- Uttjänta vanliga och uppladdningsbara batterier, som inte är fast monterade i den uttjänta apparaten, måste tas ut utan skador före överlämningen! Batteriers avfallshantering regleras i batterilagstiftningen.
- Innehavare respektive användare av elektriska och elektroniska apparater är enligt lagstiftning förpliktade till återlämning efter apparaternas användning.
- Slut användaren ansvarar själv för raderingen av de egna personuppgifterna på den uttjänta apparat som ska avfallshandlas!
- Symbolen med den överkryssade soptunnan betyder att uttjänta elektriska och elektroniska apparater inte får kastas i hushållssoporna.

- Uttjänta elektriska och elektroniska apparater kan lämnas avgiftsfritt på följande ställen:
 - Offentliga avfallshandlings- respektive samlingsställen (t.ex. kommunala återvinningsenheter).
 - Inköpsställen för elektriska apparater (stationära och online), om handlare är skyldiga att ta emot eller frivilligt erbjuder detta.
 - Man kan kostnadsfritt lämna upp till tre uttjänta elektriska apparater per apparattyp, med en kantlängd på maximalt 25 centimeter, hos tillverkaren utan att först köpa en ny apparat av denne, eller lämna dem till ett annat auktoriserat samlingsställe på närmare håll.
 - Kontakta respektive kundservice för information om tillverkarnas och distributörernas övriga, kompletterande villkor för återlämning.
- Om tillverkaren levererar en ny elektrisk apparat till ett privat hushåll kan denne ordna med avgiftsfri hämtning av den uttjänta elektriska apparaten, efter förfrågan från slutanvändaren. Kontakta tillverkarens kundservice angående detta.
- Dessa uppgifter gäller endast för apparater som installeras och säljs i länderna i den Europeiska unionen och som omfattas av det europeiska direktivet 2012/19/EU. I länder utanför Europeiska unionen kan avvikande bestämmelser gälla för avfallshantering av uttjänta elektriska och elektroniska apparater.

14. Felsökning





I följande tabell anges felsymptom och det beskrivs hur du kan avhjälpa dem om din maskin någon gång inte skulle fungera som den ska. Om du inte kan lokalisera och avhjälpa problemet på detta sätt, kontakta din serviceverkstad.

Fel	Möjliga orsaker	Åtgärd
Motor startar inte	Övre delen av huset är inte stängt enligt föreskrifterna	Skruva in säkerhetsskraven hela vägen
	Förlängningsledning defekt	Byt ut förlängningskabeln eller få den reparerad
	Ingen ström från eluttaget	Kontrollera nätsäkring
	Brytare defekt	Kontrollera/byt ut
	Motor defekt, kondensator defekt	Kontrollera/byt ut
	Hackade rester blockerar knivskivan	Dra ut nätstickkontakten, öppna huset och töm det
Motorn saknar effekt, säkringen löser ut	Förlängningskabel med otillräckligt tvärsnitt	Välj en förlängningskabel med större tvärsnitt
	Kabeln mellan nätanslutningen och kvarnen är för lång	Kortast möjliga väg mellan nätanslutningen och kompostkvarnen
Motorn överbelastad, säkringen löser ut	För mycket hackmaterial med fuktigt hackmaterial	Välj en lägre dosering mellan torrt hackmaterial
	Igensatt kniv- och utkastområde	Dra ut nätstickkontakten, öppna huset och rengör det
	Slöa knivar	Slipa om, byt
	Förlängningskabel med otillräckligt tvärsnitt	Välj en förlängningskabel med större tvärsnitt
Hackmatning minskar, lägre snitteffekt	Vändkniv är slö eller sliten	Rotera vändknivar, slipa om eller byt ut vändknivar helt
Kraftiga vibrationer/buller	Knivmutter/-skruv lös	Dra åt knivmutter/-skruv
	Skärkniv skadad	Byt ut skärkniven
	Apparaten skadad inuti	Kontakta kundservice

Laitteessa olevien symbolien selitys

Tässä käyttöoppaassa olevien symbolien tarkoituksena on kiinnittää huomiosi mahdollisiin riskeihin. Turvallisuusmerkit ja selitykset on ymmärrettävä tarkalleen oikein. Varoitukset itsessään eivät poista riskejä eivätkä korvaa onnettomuuksien ehkäisyyn tarvittavia toimenpiteitä.

	<p>Huomioi kaikki turvallisuusohjeet ennen käyttöä!</p>
	<p>Lue käyttöohjeen koko sisältö ennen käyttöönottoa.</p>
	<p>Käytä suojalaseja, kuulosuojaimia ja työkäsineitä.</p>
	<p>Pidä sivulliset etäällä vaara-alueesta!</p>
	<p>Suojaa laite sateelta äläkä jätä sitä sateella ulos!</p>
	<p>Poista virtapistoke.</p>
	<p>Sinkoilevat esineet ja pyörivät osat voivat aiheuttaa vakavia vammoja.</p>
	<p>Pidä kädet ja jalat kaukana pyörivistä teristä.</p>
	<p>Taattu äänitehotaso</p>
	<p>Tuote vastaa voimassa olevia eurooppalaisia direktiivejä.</p>
	<p>Tuote on sovellettavien Serbian ohjeiden mukainen.</p>

	<p>Suojausluokka 2</p>
	<p>Älä käytä korokkeena.</p>
	<p>Paino</p>
	<p>Oksan halkaisija</p>
<p>△ Huomio!</p>	<p>Tämän käyttöohjeen turvallisuuteen liittyvät kohdat on merkitty tällä merkillä.</p>

Sisällysluettelo:**Sivu:**

1.	Johdanto	208
2.	Laitteen kuvaus	208
3.	Toimituksen sisältö	208
4.	Määräystenmukainen käyttö	209
5.	Turvallisuusohjeet	209
6.	Tekniset tiedot.....	211
7.	Ennen käyttöönottoa.....	211
8.	Asennus	212
9.	Käyttö	212
10.	Sähköliitäntä	213
11.	Puhdistus ja huolto	213
12.	Varastointi	214
13.	Hävittäminen ja kierrätys.....	214
14.	Ohjeet häiriöiden poistoon.....	215
15.	Vaatumustenmukaisuusvakuutus	299

1. Johdanto

Valmistaja:

Schepbach GmbH
Günzburger StraÙe 69
D-89335 Ichenhausen

Arvoisa asiakas

Toivotamme sinulle paljon iloa ja menestystä työskennellessäsi uudella laitteellasi.

Huomautus:

Tämän laitteen valmistaja ei tuotevastuulain mukaan vastaa vahingoista, joita aiheutuu tälle laitteelle tai tämän laitteen käytön seurauksena, jos vahinkotapaus liittyy johonkin seuraavista:

- Epäasianmukainen käsittely
- Käyttöohjeen laiminlyönti
- Ulkopuolisten, valtuuttamattomien henkilöiden toimesta tehdyt korjaukset
- Muiden kuin alkuperäisten varaosien asennus ja vaihtaminen
- Määräystenvastainen käyttö
- Sähkölaitteiden rikkoutumiset laiminlyötäessä sähkömääräyksiä ja VDE-määräyksiä 0100, DIN 57113 / VDE 0113

Huomaa:

Lue käyttöohjeen koko sisältö ennen asennusta ja käyttöönottoa.

Tämän käyttöohjeen tarkoituksena on helpottaa laitteeseen perehtymistä ja sen määräystenmukaisten käyttömahdollisuuksien hyödyntämistä.

Käyttöohje sisältää tärkeitä ohjeita turvalliseen, asianmukaiseen ja taloudelliseen työskentelyyn laitteella ja tietoja siitä, miten vältetään vaaroja, säästetään korjauskustannuksissa, ehkäistään seisokkeja ja parannetaan laitteen luotettavuutta ja pidennetään sen käyttöikää.

Tässä käyttöohjeessa olevien turvallisuusohjeiden lisäksi on ehdottomasti huomioitava kansalliset laitteen käyttöä koskevat määräykset.

Säilytä käyttöohjetta laitteen yhteydessä muovikuorensa lialta ja kosteudelta suojattuna. Jokaisen käyttäjän on luettava se huolellisesti ja noudatettava sitä tunnontarkasti aina ennen työn aloittamista.

Laitteen parissa saavat työskennellä vain sellaiset henkilöt, jotka ovat saaneet tarvittavat tiedot laitteen käytöstä ja siihen liittyvistä vaaroista. Määrättyä aliarajaa on noudatettava.

Tämän käyttöohjeen sisältämien turvallisuusohjeiden ja maasi erityisten määräysten lisäksi on noudatettava voimassa olevia yleisiä samanlaisten koneiden käyttöä koskevia teknisiä sääntöjä.

Emme ota vastuuta onnettomuuksista tai vahingoista, jotka seuraavat tämän käyttöohjeen ja turvallisuusohjeiden laiminlyönnistä.

2. Laitteen kuvaus

1. Syöttöaukko
 2. Koneen yläosa
 3. Koukku
 4. Pyörä
 5. pölykapseli
 6. Tukijalka
 7. Nollauskytkin
 8. Sulkuruuvi
 9. Virtakytkin
 10. Verkkoliitäntä
 11. Vetoakseli
 12. Aluslaatta
 13. Pyöräholkki
 14. Lukkomutteri
 15. reikä
 16. Ura
 17. Kierretappi
 18. Alumiinisuojuus
 19. Terä
 20. Uppokantaruuvi
 21. Keräyssäkki
- a. ruuviavain
 - b. Kuusiokoloavain
 - c. Työnnin

3. Toimituksen sisältö

- Koneen yläosa
- Tukijalat (2 kpl)
- Vetoakseli
- Lukkomutteri (6x)
- Pyöräholkki (2 kpl)
- Aluslaatta (2 kpl)
- Pölykapseli (2 kpl)
- Pyörä (2 kpl)
- Keräyssäkki
- ruuviavain
- Kuusiokoloavain
- Työnnin
- käyttöohje

Lisävarusteet:

- Varakeräyssäkki

4. Määräystenmukainen käyttö

Konetta saa käyttää vain sen käyttötarkoituksen mukaisesti. Kaikki muunlainen käyttö katsotaan määräystenvastaiseksi käytöksi. Kaikista näin syntyneistä vahingoista ja tapaturmista vastaa käyttäjä, ei valmistaja. Määräystenmukaiseen käyttöön kuuluu myös turvallisuusohjeiden ja asennusohjeen sekä käyttöohjeessa olevien ohjeiden huomioiminen.

Konetta käyttävien ja huoltavien henkilöiden on perehdyttävä niihin ja heillä on oltava tiedot mahdollisista varoista.

Jos koneeseen tehdään muutoksia, valmistaja ei ota mitään vastuuta siitä aiheutuvista vahingoista.

Konetta saa käyttää vain valmistajan alkuperäisillä osilla ja alkuperäisillä lisävarusteilla.

Valmistajan määrittämiä turvallisuus-, työ- ja huoltomääräyksiä ja teknisissä tiedoissa annettuja mittoja on noudatettava.

Puutarhasilppuri on tarkoitettu ainoastaan oksien, risujen, puutarhajätteen, paperin ja kartongin hienontamiseen.

Määräystenmukaiseen käyttöön kuuluu seuraavien silppuaminen:

- Kaikenlaiset oksat enintään 45 mm halkaisijaan asti (puulajista ja tuoreudesta riippuen).
- Lakastunut, kostea, useita päiviä varastoitu puutarhajäte vuorotellen oksien kanssa.

Huomaa, että laitteitamme ei ole tarkoitettu kaupalliseen käyttöön, ammatin harjoittamiseen tai teolliseen käyttöön. Takuu ei ole voimassa, jos laitetta käytetään kaupalliseen tarkoitukseen, käsityöammatin harjoittamiseen tai teollisuudessa tai jossain muussa näitä vastaavassa toiminnassa.

5. Turvallisuusohjeet

- Tämä laite ei ole tarkoitettu sellaisten henkilöiden (mukaan lukien lapset) käytettäväksi, jotka ovat fyysisiltä, aistimuksellisilta tai henkisiltä kyvyiltään rajoittuneita tai joilla ei ole kokemusta ja/tai tarvittavia tietoja laitteen käytöstä. Nämä henkilöt saavat käyttää laitetta vain, kun heidän turvallisuudestaan vastaava henkilö valvoo heidän toimiaan ja antaa heille tarvittavia ohjeita laitteen käyttöön.

- Lapsia on valvottava sen varmistamiseksi, etteivät he leiki laitteen kanssa.
- Älä koskaan anna lasten tai muiden henkilöiden, jotka eivät tunne käyttöohjetta, käyttää laitetta. Paikallisissa määräyksissä on voitu asettaa käyttäjälle vähimmäisikä.

Suojaudu melulta ja huomioi paikalliset määräykset.

Huomio! Sähkötyökalujen käytössä on sähköiskulta ja loukkaantumis- ja palovaaralta suojautumisen vuoksi otettava huomioon seuraavat olennaiset turvatoimenpiteet:

Valmistelu:

- Älä koskaan käynnistä laitetta, jos lähellä on muita ihmisiä tai eläimiä.
- Käytä kuulosuojaimia ja suojalaseja koko käytön ajan.
- Käytä käyttötarkoitukseen sopivaa työvaatetusta, kuten suojakäsineitä, tukevia jalkineita ja pitkiä housuja. Älä käytä löysää vaatetusta tai vastaavia, joissa on riippuvia nauhoja tai nyörejä.
- Käytä laitetta vain ulkona (eli ei seinän vieressä tai muun kiinteän esteen lähellä) ja kiinteällä, tasaisella pinnalla.
- Älä käytä konetta sorantilla, missä sinkoutuva materiaalia voi aiheuttaa vammoja.
- Ennen käyttöönottoa kaikki ruuvit, mutterit, pultit ja muut kiinnitysmateriaalit täytyy tarkastaa, että ne ovat tiukasti kiinni. Kansien täytyy olla aina paikoillaan ja hyvässä käyttökunnossa. Vaihda vaurioituneet tai lukukelvottomat tarrat.
- Käytä vain valmistajan toimittamia ja suosittelemia varaosia ja lisätarvikkeita. Muiden valmistajien osien käyttö johtaa välittömästi takuun raukeamiseen.
- Älä anna laitteen käydä valvomatta ja säilytä se kuivassa ja lasten ulottumattomissa.
- Liitä laite vain määräystenmukaiseen maadoitettuun sähköverkkoon. Pistorasiassa ja jatkojohdoissa täytyy olla toimiva suojohto.
- Käytettäessä ulkona täytyy laite pistorasiaan, jossa on vikavirtasuojalaite (FI-kytkin), jonka jäämännimelivirta ei ole yli 30 mA.
- Pysyttele koneen käyttöönotossa aina poistovyöhykkeen ulkopuolella.

Työskentely laitteella:

- Varmista ennen laitteen käynnistystä, että täyttösuppilo on tyhjä.

- Pidä pääsi, hiukset ja vartalosi turvallisen matkan päässä täyttösuppilosta.
- Älä tartu täyttösuppiloon käytön aikana. Sammutuksen jälkeen laite käy vielä hetken aikaa.
- Huomioi aina vakaus ja tasapaino. Älä nojaa eteen aläkä koskaan seiso korkeammalla kuin laite, kun lisää materiaalia.
- Varmista, että materiaalia syötettäessä sinne ei joudu kovia esineitä, kuten metallia, kiviä, lasia tai muita vierasesineitä.
- Älä käytä laitetta sateella ja huonolla ilmalla. Työskentele vain valoisaan aikaan tai hyvässä valaistuksessa.
- Älä käytä laitetta, jos olet väsynyt tai et pysty keskittymään tai olet ottanut alkoholia tai lääkkeitä. Pidä työtaukoja ajoissa ennen kuin väsyä.
- Kytke laite pois päältä ja irrota virtapistoke pistorasiasista:
 - kun et käytä laitetta, kuljetat sitä tai jätät sen vartioimatta;
 - ennen juuttuneen terän vapautusta;
 - kun tarkastat laitetta sen puhdistamiseksi tai tukosten irrottamiseksi;
 - kun teet puhdistus- tai huoltotöitä tai vaihdat lisätarvikkeita;
 - kun jatkojohto on vaurioitunut tai sokeutunut;
 - kun liikutat laitetta tai haluat nostaa sitä;
 - jos laitteeseen joutuu vierasesineitä, jos siitä tulee poikkeavaa hajua tai ääntä (tarkasta laite vaurioiden varalta ennen uudelleen käynnistämistä).
- Älä päästä käsitteltävää materiaalia kertymään poistoalueelle. Tämä voi estää materiaalin poistamisen ja saada sen putoamaan takaisin täyttösuppiloon.
- Älä kuljeta tai kallista laitetta moottorin ollessa käynnissä.
- Älä vie käsiä, muita ruumiinosia ja vaatekappaleita syöttökammioon, poistokanavaan tai muiden liikkuvien osien lähelle.
- Jos koneessa on tukos, kun materiaalia poistetaan, sammuta moottori ja irrota virtapistoke, ennen kuin poistat mitään materiaalia suppilosta tai poistokanavasta. Varmista, ettei koneessa ole jätettä tai muuta kertymään suojataksesi moottoria vaurioilta tai mahdolliselta tulipalolta. Muista, että käynnistysmekanismia käyttöönotettaessa moottorikäyttöisissä koneissa myös leikkuuyökalu käynnistyy.
- Jos leikkuuyökaluun pääsee vierasesineitä tai kone päästää epätavallisia ääniä tai värähtelee epätavallisesti, kytke heti moottori pois päältä ja anna koneen pysähtyä. Suorita seuraavat vaiheet:
 - Tarkasta, ettei koneessa ole vaurioita.

- Tarkasta osien kiinnitys ja kiristä tarvittaessa liissä.
- Vaihda tai korjauta kaikki osat, mutta huomaa, että osien tulisi olla ominaisuuksiltaan samankaltaisia.
- Varmista, että kaikki suojukset ja puskurit ovat paikoillaan ja hyvässä toimintakunnossa.

Huomio! Näin vältetään laitteen vahingoittuminen ja siitä mahdollisesti seuraavat henkilövahingot:

- Puhdista ilmanottoaukot säännöllisesti ja noudata huoltomääräyksiä.
- Älä ylikuormita laitetta. Työskentele vain ilmoitetulla tehoalueella. Älä käytä heikkotehoisia koneita raskaisiin töihin. Älä käytä laitetta mihinkään muuhun kuin mihin se on tarkoitettu.
- Sammuta laite vasta sitten, kun täyttösuppilo on täysin tyhjä, muutoin laite voi tukkeutua eikä käynnisty enää sen jälkeen.
- Älä yritä korjata laitetta itse, ellei sinulla ole korjaukseen vaadittavaa koulutusta. Kaikki työt, joita ei ole mainittu tässä käyttöohjeessa, on teetettävä valmistajan valtuuttamissa asiakaspalvelupisteissä.

Sähköturvallisuus

Huomio: Näin vältetään sähköiskusta aiheutuvat onnettomuudet ja vammat:

- Käytä jatkojohdon kiinnittämiseen sille tarkoitettua vedonkevennystä.
- Vaurioitunutta kaapelia, kytkimiä, pistoketta tai liitäntäkaapeleita, jotka eivät ole määräysten mukaisia, ei saa käyttää. Vedä verkkopistoke vaurioitumistilanteessa heti irti pistorasiasista. Älä kosketa virtajohtoon missään nimessä niin kauan, kun virtapistoketta ei ole irrotettu.
- Jos tämän laitteen liitäntäjohto on vioittunut, sen vaihtaminen on vaarojen välttämiseksi teetettävä valmistajalla tai valmistajan valtuuttamassa asiakaspalvelupisteessä tai muulla pätevällä henkilöllä.
- Älä käytä laitetta, jos kytkin ei mene päälle ja pois. Vaurioituneet kytkimet on annettava asiakaspalvelun korjaamon vaihdettavaksi.
- Käytä vain ulkokäyttöön hyväksytyä jatkojohtoa. Jatkojohdon johtimien poikkipinnan on oltava vähintään 2,5 mm². Kela johtokela ennen käyttöä kokonaan auki. Tarkasta, ettei johdossa ole vaurioita.
- Älä käytä johtoa pistokkeen vetämiseen irti pistorasiasista. Suojaa johto kuumuudelta, öljyltä ja teräviltä reunoilta.

⚠ VAROITUS!

Tämä sähkötyökalu muodostaa käytön aikana sähkömagneettisen kentän. Tämä kenttä voi joissain olosuhteissa haitata aktiivisten tai passiivisten ihonalaisen lääkinnällisten laitteiden toimintaa. Vakavien tai hengenvaarallisten vammojen vaaran vähentämiseksi suosittelemme, että ihonalaisia lääkinnällisiä laitteita käyttävät henkilöt neuvottelevat lääkärinsä ja laitteen valmistajan kanssa ennen kuin alkavat käyttää konetta.

Jäännösriskit

Kone on rakennettu valmistusajankohdan parhaan käytettävissä olleen teknisen tiedon ja voimassa olevien turvateknisten määräysten mukaisesti. Siitä huolimatta töissä voi esiintyä yksittäisiä jäännösriskejä.

- Sähkövirran aiheuttama vaara terveydelle, jos käytetään epäasianmukaisia virtajohtoja.
- Vapauta käynnistuspainike ja vedä virtapistoke irti pistorasista ennen kuin alat suorittaa säätö- tai huoltotöitä.
- Lisäksi kaikista asianmukaisista toimenpiteistä huolimatta voi jäljelle jäädä piileviä jäännösriskejä.
- Jäännösriskit voidaan minimoida noudattamalla käyttöohjeen lisäksi kohdissa "Turvallisuusohjeet" ja "Määräystenmukainen käyttö" olevia ohjeita.
- Vältä koneen käynnistymistä vahingossa: liitettäessä pistoketta pistorasiaan ei käyttöpainiketta saa painaa.
- Käytä työkalua, jota suositellaan tässä käyttöohjeessa. Näin mahdollistetaan koneen optimaalinen suorituskyky.
- Pidä kädet loitolla työalueelta, kun kone on käytössä.

6. Tekniset tiedot

Mitat P x L x K	480 x 380 x 910 mm
Terälevyn läpimitta Ø	180 mm
Terien määrä	2
Keräyssäiliön tilavuus	45 l
Kuljetuspyörien läpimitta Ø	175 mm
Paino	10 kg
suurin oksan läpimitta Ø	45 mm
Moottori	230-240 V~ 50 Hz
Nimellisteho P1	2400 W

Moottorin kierrosnopeus enint.	4200 (1/min)
Käyttötapa	P4B

Oikeus teknisiin muutoksiin pidätetään!

Meluarvot

Taattu äänitehotaso L_{WA}	106 dB
Mitattu äänen tehotaso L_{WA}	103,8 dB
Mittausepävarmuus K	2,46 dB
Äänenpainetaso L_{pA}	95,5 dB
Mittausepävarmuus K_{pA}	3 dB

Huomautus: Annetut meluarvot on määritetty standardoidun tarkastusmenetelmän avulla ja niitä voidaan käyttää eri sähkötyökalujen vertailuun. Lisäksi näitä arvoja voidaan käyttää arvioimaan etukäteen käyttäjän kokemaa meluhaittaa.

7. Ennen käyttöönottoa

⚠ HUOMIO!

Laitte on ehdottomasti asennettava kokonaan ennen sen käyttöönottoa!

- Avaa pakkaus ja ota laite varovasti ulos.
- Poista pakkausmateriaali sekä pakkaus- ja kuljetusvarmistukset (jos sellaiset on).
- Tarkasta, onko toimituksen sisältö täydellinen.
- Tarkasta, onko laitteessa tai lisäosissa kuljetusvaurioita.
- Valitukset on annettava heti toimittajan tiedoksi. Myöhemmin tehtyjä reklamaatioita ei hyväksytä.
- Säilytä pakkausta mahdollisuuksien mukaan takuuaikojen päättymiseen asti.
- Perehdy laitteeseen käyttöohjeen avulla ennen sen käyttöä.
- Käytä lisävarusteina ja kulutus- ja varaosina vain alkuperäisiä osia. Voit ostaa varaosia alueellasi toimivalta alan jälleenmyyjältä.
- Ilmoita tilauksissa laitteesi tuotenumero ja valmistusvuosi.
- Varmista ennen liitäntää, että tyyppikilven tiedot vastaavat verkkovirran tietoja.

△ HUOMIO!

Laite ja pakkausmateriaali eivät ole lasten leikkikaluja! Lapset eivät saa leikkiä muovipussien, kalvojen tai pienosien kanssa! Vaarana osien joutuminen nieluun ja tukehtuminen!

8. Asennus

△ VAROITUS!

Vedä virtapistoke aina irti pistorasiasta, ennen kuin alat säätää laitetta.

Tukijalkojen asennus (kuvat B-E)

- Vie akseli (11) tukijalkojen (6) reikiin (15) ja pistä aluslaatta (12) akselille (11).
- Liitä holkki (13) ja pyörä (4) akseliin (11).
- Aseta lukkomutteri (14) kiertelle ja kiristä se mukana tulevalla ruuviavaimella (a).
- Asenna lukkomutterien (14) kiristämisen jälkeen pölykapseli (5) pyörään (4). Asento määräytyy urien (16) mukaan.
- Toista yllä oleva toimenpide vastakkaisella puolella (kuva D).

Alatelineen asentaminen koneen yläosaan (kuvat F, G)

- Liitä tukijalat (6) koneen yläosan (2) kierretappeihin (17) (kuva F).
- Aseta mukana toimitetut lukkomutterit (14) käsin paikoilleen ja kiristä ne sitten ruuviavaimella (a). (Kuva G)

Keräyssäkin ripustaminen (kuvat M, N)

Ripusta mukana toimitettu keruusäkki (21) sille tarkoitettuun koukkuun (3) (kuva N) hakkeen keräämistä varten.

9. Käyttö

Ohjaustaulu (kuva L)

- Päälle-kytkin (9): Kun painike käännetään ylöspäin, silppuri käynnistetään.
- Pois-kytkin (9): Kun painike käännetään alaspäin, silppuri pysäytetään.
- Nollauskytkin (7): Ylikuormitusuoja

Työskentely silppurilla

Silppua puutarhajätettä ja oksia, tai useita päiviä uudelleen olleita oksia tukkeutumisen välttämiseksi.

- Liitä silppuri virtalähteeseen.
- Ota silppuri käyttöön Päälle-kytkimellä (9).
- Täytä silputtavaa tuotetta täyttösuppiloon ja materiaali vedetään laitteeseen.
- Anna silppuriin tuodun aineksen hienontua kokonaan, ennen kuin täytät uutta silputtavan tuotteen.
- Älä käytä käsiä silputtavan tuotteen sullomiseen, käytä siihen vain erityistä työnointä (c) tai muuta silputtavaa materiaalia.
- Sammuta silppuri käytön jälkeen ja irrota se verkkovirrasta.

Leikkuutyökalan vaihto

Työkalu pyörii vielä sammuttamisen jälkeen! Irrota leikkuutyökalan virtapistoke ennen töiden aloitusta! Suorituskykyisestä teräksestä valmistetut kaksipuoliset käytettävät kääntöterät voidaan vaihtaa helposti ja nopeasti.

Varo työskentelyn aikana: Sormien ja käsien loukkaantumisen vaara! On erityisen tärkeää käyttää vain hyvin hiottuja teriä!

Huomaa siksi:

Tylsät terät vähentävät leikkuutehoa ja häiritsevät työn kulkua!

Varma merkki tylsyneistä teristä on sisäänvedon heikkeneminen. Moottori kuumenee, ylikuormitusuoja laukeaa.

Kotelon avaaminen (kuvat H, I)

- Avaa ensin kotelo avaamalla kiinnitysruuvi (9). Käännä sitten kotelon (2) ylempi osa alaspäin (kuva H).
- Poista sen jälkeen alumiinisuoja (18) avaamalla kahdeksan ristiuruuvia (kuva I).

Terän kiinnitysruuvien puhdistaminen (kuva K)

Puhdista pienellä ruuvitaltalla tai naulalla liika pois terän kiinnitysruuvien (20) kuusiokolosta.

Terien (19) irrottaminen

- Poikittaiskavhalla varustetun tappiavaimen on ulottuttava ruuvien avaamista varten kokonaan kuusiokoloon.
- Terät sekä terälevyn terän asetuspinnat on puhdistettava kovettuneista likajäämistä.

Terän hiominen

- Varmista terää (19) hiottaessa sama leveysmitta epätasapainon välttämiseksi.
- Hiomalla saa poistaa kork. 2 mm puolta kohti.

Terän asentaminen

- Terän (19) on oltava tarkasti paikoillaan uudelleen asennettaessa.
- Öljyä terän kiinnitysruuvit (20) terän asennuksessa ja kiristä ne tiukalle.
- Kiristä terän kiinnitysruuvit tiukkaan.
- Asenna alumiinisuojaus.
- Sulje kotelo sulkuruuvilla. Laite on käyttövalmis.

Ylikuormitussuoja

Liian käytön tapauksessa, esim. jos oksat ovat liian paksuja, laite sammuu automaattisesti.

Paina lyhyen jäähdytysvaiheen (n. 5 min) nollauskytkintä (7).

10. Sähköliitännät

Asennettu sähkömoottori on liitetty käyttövalmiiksi. Liitäntä vastaa asiaankuuluvia Saksan sähkötekniikan liiton (VDE) ja standardoimisliiton (DIN) määräyksiä.

Asiakkaan sähköliitännän sekä käytetyn jatkojohdon on vastattava näitä määräyksiä.

Viallinen sähköliitosjohto

Sähkön liitosjohtoon syntyy usein eristevaurioita.

Syynä tähän voivat olla:

- Painaumakohdat, jos liitosjohdot viedään ikkunoiden tai ovenraon läpi.
- Taitekohdat liitosjohdon ollessa kiinnitetty tai johdettu väärin.
- Viiltokohdat ajettaessa liitosjohdon ylitse.
- Eristevauriot repäistäessä irti seinäpistorasiasta.
- Eristeen vanhenemisesta aiheutuvat halkeamat.

Tällaisia vahingollisia sähköliitosjohtoja ei saa käyttää, sillä ne ovat eristevaurioiden vuoksi hengenvaarallisia. Tarkasta säännöllisesti, onko liitosjohdoissa vaurioita. Varmista, ettei liitosjohto tarkastettaessa ole kiinni virtaverkossa.

Liitäntäjohtojen on vastattava asiaankuuluvia Saksan sähkötekniikan liiton (VDE) ja standardoimisliiton (DIN) määräyksiä. Käytä vain sellaisia liitosjohtoja, joissa on merkintä H05VV-F.

Tyyppimerkinnän painatus liitosjohdossa on pakollista.

Vaihtovirtamoottori

- Verkkojännitteen on oltava 230 V~.
- Enintään 25 m pitkien jatkojohtojen poikkipinta-alan on oltava 2,5 mm².

Sähkövarusteiden liitännät ja korjaukset saa tehdä vain sähköalan ammattilainen.

- Tuote täyttää standardin EN 61000-3-11 vaatimukset ja siihen sovelletaan erityisiä liitäntäehtoja. Tämä tarkoittaa, että käyttö vapaasti valittavissa liitäntäpaikoissa ei ole sallittua.
- Tuote voi epäsuotuisissa verkkovirtaolosuhteissa johtaa väliaikaisiin jännitteen heilahteluihin.
- Tuote on tarkoitettu käytettäväksi vain liitäntäpisteissä, joissa verkon jatkuva virtakuormitettavuus on vähintään 100 A vaihetta kohden.
- Sinun on käyttäjänä, tarvittaessa sähkölaitokselta kysymällä, varmistettava, että liittymä, josta aiot käyttää tuotetta, täyttää mainitut vaatimukset.

Kytkenätyyppi Y

Kun verkkoliitäntäjohto on vaihdettava, vaihtaminen on vaarojen välttämiseksi annettava valmistajan tai sen edustajan tehtäväksi.

Yksivaiheisia vaihtovirtamoottoreita käytettäessä suosittelemme käyttämään sulaketta C 16A tai K 16A koneilla, joiden käynnistymisvirta on korkea (yli 3000 W)!

11. Puhdistus ja huolto

Kaikki työt, joita ei ole mainittu tässä käyttöohjeessa, on jätettävä valmistajan valtuuttamille asiakashuoltopisteille. Käytä vain alkuperäisiä osia.

Käytä käsiteltäviä terätelaa käsitellessäsi. Ennen huolto- ja puhdistustöitä sammuta laite, irrota virtapistoke ja odota, että terätela on pysähtynyt.

Yleiset puhdistus- ja huoltotyöt

Älä ruiskuta oksasilppuriin vettä. Sähköiskusta aiheutuva vaara!

- Pidä laite ja sen ilmanottoaukot mahdollisimman pölyttömänä ja puhtaana. Käytä puhdistukseen harjaa tai liinaa, mutta älä puhdistus- tai liuotainaineita.
- Tarkasta laite, erityisesti suojaruusteet, aina ennen käyttöä ilmeisten puutteiden, kuten löystyneiden, kuluneiden tai vahingoittuneiden osien varalta. Tarkasta ruuvien, mutterien ja pulttien luja kiinnitys.
- Tarkasta suojuukset ja suojalaitteet vaurioiden ja oikean kiinnityksen osalta. Vaihda ne tarvittaessa.

- Säilytä laitetta kuivassa paikassa ja poissa lasten ulottuvilta. Älä peitä laitetta nylonsäkeillä, jotka voivat aiheuttaa kosteutta.

Huomio!

Vedä virtapistoke irti aina ennen huoltotöiden suorittamista.

Liitännät ja korjaukset

Sähkövarusteiden liitännät ja korjaukset saa tehdä vain sähköalan ammattilainen.

Ilmoita tiedusteluissa seuraavat tiedot:

- Moottorin virtatyypin
- Koneen tyyppikilven tiedot
- Moottorin tyyppikilven tiedot

Huoltotietoja

Huomaa, että tämän tuotteen seuraavat osat altistuvat käytönmukaiselle ja luonnolliselle kulumiselle tai että seuraavia osia tarvitaan kuluvin materiaaleina.

Kuluvat osat*: Hiiliharjat, terä

* eivät välttämättä sisälly toimitukseen!

Varaosia ja tarvikkeita saa huoltopalvelustamme. Skannaa sitä varten etusivulla oleva QR-koodi.

12. Varastointi

Varastoi laitetta ja sen lisävarusteita pimeässä, kuivassa ja jäätymiseltä suojatussa paikassa niin, että se on lasten ulottumattomissa. Ihanteellinen varastointilämpötila on 5–30 °C.

Säilytä työkalua alkuperäisessä pakkauksessaan.

Peitä työkalu suojataksesi sitä pölyltä tai kosteudelta.

Säilytä käyttöohje työkalun läheisyydessä.

13. Hävittäminen ja kierrätys

Pakkausta koskevat ohjeet



Pakkausmateriaalit voidaan kierrättää. Hävitä pakkaus ympäristönsuojelumääräysten edellyttämällä tavalla.

Sähkö- ja elektroniikkalaitteiden käsittelyä koskevan lain (ElektroG) tiedot



Sähkö- ja elektroniikkalaitteet eivät kuulu sekajätteisiin, vaan ne on hävitettävä lajiteltuina!

- Käytetyt paristot ja akut, jotka eivät ole laitteeseen kiinteästi asennettuina, on irrotettava vahingoittumattomina ennen laitteen hävittämistä! Niiden hävittämistä säädellään vastaavassa paristojen ja akkujen käsittelyä koskevassa laissa.
- Sähkö- ja elektroniikkalaitteiden omistajan tai käyttäjän velvollisuutena on toimittaa laite lain mukaisella tavalla kierrätykseen.
- Loppukäyttäjä on yksin vastuussa henkilökohtaisten tietojensa poistamisesta laitteesta!
- Yliiivattua roskalaatikkaa kuvaava symboli tarkoittaa, että sähkö- ja elektroniikkalaitteita ei saa hävittää sekajätteen mukana.
- Sähkö- ja elektroniikkalaitteet voidaan toimittaa veloituksetta seuraaviin paikkoihin:
 - Julkiset hävitys- tai keräyspaikat (esim. kunnallinen kierrätyskeskus).
 - Sähkölaitteita myyvät liikkeet (paikalliset tai verkossa toimivat), jos jälleenmyyjä on veloitettu vastaanottamaan käytettyjä laitteita tai tarjoaa tämän palvelun vapaaehtoisesti.
 - Valmistajalle tai lähialueella sijaitsevaan valtuutettuun keräyspaikkaan voidaan uutta laitetta ostamatta palauttaa maksutta enintään kolme samaa laitetyyppiä edustavaa käytettyä sähkölaitetta, joiden reunan pituus on enintään 25 cm.
 - Muut valmistajan ja jälleenmyyjän täydentävät palautusehdot saa kyseisestä asiakaspalvelusta.
- Jos valmistaja toimittaa uuden sähkölaitteen yksityistalouteen, vanha laite voidaan samalla loppukäyttäjän pyynnöstä noutaa ilman veloitusta. Ota tätä varten yhteyttä valmistajan asiakaspalveluun.
- Tämä koskee vain laitteita, jotka asennetaan ja myydään Euroopan Unionin jäsenmaissa ja joihin sovelletaan EU:n direktiiviä 2012/19/EU. Euroopan Unionin ulkopuolisissa maissa käytettyjen sähkö- ja elektroniikkalaitteiden hävittämiseen voidaan soveltaa näistä poikkeavia ehtoja.

14. Ohjeet häiriöiden poistoon





Seuraavassa taulukossa on esitetty mahdolliset häiriöt ja kuvattu, mistä saat apua, jos koneesi ei joskus toimi oikein. Jos et pysty paikallistamaan ja poistamaan ongelmaa, ota yhteyttä huoltoliikkeeseen.

Vika	Mahdolliset syyt	Korjaus
Moottori ei käynnisty	Kotelon yläosaa ei suljettu asianmukaisesti	Kierrä turvaruuvi kokonaan sisään
	Jatkojohto viallinen	Vaihda jatkojohto tai korjauta se
	Ei virtaa pistorasiasta	Tarkasta verkkosulake
	Kytkin viallinen	Tarkasta/vaihda
	Moottori viallinen, kondensaattori viallinen	Tarkasta/vaihda
	Hakejäämät tukkivat terälevyn	Irrota virtapistoke, avaa kotelo ja puhdista
Moottori ei tuota tehoa, sulake laukeaa	Jatkojohdon halkaisija ei riittävä	Valitse suuremman halkaisijan omaava jatkojohto
	Johto verkkoliitännän ja silppurin välillä liian pitkä	Mahdollisimman lyhyt matka verkkoliitännän ja silppurin välillä
Moottori yliuormitettu, sulake laukeaa	Liian suuri annos silputtavaa tuotetta silputtavan tuotteen ollessa kosteaa	Valitse alhaisempi annos, syötä väliin kuivaa silputtavaa tuotetta
	Terä- ja poistoalue tukossa	Irrota virtapistoke, avaa kotelo ja puhdista
	Tylsät terät	Hio, vaihda
	Jatkojohdon halkaisija ei riittävä	Valitse suuremman halkaisijan omaava jatkojohto
Silppurin sisäänveto heikkenee, vähäinen leikkuuteho	Kääntöterä on tylsä tai kulunut	Käännä kääntöterä tai vaihda se kokonaan
Voimakasta värähtelyä/melua	Terämutteri/-ruuvi löysällä	Kiristä terämutteri/-ruuvi
	Leikkuuterä vaurioitunut	Vaihda leikkuuterä
	Laitte vahingoittunut sisäpuolelta	Ota yhteyttä asiakashuoltoon

Forklaring til symbolerne på maskinen

Symbolerne i denne brugsanvisning skal henlede din opmærksomhed på eventuelle risici. Det er vigtigt, at du forstår sikkerhedssymbolerne og forklaringerne i forbindelse med symbolerne. Selve advarslerne afhjælper ikke risici og kan ikke erstatte korrekte foranstaltninger til forebyggelse af ulykker.

	<p>Overhold alle sikkerhedsforskrifter før ibrugtagning!</p>
	<p>Læs hele teksten i brugsanvisningen igennem før ibrugtagning.</p>
	<p>Benyt beskyttelsesbriller, høreværn og arbejdshandsker.</p>
	<p>Hold udenforstående væk fra farezonen!</p>
	<p>Beskyt maskinen mod regn, og brug den i det hele taget ikke i regnvejrl</p>
	<p>Træk netstikket ud.</p>
	<p>Bevægelige dele kan forårsage alvorlige personskader.</p>
	<p>Hold hænder og fødder på afstand af roterende knive.</p>
	<p>Garanteret lydeffektniveau</p>
	<p>Produktet opfylder gældende EU-direktiver.</p>
	<p>Produktet opfylder gældende serbiske direktiver.</p>

	<p>Beskyttelsesklasse 2</p>
	<p>Må ikke benyttes som trin.</p>
	<p>Vægt</p>
	<p>Grendiameter</p>
<p>⚠ PAS PÅ!</p>	<p>I denne brugsanvisning er de steder, der vedrører sikkerheden, forsynet med dette symbol.</p>

Indholdsfortegnelse:	Side:
1. Indledning	219
2. Maskinbeskrivelse	219
3. Leveringsomfang	219
4. Tilsigtet brug	220
5. Sikkerhedsforskrifter	220
6. Tekniske data	222
7. Før ibrugtagning	222
8. Montering	223
9. Betjening	223
10. Elektrisk tilslutning	224
11. Rengøring og vedligeholdelse	224
12. Opbevaring	225
13. Bortskaffelse og genanvendelse	225
14. Fejlfinding	226
15. Overensstemmelseserklæring	299

1. Indledning

Producent:

Scheppach GmbH
Günzburger Straße 69
D-89335 Ichenhausen, Tyskland

Kære kunde

Vi ønsker dig rigtig god fornøjelse og held og lykke med arbejdet med din nye maskine.

Bemærk:

Iht. gældende lov om produktansvar hæfter producenten af denne maskine ikke for skader, der måtte opstå på eller pga. denne maskine i forbindelse med:

- Forkert håndtering
- Tilsidesættelse af brugsanvisningen
- Reparation foretaget af tredjepart og/eller af uautoriserede fagfolk
- Montering og udskiftning af uoriginale reservedele
- Utilsiget brug
- Svigt af det elektriske anlæg som følge af tilsidesættelse af de elektriske forskrifter og VDE-bestemmelserne 0100, DIN 57113 / VDE 0113

Vær opmærksom på følgende:

Læs hele brugsanvisningens tekst igennem før montering og før ibrugtagning.

Formålet med denne brugsanvisning er at gøre det lettere for dig at lære maskinen at kende og benytte den som tilsigtet.

Brugsanvisningen indeholder vigtige oplysninger om, hvordan man bruger maskinen sikkert, professionelt og økonomisk, og hvordan man undgår farer, sparer reparationsomkostninger, reducerer dødtider og øger maskinens driftssikkerhed og levetid.

Udover sikkerhedsbestemmelserne i denne brugsanvisning skal de forskrifter vedr. brug af maskinen, der måtte gælde i det enkelte land (brugslandet), overholdes til punkt og prikke.

Opbevar brugsanvisningen i nærheden af maskinen, i en plastikpose, så den er beskyttet mod smuds og fugt. Den skal læses og overholdes med omhu af alle operatører, før arbejdet startes.

Arbejde på maskinen må kun udføres af personer, der er instrueret i brug af maskinen, og som er informeret om de dermed forbundne farer. Den lovmæssige minimumsalder skal overholdes.

Ud over sikkerhedsforskrifterne i denne brugsanvisning og de særlige forskrifter, der måtte gælde i brugslandet, skal de almindeligt anerkendte, tekniske regler, der gælder for lignende maskiner, overholdes.

Vi fraskriver os ethvert ansvar for ulykker eller skader, der måtte opstå som følge af tilsidesættelse af denne brugsanvisning og sikkerhedsforskrifterne.

2. Maskinbeskrivelse

1. Indføringsåbning
2. Maskinens overdel
3. Krog
4. Hjul
5. Hjul kapsel
6. Støttefod
7. Nulstillingsknop
8. Bundskruer
9. Tænd/Sluk-kontakt
10. Nettilslutning
11. Akkseskaft
12. Spændeskive
13. Hjulbøsning
14. Låsemøtrik
15. Boring
16. Rille
17. Gevindbolt
18. Alu-afdækning
19. Kniv
20. Undersænksskrue
21. Opsamlingspose
 - a. Skruenøgle
 - b. Unbrakonøgle
 - c. Prop

3. Leveringsomfang

- Maskinens overdel
- Støttefodder (2x)
- Akkseskaft
- Låsemøtrik (6x)
- Hjulbøsning (2x)
- Underlagsskive (2x)
- Hjul kapsel (2x)
- Hjul (2x)
- Opsamlingspose
- Skruenøgle
- Unbrakonøgle
- Prop
- Brugsanvisning

Tilbehør:

- Reserve-opsamlingspose

4. Tilsigtet brug

Maskinen må kun bruges til det tilsigtede formål. Enhver anden form for brug falder uden for tilsigtet brug. Brugeren, ikke producenten, bærer ansvaret for materielle skader eller personskader af enhver art, der måtte opstå som følge heraf.

Tilsigtet brug omfatter også overholdelse af sikkerhedsforskrifterne og monteringsvejledningen samt driftsanvisningerne i brugsanvisningen.

Personer, der betjener og vedligeholder maskinen, skal være fortrolige med denne og være informeret om potentielle farer.

Hvis der foretages ændringer ved maskinen, bortfalder producentens ansvar for deraf følgende skader.

Maskinen må kun bruges med originale dele og originalt tilbehør fra producenten.

Producentens forskrifter vedrørende sikkerhed, arbejdsmåde og vedligeholdelse samt målene, som er angivet i de tekniske data, skal overholdes.

Haveflisshuggeren er udelukkende bygget til findeling af kviste, grene, strå, haveaffald, papir og pap.

Tilsigtet anvendelse inkluderer flisning af

- Grene af enhver slags op til en maksimal diameter på 45 mm (afhængig af træart og friskhed).
- visnet, fugtigt haveaffald, der allerede har været opbevaret i flere dage, skiftevis med grene.

Vær opmærksom på, at vores udstyr ikke er konstrueret til erhvervsmæssig, håndværkermæssig eller industriel brug. Vi fraskriver os ansvaret, hvis udstyret bruges i erhvervs-, håndværks- eller industrivirksomheder samt til lignende arbejde.

5. Sikkerhedsforskrifter

- Denne maskine er ikke beregnet til at blive brugt af personer (inkl. børn) med begrænsede fysiske, sensoriske eller psykiske evner eller manglende erfaring og/eller viden, medmindre de overvåges af en sikkerhedsansvarlig person eller modtager instruktioner fra denne person om, hvordan maskinen skal anvendes.
- Hold øje med børn for at sikre, at de ikke leger med maskinen.
- Tillad aldrig børn eller andre personer, der ikke kender brugsanvisningen, at bruge maskinen.

Lokale bestemmelser kan fastlægge en minimumsalder for brugeren.

Vær opmærksom på støjbeskyttelse og lokale forskrifter.

PAS PÅ! Når der benyttes elværktøjer, skal følgende principielle sikkerhedsforanstaltninger overholdes for at beskytte mod elektrisk stød, personskader og brandfare:

Forberedelse:

- Brug aldrig maskinen, mens andre personer eller dyr, er i nærheden.
- Bær høreværn og beskyttelsesbriller under hele arbejdets varighed.
- Benyt egnet arbejdstøj såsom beskyttelseshandsker, fast fodtøj og lange bukser. Undlad at bære løstsiddende beklædningsgenstande eller tøj med frithængende bånd og snore.
- Maskinen må kun benyttes udendørs (dvs. ikke på en væg eller andre stive genstande) og på en fast, plan overflade.
- Maskinen må ikke benyttes på et område belagt med grus, hvor det udkastede materiale kan forårsage personskader.
- Inden ibrugtagning skal man kontrollere, at alle skruer, møtrikker, bolte og andet fastgørelsesmateriale sidder ordentligt fast. Afdækninger skal være monteret og i god funktionel stand. Beskadigede eller ulæselige mærkater skal erstattes med nye.
- Brug kun reserve- og tilbehørsdele, som leveres eller er anbefalet af producenten. Brug af dele fra fremmede medfører øjeblikkelig tab af garantikrav.
- Lad ikke maskinen køre uden opsyn, og sørg for at opbevare den utilgængeligt for børn.
- Maskinen må kun slutes til et korrekt jordet strømnet. Stikkontakt og forlængerkabel skal have en funktionel beskyttelsesleder.
- Ved brug udendørs skal maskinen tilsluttes til en stikkontakt med fejlstrømsafbryder (HFI-relæ) med en nominel fejlstrøm på ikke mere end 30 mA.
- Når maskinen er i brug, skal man altid stille sig uden for udkastningszonen.

Arbejde med maskinen:

- Sørg for, at påfyldningstragten er tom, inden maskinen startes.
- Sørg for at holde hoved, hård og krop på god afstand af påfyldningstragten.
- Undlad at række hånden ind i påfyldningstragten, mens produktet kører. Når maskinen slukkes, vil den blive ved med at køre i et kort stykke tid.

- Sørg for at stå med godt fodfæste og i god ligevægt. Undlad at bukke dig forover, og stå aldrig på et højere niveau end maskinen under indkastning af materiale.
- Når du indkaster materiale, skal du sørge for, at dette aldrig indeholder hårde genstande såsom metal, sten, glas eller andre fremmedlegemer.
- Brug ikke maskinen i regnvej - eller i et hele taget i dårligt vejr. Slå kun græs i dagslys eller ved god belysning.
- Brug ikke maskinen, hvis du er træt eller ukoncentreret eller efter indtagelse af alkohol eller piller. Sørg for at holde arbejds pauser.
- Sluk maskinen, og træk netstikket ud af stikkontakten:
 - når du ikke længere bruger maskinen, transporter den eller efterlader den uden opsyn;
 - inden du fjerner blokeringer fra en fastsiddende kniv;
 - når du kontrollerer, rengør eller fjerner blokeringer fra maskinen;
 - når du foretager rengørings- eller vedligeholdelsesarbejde eller skifter tilbehør;
 - hvis el- eller forlængerkablet er beskadiget eller sammenfiltret;
 - hvis du vil flytte eller løfte maskinen;
 - hvis der kommer fremmedlegemer ind i maskinen, i tilfælde af usædvanlige lyde eller vibrationer (kontrollér maskinen for skader inden genstart).
- Sørg for, at der ikke ophober sig forarbejdet materiale i udkastningsområdet; dette kan forhindre korrekt udkastning og bevirke, at materialet 'slår tilbage' igennem påfyldningstragten.
- Undlad at transportere eller vippe maskinen, mens motoren kører.
- Hænder, andre kropsdele og beklædning må ikke komme ind i påfyldningskammeret, udkastningskanalen eller i nærheden af andre bevægelige dele.
- Ved tilstopning i maskinens ind- eller udkastning skal du slukke motoren og trække netstikket ud af stikkontakten, inden du fjerner materialerester fra indkastningsåbningen eller udkastningskanalen. Sørg for, at motoren er fri for affald og anden ophobning for at beskytte den mod skader eller evt. brand. Husk på, at skæreværktøjet også starter samtidigt med igangsætningen af startmekanismen på motordrevne maskiner.
- Hvis der kommer fremmedlegemer ind i skæreværktøjet, eller hvis maskinen afgiver usædvanlige lyde eller vibrerer unormalt, skal du straks stoppe motoren og lade maskinen løbe ud. Udfør følgende trin:
 - Kontrollér maskinen for skader.

- Kontrollér, at delene sidder ordentligt fast; spænd dem evt. efter.
- Få sådanne dele udskiftet eller repareret, og se til, at delene har ækvivalent beskaffenhed.
- Kontrollér, at alle afdækninger og afvisere er monteret og i god funktionel stand.

Forsigtig! Således undgår du skader på maskinen og evt. deraf følgende personskader:

- Rengør ventilationsåbningerne med jævne mellemrum, og følg vedligeholdelsesforskrifterne.
- Overbelast ikke maskinen. Arbejd kun i det angivne effektområde. Brug ikke effektsvage maskiner til tungt arbejde. Brug ikke maskinen til formål, den ikke er beregnet til.
- Undlad at slukke for maskinen, før påfyldningstragten er helt tømt, da du ellers risikerer, at maskinen kan blive tilstoppet og muligvis ikke vil kunne genstartes.
- Forsøg ikke selv at reparere maskinen, medmindre du har den dertil påkrævede uddannelse. Alt arbejde, der ikke er beskrevet i denne brugsanvisning, må kun udføres på vores servicecenter.

Elektrisk sikkerhed

Forsigtig: Således undgås ulykker og personskader som følge af elektrisk stød:

- Brug den hertil beregnede kabeltrækafastning til placering af forlængerkablet.
- Beskadigede kabler, koblinger og stik eller tilslutningsledninger, der ikke opfylder forskrifterne, må ikke bruges. Træk straks netstikket ud af stikkontakten, hvis netledningen bliver beskadiget. Berør under ingen omstændigheder netledningen, så længe netstikket sidder i stikkontakten.
- Hvis tilslutningsledningen bliver beskadiget, skal den udskiftes af producenten eller af en autoriseret elektriker for at forebygge risici.
- Undlad at bruge maskinen, hvis kontakten ikke kan tændes og slukkes. Beskadigede kontakter skal erstattes på vores servicecenter.
- Anvend kun stænkvandbeskyttede forlængerkabler, der er godkendt til udendørs brug. Trådtværsnittet på forlængerledningen skal være på mindst 2,5 mm². Rul altid en kabeltromle helt af før brug. Kontrollér kablet for skader.
- Brug ikke kablet til at trække netstikket ud af stikkontakten med. Beskyt kablet mod varme, olie og skarpe kanter.

⚠ ADVARSEL!

Dette elværktøj genererer et elektromagnetisk felt under driften. Dette felt kan under bestemte omstændigheder påvirke aktive eller passive medicinske implantater negativt. For at minimere faren for alvorlige personskader eller personskafer med døden til følge anbefales det personer med medicinske implantater at konsultere læge og producenten af det medicinske implantat, før maskinen betjenes.

Restrisici

Maskinen er bygget efter det aktuelle tekniske niveau og de anerkendte sikkerhedstekniske regler. Alligevel kan der opstå enkelte restrisici under driften.

- Sundhedsfare som følge af strøm, hvis der bruges elektriske tilslutningsledninger, der ikke lever op til gældende regler.
- Før der gennemføres indstillings- eller vedligeholdelsesarbejde, skal man slippe startknappen og trække netstikket ud.
- Desuden kan der forefindes ikke-åbenlyse restrisici, selv om alle foranstaltninger er truffet.
- Restrisici kan reduceres til et minimum, hvis "Sikkerhedsforskrifterne" og "Tilsigtet Brug" samt brugsanvisningen overholdes.
- Undgå utilsigtet igangsætning af maskinen: Når stikket sættes i stikkontakten, må driftsknappen ikke være trykket ind.
- Brug det værktøj, der anbefales i denne brugsanvisning. Derved opnår du, at maskinen kører med optimal ydeevne.
- Hold hænderne væk fra arbejdsområdet, når maskinen er i drift.

6. Tekniske data

Dimensioner L x B x H	480 x 380 x 910 mm
Knivskive Ø	180 mm
Antal knive	2
Opsamlingsbeholder kapacitet	45 l
Transporthjul Ø	175 mm
Vægt	10 kg
maks. grendiameter Ø	45 mm
Motor	230-240 V~ 50 Hz
Nominelt strømforbrug P1	2400 W

Motorhastighed maks.	4200 (1/min)
Driftsfunktion	P40

Forbehold for tekniske ændringer!

Støjværdier

Garanteret lydeffektniveau L_{WA}	106 dB
Målt lydeffektniveau L_{WA}	103,8 dB
Måleusikkerhed K	2,46 dB
Lydtryksniveau L_{pA}	95,5 dB
Måleusikkerhed K_{pA}	3 dB

Bemærk: De angivne lydverdier er blevet målt iht. en standardiseret testproces og kan bruges til at sammenligne forskellige elværktøjer med hinanden. Derudover er disse værdier egnede til på forhånd at kunne estimere belastningerne for brugeren forårsaget af lyd.

7. Før ibrugtagning

⚠ PAS PÅ!

Inden ibrugtagning skal det sikres, at maskinen er monteret fuldstændigt!

- Åbn emballagen, og tag forsigtigt maskinen ud.
- Fjern emballeringsmaterialet samt emballage-/ transportsikringer (hvis sådanne findes).
- Kontrollér, om leveringsomfanget er fuldstændigt.
- Kontrollér maskinen og tilbehørsdelene for transportskafer.
- Informér straks speditøren i tilfælde af reklamation. Senere reklamationer anerkendes ikke.
- Opbevar så vidt muligt emballagen frem til udløbet af garantiperioden.
- Gør dig fortrolig med maskinen ved at læse brugsanvisningen, før arbejdet påbegyndes.
- Tilbehør samt slid- og reservedele må kun være originale dele. Reservedele fås i faghandlen.
- Husk at bestillinger skal være forsynet med artikelnumre samt maskintype og byggeår.
- Kontrollér inden tilslutningen, at dataene på type-skiltet stemmer overens med netdataene.

⚠ PAS PÅ!

Maskine og emballeringsmateriale er ikke legetøj! Børn må ikke lege med plastposer, folie og smådele! Fare for slugning og kvælning!

8. Montering

⚠ ADVARSEL!

Træk altid netstikket ud af stikkontakten, inden der foretages indstillinger på maskinen.

Montering af støttefødder (fig. B-E)

- Indsæt akslen (11) i hullerne (15) i støttefødderne (6), og monter spændeskiven (12) på akslen (11).
- Sæt muffen (13) og hjulet (4) på akslen (11).
- Sæt låsemøtrikken (14) på gevindet, og spænd den fast med den medfølgende skruenøgle (a).
- Når du har spændt låsemøtrikken (14) fast, monterer du hjulkapslen (5) på hjulet (4). Positionen angives af rillerne (16).
- Gentag ovennævnte proces på den modsatte side (fig. D).

Montering af understativet på maskinens overdel (fig. F, G)

- Sæt støttefødderne (6) på gevindboltene (17) på maskinens overdel (2) (fig. F).
- Påsæt de medfølgende låsemøtrikker (14) med hånden, og spænd dem derefter fast med skruenøglen (a). (fig. G)

Ophängning af opsamlingspose (fig. M, N)

Til opsamling af flismaterialet skal du hænge den medfølgende opsamlingspose (21) på de hertil indrettede kroge (3) (fig. N).

9. Betjening

Betjeningspanel (fig. L)

- Tænd-kontakt (9): Vip knappen opad: flishuggeren starter.
- Sluk-kontakt (9): Vip knappen nedad: flishuggeren stopper.
- **Nulstillingsknap (7):** Overbelastningsbeskyttelse

Arbejde med flishuggeren

Man bør flise visnet haveaffald, der har været opbevaret i flere dage, og grene skiftevis med grene for at undgå tilstopning.

- Tilslut flishuggeren til strømforsyningen.
- Sæt flishuggeren i drift med Tænd-kontakten (9).
- Fyld flismaterialet i påfyldningstragten, hvorefter materialet vil blive trukket ind.

- Lad flishuggeren findele det tilførte flismateriale fuldstændigt, inden du tilfører nyt flismateriale.
- Undlad at bruge hænderne til at trække flismateriale ud med; brug kun de specielle efterskubere (c) eller andet flismateriale.
- Sluk flishuggeren, når arbejdet er færdigt, og frakobl den fra strømmettet.

Udskiftning af skæreværktøj

Værktøj har efterløb! Træk netstikket ud, inden der foretages arbejde på skæreværktøjet!

De dobbeltsidede, vendeknive af højtydende stål er nemme og hurtige at udskifte.

Udvis forsigtighed under arbejdet: Fare for skader på fingre og hænder! Det er yderst vigtigt kun at bruge velslebne knive!

Husk derfor:

Stumpe knive forringer skæreeffekten og begrænser arbejdsgangen!

Et sikkert tegn på, at knivene ikke længere er skarpe, er, at indtrækningen aftager. Motoren bliver varm, overbelastningsbeskyttelsen udløses.

Åbn huset (fig. H, I)

- Åbn først huset ved at løsne bundskruen (9). Klap derefter den øverste del af huset (2) udad (fig. H).
- Fjern derefter alu-afdækningen (18) ved at løsne de otte stjerneskrue (fig. I).

Rengøring af knivens fastgørelsesskrue (fig. K)

Brug en lille skruetrækker eller et søm til at fjerne snavs fra den indvendige sekskant i knivens fastgørelsesskrue (20).

Afmontering af kniven (19)

- Stiftnøglen med tværgreb skal gribe helt ind i den indvendige sekskant for at løsne skrueerne.
- Både knivene og knivstøttefladen på knivskiven, skal rengøres for hærdede smudsrester.

Slibning af kniv

- Ved efterslibning af kniven (19) skal man sørge for, at bredden er den samme på grund af ubalance.
- Via efterslibning kan man fjerne maks. 2 mm pr. side.

Montering af kniv

- Under genmontering skal kniven (19) ligge præcist.
- Ved montering af kniven skal knivens fastgørelsesskrue (20) smøres og spændes godt fast.
- Spænd knivens fastgørelsesskrue fast.

- Monter alu-afdækningen.
- Luk huset med bundskruen. Maskinen er klar til brug.

Overbelastningsbeskyttelse

Ved overbelastning, f.eks. pga. for tykke grene, slukker maskinen automatisk.

Efter en kort afkølingsfase (ca. 5 min) skal man trykke på nulstillingsknappen (7).

10. Elektrisk tilslutning

Den installerede elektromotor er tilsluttet, så den er driftsklar. Tilslutningen opfylder de relevante VDE- og DIN-bestemmelser.

Elnettilslutningen hos kunden samt den anvendte forlængerledning skal opfylde disse forskrifter.

Beskadiget elektrisk tilslutningsledning

Der opstår ofte isoleringsskader på elektriske tilslutningsledninger.

Årsagerne hertil kan være:

- Tryksteder, når tilslutningsledninger trækkes gennem vinduer eller døråbninger.
- Knæksteder, når tilslutningsledning fastgøres eller trækkes forkert.
- Skæresteder, når tilslutningsledningen køres over.
- Isolationsskader, når stikket trækkes ud af stikkontakten på væggen.
- Revner pga. ældning af isoleringen.

Sådanne beskadigede elektriske tilslutningsledninger må ikke anvendes og er livsfarlige pga. isoleringsskaderne.

Elektriske tilslutningsledninger skal kontrolleres for skader med jævne mellemrum. Sørg for, at tilslutningsledningen ikke hænger i elnettet, når den kontrolleres. Elektriske tilslutningsledninger skal opfylde de relevante VDE- og DIN-bestemmelser. Der må kun anvendes tilslutningsledninger med mærkningen H05VV-F.

Påtryk af typebetegnelsen på tilslutningskablet er et krav.

Vekselstrømsmotor

- Netspændingen skal andrage 230V~.
- Forlængerledninger op til en længde på 25 m skal have et tværsnit på 2,5 mm².

Tilslutning og reparation af elektrisk udstyr må kun forestås af autoriserede elektrikere.

- Produktet opfylder kravene iht. EN 61000-3-11 og skal overholde specielle tilslutningsbetingelser. Det vil sige, at brug ved tilslutning til vilkårlige, frit valg-bare tilslutningspunkter ikke er tilladt.
- Produktet kan under ugunstige netforhold medføre midlertidige spændingssvingninger.
- Produktet er udelukkende beregnet til brug ved tilslutningspunkter, der har en konstant, strømbelastning af elnettet på mindst 100 A pr. fase.
- Du skal som bruger, hvis nødvendigt efter aftale med dit elforsyningselskab, sikre, at det tilslutningspunkt, hvorfra du aftager strøm til produktet, opfylder ovennævnte krav.

Tilslutningstype Y

Hvis det bliver nødvendigt at udskifte elnettilslutningsledningen, skal dette udføres af producenten eller dennes repræsentant for at undgå, at sikkerheden bringes i fare.

Til enkeltfasede vekselstrømsmotorer anbefaler vi en sikring af typen C 16A eller K 16A til maskiner med høj startstrøm (fra 3000 watt)!

11. Rengøring og vedligeholdelse

Arbejde, der ikke er beskrevet i denne brugsanvisning, skal du lade udføre på et af os autoriseret kundeservicested. Der må kun benyttes originale dele.

Brug altid handsker, når du arbejder med knivvålsen. Inden påbegyndelse af vedligeholdelses- og rengøringsarbejde skal du slukke maskinen, trække netstikket ud og vente, til knivvålsen er stoppet.

Generelt rengørings- og vedligeholdelsesarbejde

Undlad at sprøjte vand på den støvsage flişhugger. Fare for elektrisk stød!

- Hold altid maskinen, hjulene og ventilationsåbningerne rene. Til rengøring må der kun benyttes børste eller klude, men ikke rengørings- eller opløsningsmidler.
- Inden hver ibrugtagning skal du kontrollere maskinen, især beskyttelsesudstyret, for skader såsom løse, nedslidte eller beskadigede dele. Kontrollér, at alle møtrikker, bolte og skruer sidder ordentligt fast.
- Kontrollér afdækninger og beskyttelsesudstyr for skader og korrekt montering. Udskift i givet fald disse.

- Opbevar maskinen på et tørt sted og utilgængeligt for børn. Undlad at overdække maskinen med nylon-sække, da der i så fald kan dannes fugt.

PAS PÅ!

Træk netstikket ud før påbegyndelse af enhver form for vedligeholdelsesarbejde.

Tilslutning og reparation

Tilslutning og reparation af elektrisk udstyr må kun forestås af autoriserede elektrikere.

Ved forespørgsler bedes følgende data opgivet:

- Motorens strømtype
- Dataene på maskinens typeskilt
- Dataene på motorens typeskilt

Serviceinformation

Vær opmærksom på, at følgende dele på dette produkt slides som følge af brug eller naturligt slid, og at der er brug for følgende dele som forbrugsmaterialer.

Sliddele*: Kulbørster, knive

* medfølger ikke nødvendigvis!

Reserve dele og tilbehør fås hos vores service-center. Dette gøres ved at scanne QR-koden på forsiden.

12. Opbevaring

Maskinen og dens tilbehør skal opbevares mørkt, tørt og frostsikkert og utilgængeligt for børn. Den optimale opbevaringstemperatur er mellem 5 og 30°C.

Opbevar værktøjet i den originale emballage.

Tildæk værktøjet for at beskytte det mod støv eller fugt.

Opbevar brugsanvisningen sammen med værktøjet.

13. Bortskaffelse og genanvendelse

Oplysninger om emballage



Emballeringsmaterialerne er genanvendelige. Emballage skal bortskaffes jf. gældende miljøregler.

Oplysninger om loven om brugt elektrisk og elektronisk udstyr (ElektroG)



Brugt elektrisk og elektronisk udstyr (elskrot) hører ikke til husholdningsaffaldet, men skal indsamles og/eller bortskaffes separat!

- Brugte (genopladelige) batterier, der ikke er permanent installeret i en brugt maskine, skal udtages i intakt tilstand inden aflevering! Sådanne batterier skal bortskaffes i henhold til batteriloven.
- Ejere og/eller brugere af elektriske og elektroniske maskiner er juridisk forpligtet til at returnere sådanne efter brug.
- Slutbrugeren er eneansvarlig for at slette sine personlige oplysninger på den brugte maskine, der skal bortskaffes!
- Symbolet med den overstregede skraldespand betyder, at brugte elektriske og elektroniske apparater (elskrot) ikke må bortskaffes sammen med husholdningsaffald.
- Brugte elektriske og elektroniske apparater (elskrot) kan afleveres gratis på følgende steder:
 - Offentlige bortskaffelses- og/eller indsamlingssteder (f.eks. kommunale genbrugsstationer).
 - Salgssteder for elektroniske apparater (fysiske butikker og online), forudsat at forhandleren er forpligtet til at tage sådanne apparater retur - eller tilbyder dette frivilligt.
 - Du kan gratis aflevere op til tre brugte elektriske apparater pr. apparattype, med en maksimal kantlængde på 25 centimeter, hos producenten uden først at skulle købe et nyt apparat hos samme, eller du kan aflevere sådanne apparater på et andet autoriseret indsamlingssted i dit nærrområde.
 - Du kan indhente yderligere tilbagetagningsbetingelser hos producenten og distributører hos disse respektive kundeservice.
- Hvis et nyt elektrisk apparat leveres af producenten til en privat husstand, kan producenten foranledige, at det gamle elektriske apparat afhentes gratis efter anmodning fra slutbrugeren. For at gøre dette skal du kontakte producentens kundeservice.
- Disse erklæringer gælder kun for apparater, der installereres og sælges i landene i EU, og som er underlagt det europæiske direktiv 2012/19/EU. I lande uden for EU kan der gælde forskellige regler for bortskaffelse af brugte elektriske og elektroniske apparater (elskrot).

14. Fejlfinding





Følgende tabel viser fejlsymptomer og beskriver, hvordan disse kan afhjælpes, hvis maskinen ikke fungerer korrekt. Hvis man ikke kan lokalisere og afhjælpe problemet, skal man kontakte sit serviceværksted.

Fejl	Mulig årsag	Afhjælpning
Motor starter ikke	Husets overdel er ikke lukket korrekt	Skrue sikkerhedsskruen helt ind
	Forlængerledning defekt	Udskift forlængerledningen, eller få den repareret
	Ingen strøm i stikkontakten	Kontrollér netsikring
	Afbryder defekt	Kontrollér/udskift
	Motor defekt, kondensator defekt	Kontrollér/udskift
	Flisrester blokerer knivskiven	Træk netstikket ud, åbn huset, og rengør det
Motor leverer ingen effekt, sikringen springer	Forlængerledning uden tilstrækkelig tværsnit	Vælg forlængerledning med større tværsnit
	Ledning mellem nettilslutning og flishugger for lang	Kortest mulig afstand mellem nettilslutning og flishugger
Motor overbelastet, sikringen springer	for høj dosering af flismateriale, hvis dette er fugtigt	vælg lavere dosering mellem tørt flismateriale
	Kniv- og udkastningsområde tilstoppet	Træk netstikket ud, åbn og rengør huset
	Uskarpe knive	Efterslib, udskift
	Forlængerledning uden tilstrækkelig tværsnit	Vælg forlængerledning med større tværsnit
Flishuggerindtrækning aftager, lavere skæreeffekt	Vendekniv er stump eller opbrugt	Vend vendeknive, efterslib vendeknive, eller udskift dem fuldstændigt
Kraftige vibrationer/støj	Knivmøtrik/-skrue løs	Spænd knivmøtrik/-skrue fast
	Skærekniv beskadiget	Udskift skærekniv
	Maskine beskadiget indvendigt	Kontakt kundeservice

Forklaring av symbolene på apparatet

Bruken av symboler i denne håndboken er ment å gjøre deg oppmerksom på potensielle risikoer. Sikkerhetssymbolene og forklaringene som følger med dem må bli forstått. Advarslene i seg selv eliminerer ingen risikoer og kan ikke erstatte riktige ulykkesforebyggende tiltak.

	<p>Før bruk må du være oppmerksom på alle sikkerhetsinstruksjoner!</p>
	<p>Les gjennom hele brukerveiledningen før idriftsetting.</p>
	<p>Bruk vernebrille, hørselsvern og arbeidshansker.</p>
	<p>Hold tredjeparter borte fra fareområde!</p>
	<p>Beskytt apparatet mot regn. La ikke apparatet stå ute i regnvær!</p>
	<p>Fjern strømpluggen.</p>
	<p>Gjenstander som kastes ut og roterende deler kan forårsake alvorlig personskade.</p>
	<p>Hold hender og føtter borte fra de roterende knivene.</p>
	<p>Garantert lydeffektnivå</p>
	<p>Produktet tilsvare de aktuelle europeiske direktivene.</p>
	<p>Dette produktet er i samsvar med gjeldende serbiske retningslinjer.</p>

	Beskyttelsesklasse 2
	Må ikke brukes som trinn.
	Vekt
	Kvistdiameter
<p>⚠ Obs!</p>	I denne brukerveiledningen har vi markert det som angår din sikkerhet med dette tegnet.

Innholdsfortegnelse:	Side:
1. Innledning	230
2. Apparatbeskrivelse	230
3. Leveringsomfang	230
4. Tiltent bruk	231
5. Sikkerhetsinstruksjoner	231
6. Tekniske data	233
7. Før idriftsetting	233
8. Montering	233
9. Betjening	234
10. Elektrisk tilkobling	235
11. Rengjøring og vedlikehold	235
12. Lagring	236
13. Kassering og gjenvinning	236
14. Feilhjelp	237
15. Samsvarserklæring	299

1. Innledning

Produsent:

Schepach GmbH
Günzburger Straße 69
D-89335 Ichenhausen

Kjære kunde

Vi ønsker deg mye glede og lykke til ved arbeidet med ditt nye apparat.

Merknad:

Produsenten av dette apparatet er i henhold til loven om produktansvar ikke ansvarlig for skader, som oppstår på dette apparatet eller grunnet dette apparatet ved:

- Feil håndtering
- Ignorering av bruksanvisningen
- Reparasjoner fra tredjeparter, ikke autoriserte fagfolk
- Montering og utskifting av ikke originale reservedeler
- Ikke-tiltenkt bruk
- Svikt i det elektriske anlegget ved ignorering av de elektriske forskriftene og VDE-bestemmelsene 0100, DIN 57113 / VDE 0113

Vær oppmerksom på følgende:

Før montering og idriftsetting må du lese hele brukerveiledningen.

Denne brukerveiledningen skal gjøre det enklere for deg å bli kjent med apparatet og gjøre nytte av den i henhold til tiltenkte bruksmuligheter.

Brukerveiledningen inneholder viktige instruksjoner om hvordan du arbeider sikkert, faglig korrekt og økonomisk samt hvordan du unngår farer, sparer reparasjonskostnader, reduserer nedetider og øker påliteligheten og levetiden til apparatet.

I tillegg til sikkerhetsbestemmelsene i denne brukerveiledningen må du absolutt overholde gjeldende forskrifter for drift av apparatet i landet ditt.

Oppbevar brukerveiledningen beskyttet mot smuss og fuktighet i en plastlomme ved apparatet. Alle betjeningsspersoner må lese og følge den nøye før start av arbeidet.

Kun personer som har fått undervisning i bruk av apparatet og farene som er forbundet med den, skal arbeide på apparatet. Påbudt minstealder må overholdes.

I tillegg til sikkerhetsanvisningene i denne brukerveiledningen og de spesielle forskriftene som gjelder i ditt land, må en også følge de generelt anerkjente tekniske reglene for drift av identiske maskiner.

Vi overtar intet ansvar for ulykker eller skader som oppstår grunnet ignorering av denne anvisningen og sikkerhetsinstruksjonene.

2. Apparatbeskrivelse

1. Innkaståpning
2. Maskinoverdel
3. Krok
4. Hjul
5. Hjul kapsel
6. Støttefot
7. Reset-bryter
8. Låseskrue
9. På/av-bryter
10. Nettilkobling
11. Akseltapp
12. Underlagsskive
13. Hjulhylse
14. Låsemutter
15. Hull
16. Groove
17. Gjengebolt
18. Aluminiumsdeksel
19. Kniv
20. Senkehodeskrue
21. Oppsamlingssekk

- a. Skrunøkkel
- b. Unbrakonøkkel
- c. Stopper

3. Leveringsomfang

- Maskinoverdel
- Støtteføtter (2x)
- Akseltapp
- Låsemutter (6x)
- Hjulhylse (2x)
- Underlagsskive (2x)
- Hjul kapsel (2x)
- Hjul (2x)
- Oppsamlingssekk
- Skrunøkkel
- Unbrakonøkkel
- Stopper
- Brukerveiledning

Tilbehør:

- Reserve-opsamlingssekk

4. Tiltentk bruk

Maskinen skal bare benyttes til de formålene den er ment for. Enhver bruk som går utover dette er ikke tiltentk. Brukeren/operatøren, og ikke produsenten, er ansvarlig for materielle skader eller personskader av enhver art som forårsakes av dette.

Det å følge sikkerhetsinstruksjonene, monteringsanvisningen og brukerveiledningen er også en del av tiltentk bruk.

Personer som betjener og vedlikeholder maskinen, må kjenne godt til den og være orientert om mulige farer.

Foretas det endringer på maskinen, påtar ikke produsenten seg noe ansvar for skader som kan oppstå som følge av dette.

Maskinen må bare brukes med originaldeler og originaltilbehør fra produsenten.

Sikkerhets-, arbeids- og vedlikeholdsforskriftene til produsenten og målene som er spesifisert i de tekniske dataene, må overholdes.

Hagehakkelsesmaskinen er laget utelukkende for å kutte opp kvister, grener, busker, hageavfall, papir og kartong.

Til den tiltentkte bruken tilhører hakking av

- Alle slags grener som har en diameter på maks. 45 mm (avhengig av tresort og fuktighet i stammen).
- vissent, fuktig hageavfall som er lagret i flere dager, vekslende med grener.

Vennligst merk at våre apparater forskriftsmessig sett ikke ble konstruert for bruk innen handel, håndverk og industri. Vi påtar oss intet garantiansvar dersom apparatet benyttes innen handel, håndverk eller industri, eller ved likestilte aktiviteter.

5. Sikkerhetsinstruksjoner

- Dette apparatet er ikke bestemt, for bruk av personer (inkludert barn) med reduserte fysiske, sensoriske eller åndelige evner eller på grunn av manglende erfaring og/eller manglende kunnskaper, såfremt de ikke er under oppsyn av en person som er ansvarlig for sikkerheten eller gir instruksjoner om bruk av apparatet.
- Barn må være under tilsyn for å sørge for at de ikke leker med apparatet.
- La aldri barn eller andre som ikke kjenner bruksanvisningen bruke apparatet. Lokale bestemmelser kan bestemme minstealderen til operatøren.

Vær oppmerksom på støybeskyttelse og lokale forskrifter.

Obs! Følg disse grunnleggende sikkerhetstiltakene når du bruker EI-verktøy for beskyttelse mot elektrisk støt, personskade og brannfare:

Forberedelse:

- Bruk aldri apparatet når andre personer eller dyr er i nærheten.
- Bruk hørselsvern og vernebriller hele tiden apparatet er i bruk.
- Bruk egnet arbeidstøy som vernehansker, solid fotstøy og lange bukser. Ikke bruk løsthengende klær eller klær med løse bånd eller snorer.
- La apparatet stå fritt når det brukes (det vil si ikke inntil vegger eller andre faste strukturer) og på en fast, jevn overflate.
- Ikke bruk maskinen på en grusbeltet overflate der materiale som kastes ut kan forårsake personskade.
- Før idriftsetting, sjekk at alle skruer, muttere, bolter og annet festeutstyr sitter fast. Tildekkinger må være på plass og i god stand. Erstatt skadede eller uleselige klistremerker.
- Bruk kun reserve- og tilbehørsdeler, som leveres og anbefales av produsenten. Bruk av fremmede deler fører til omgående tap av garantikravet.
- Ikke la apparatet stå og jobbe uten tilsyn, og sørg for å bevare det tørt og utilgjengelig for barn.
- Apparatet må bare kobles til et forskriftsmessig jordnet strømnett. Stikkontakt og skjøteledning må ha en funksjonell beskyttelsesleder.
- Når apparatet brukes utendørs, må det kobles til en stikkontakt med jordfeilbryter med en utløserstrøm (RCCB) som ikke er høyere enn 30 mA.
- Sørg for ikke å stå i utløpssonen for maskinen ved idriftsetting.

Arbeid med apparatet:

- Du må sørge for at påfyllingstrakten er tom før du starter apparatet.
- Sørg for å holde hode, hår og kropp på god avstand fra påfyllingstrakten.
- Ikke grip etter noe i påfyllingstrakten mens den er i bruk. Apparatet vil fortsette å gå en kort stund etter at du slår det av.
- Sørg for at du alltid står stødig og i likevekt. Ikke len deg forover, og stå aldri høyere enn apparatet når du kaster inn materiale.

- Forsikre deg om at materiale som kastes inn ikke inneholder harde objekter av metall, stein, glass eller lignende.
- Ikke bruk apparatet i regn og dårlig vær. Arbeid kun ved dagslys eller bra belysning.
- Ikke bruk apparatet når du er trøtt eller ukonsentrert, eller etter inntak av alkohol eller tabletter. Husk å ta regelmessige pauser.
- Slå av apparatet og trekk ut strømpluggen:
 - når du ikke bruker apparatet, transporterer det eller lar det stå uten tilsyn;
 - før du løsner en blokkert kniv;
 - når du sjekker apparatet, rengjør det eller fjerner blokkeringer;
 - når du holder på med rengjøring eller vedlikeholdsarbeid eller skifter ut tilbehør;
 - hvis strøm- eller skjøteledningen er skadet eller flokete;
 - før du flytter eller løfter apparatet;
 - hvis fremmedlegemer kommer inn i apparatet, hvis apparatet lager uvanlige lyder eller vibrasjoner (sjekk apparatet for skader før du starter det på nytt).
- Sørg for at materiale som har blitt kastet ut ikke samler seg foran utløpet. Dette kan hindre nytt materiale i å bli kastet ut ordentlig, noe som kan føre til tilbakeslag inn i påfyllingstrakten.
- Ikke transporter eller vipp apparatet mens motoren er i gang.
- Hold hender, andre kroppsdeler og klær borte fra matingskammeret, utløpskanalen og andre bevegelige deler.
- I tilfelle det blir blokkeringer i maskinens innkast eller utløp, slå av motoren og trekk ut strømpluggen før du fjerner materialrester fra innkaståpningen eller utløpskanalen. Forsikre deg om at motoren er fri for avfall og andre opphopinger for å bevare motoren og forhindre skade og mulig brann. Husk at ved idriftsetting av startmekanismen for motordrevne maskiner aktiveres også skjæreverktøyet.
- Skulle et fremmedobjekt komme inn i skjæreverktøyet, eller skulle maskinen lage uvanlige lyder eller vibrasjoner, slå av motoren straks, og la maskinen stoppe helt. Utfør følgende trinn:
 - Sjekk maskinen for skader.
 - Sjekk at alle deler sitter fast, trekk til hvis nødvendig.
 - Erstatt eller reparer eventuelle deler. Delene må være av tilsvarende kvalitet.
- Forsikre deg om at tildekkinger og avvisere er på plass og i god stand.

Forsiktig! Slik unngår du skader på apparatet og eventuelle personskafer:

- Rengjør luftinntaksåpningene regelmessig, og følg vedlikeholdsforeskriftene.
- Apparatet må ikke overbelastes. Du skal kun arbeide innenfor det oppførte effektområdet. Ikke bruk noen maskiner som har for lav effekt til å utføre tunge arbeider. Du skal ikke benytte apparatet til formål som det ikke er ment for.
- Slå først av apparatet når påfyllingstrakten er helt tom, ellers kan apparatet bli tett. Det kan føre til at du ikke får startet det igjen.
- Ikke prøv å reparere apparatet selvstendig, såfremt du ikke har utdanning for dette. Alle arbeider som ikke er angitt i denne bruksanvisningen, skal kun utføres av vårt servicesenter.

Elektrisk sikkerhet

Forsiktig: Slik unngår du ulykker og personskafer grunnet elektrisk støt:

- Ved montering av skjøteledning, bruk den foreskrevne strekkavlastningen for kabler.
- Skadede kabler, koblinger og støpsler eller tilkoblingsledninger som ikke er i forskriftsmessig stand må ikke brukes. Ved skade på nettkabelen, trekk straks støpselet ut av stikkkontakten. Ikke rør nettkabelen så lenge strømpluggen står i stikkkontakten.
- Hvis tilkoblingsledningen til dette apparatet skades, må den skiftes ut av produsenten, produsentens kundeservice eller en tilsvarende kvalifisert person for å unngå farer.
- Ikke bruk apparatet når av-og-på-bryteren ikke virker ordentlig. Skadede brytere må erstattes av servicesenteret vårt.
- Bruk en skjøteledning som er sprutsikker og godkjent for utendørs bruk. Ledningstverrsnittet til skjøteledningen må være minst 2,5 mm². Du skal alltid rulle kabeltrommelen helt av før bruk. Kontroller kabelen for skader.
- Du skal ikke benytte kabelen til å trekke støpset ut av stikkkontakten. Beskytt kabelen mot varme, olje og skarpe kanter.

⚠ ADVARSEL!

Under driften danner dette elektroverktøyet et elektromagnetisk felt. Dette feltet kan under visse omstendigheter skade aktive eller passive medisinske implantater. For å redusere faren for alvorlige eller dødelige farer, anbefaler vi at personer med medisinske implantater forhører seg med legen sin eller produsenten av implantatet før maskinen betjenes.

Resterende risikoer

Maskinen er konstruert og bygget i henhold til nyeste tekniske standarder og anerkjente sikkerhetstekniske regler. Likevel kan det oppstå enkelte restfarer ved arbeidet.

- Helsefare som følge av strøm dersom det ikke benyttes forskriftsmessige ledninger til strømtilkobling.
- Utløs starttasten og trekk ut strømpluggen før du foretar justerings- eller vedlikeholdsarbeider.
- Dessuten kan det, på tross av alle forholdsregler som treffes, finnes muligheter for ikke-åpenbare restfarer.
- Restfarer kan minimeres dersom "Sikkerhetsinstruksjoner" og "Tiltent bruk" samt bruksanvisningen som helhet følges.
- Unngå tilfeldig igangsetting av maskinen: når pluggen settes inn i stikkkontakten må strømknappen ikke trykkes.
- Bruk verktøyet som anbefales i brukerveiledningen. På denne måten oppnår du at maskinen gir optimal ytelse.
- Hold hendene dine unna arbeidsområdet når maskinen er i drift.

6. Tekniske data

Dimensjoner L x B x H	480 x 380 x 910 mm
Knivskive Ø	180 mm
Antall kniver	2
Oppsamlingsbeholderkapasitet	45 l
Transporthjul Ø	175 mm
Vekt	10 kg
maks. grendiameter Ø	45 mm
Motor	230-240 V~ 50 Hz
Nominell spenning P1	2400 W
Motorturtall maks.	4200 (1/min)
Driftsmodus	P40

Med forbehold om tekniske endringer!

Støyverdier

Garantert lydeffektnivå L_{WA}	106 dB
Målt lydeffektnivå L_{WA}	103,8 dB

Måleusikkerhet K	2,46 dB
Støynivå L_{pA}	95,5 dB
Måleusikkerhet K_{pA}	3 dB

Merknad: En standardisert testmetode er brukt for å komme fram til de angitte lydverdiene, og de kan brukes for å sammenligne ulike EI-verktøy med hverandre. I tillegg er disse verdiene egnet til på forhånd å estimerer belastningen for brukeren forårsaket av lyd.

7. Før idriftsetting

⚠ OBS!

Før idriftsetting må apparatet monteres komplett!

- Åpne emballasjen og ta apparatet forsiktig ut av esken.
- Fjern emballasjematerialet samt emballasje- og transportsikringene (hvis der er noen).
- Sjekk at leveringsomfanget er fullstendig.
- Sjekk apparatet og tilbehørsdeler for transportskader.
- Ved anmerkninger skal distributøren informeres umiddelbart. Senere reklamasjoner vil ikke bli godtatt.
- Hvis det er mulig, bør du bevare emballasjen til garantiperioden er over.
- Gjør deg kjent med brukerveiledningen før du tar apparatet i bruk.
- Når det gjelder tilbehør, slitasje- og reservedeler, skal du kun bruke originaldeler. Reservedeler får du hos din fagforhandler.
- Oppgi ved bestillinger våre artikkelnumre, samt type og byggeår for apparatet.
- Før maskinen kobles til må du forsikre deg om at dataene på typeskiltet stemmer overens med dataene til strømmettet.

⚠ OBS!

Apparatet og emballasjemateriale er ikke et leketøy! Barn skal ikke leke med plastposer, folier og smådeler! Det er fare for svelging og kvelning!

8. Montering

⚠ ADVARSEL!

Trekk alltid ut strømpluggen før du foretar innstillinger på apparatet.

Montere støtteføtter (fig. B-E)

- Før akselen (11) inn i borehullene (15) til støtteføttene (6) og sett underlagsskiven (12) på akselen (11).
- Stikk hylsen (13) og hjulet (4) på akselen (11).

- Plasser låsemutteren (14) på gjengen og trekk den fast med den medfølgende skrunøkkel (a).
- Etter at du har trukket til låsemutteren (14), monter hjulkapselen (5) på hjulet (4). Posisjonen er gitt på forhånd av sporene (16).
- Gjenta prosessen nevnt ovenfor på motsatt side (fig. D).

Montere understellet på maskinens overdel (fig. F, G)

- Stikk støtteføttene (6) på gjengeboltene (17) på maskinens overdel (2) (fig. F).
- Plasser de medfølgende låsemutrene (14) for hånd og trekk dem fast med skrunøkkel (a). (Fig. G)

Henge opp oppsamlingssekken (fig. M, N)

For å samle opp hakket materiale må du hekte den medfølgende oppsamlingssekken (21) på de spesifiserte krokene (3) (fig. N).

9. Betjening

Betjeningspanel (fig. L)

- På-bryter (9): Vipp tasten oppover; hagekvernen starter.
- Av-bryter (9): Vipp tasten nedover; hagekvernen stopper.
- **Reset-bryter (7):** Overlastvern

Arbeid med hagekvernen

Veksle mellom å kverne visstent hageavfall som har vært lagret i flere dager og grener for å unngå at enheten tetter seg.

- Koble hagekvernen til strømforsyningen.
- Slå på hagekvernen med på-bryteren (9).
- Fyll materialet som skal hakkes i påfyllingstrakten, og materialet blir trukket inn automatisk.
- La hagekvernen få kutte opp det innkastede materialet helt før du legger i mer.
- Ikke bruk hendene dine for å skyve inn materialet som skal hakkes. Bruk kun spesielle matere (c) eller annet materiale som skal hakkes.
- Slå av hagekvernen etter at arbeidet er gjort, og koble den fra strømmettet.

Skifte ut skjæreverktøy

Verktøyet fortsetter å gå! Trekk ut strømpluggen før du arbeider på skjæreverktøyet!

De dobbeltsidige reversible knivene av høyttelsesstål er enkle og raske å skifte ut.

Forsiktig under arbeidet: Fare for personskader for fingrene og hendene! Det er veldig viktig å kun bruke godt slipte kniver!

Vær oppmerksom på følgende:

Sløve kniver reduserer skjæreytelsen og svekker arbeidsprosessen!

Et sikkert tegn på at knivene ikke lenger er skarpe, er en reduksjon i hastigheten. Motoren varmer seg opp, overbelastningsvern utløses.

Åpne huset (fig. H, I)

- Åpne først huset ved å løsne låseskruen (9). Deretter folder du ut den øvre delen av huset (2) (fig. H).
- Deretter fjerner du aluminiumsdekselet (18), ved å løsne de åtte stjerneskrueene (fig. I).

Rengjøre knivfesteskruen (fig. K)

Bruk et lite skrujern eller spiker til å fjerne smuss fra sekskanthylsen til knivfesteskruen (20).

Ta av kniven (19)

- Stiftnøkkeln med T-håndtak må gripe helt inn i sekskanthylsen for å løsne skruene.
- Knivene, samt knivstøtteflaten på knivskiven, må rengjøres for fastsittende smuss.

Slipe kniven

- Når du sliper kniven (19), må du være oppmerksom på at bredden er lik på grunn av ubalanse.
- Ved sliping skal det fjernes maks. 2 mm per side.

Installere kniven

- Kniven (19) må ligge på nøyaktig ved ny montering.
- Ved montering av kniven må du smøre inn knivfesteskruene (20) og trekke dem godt fast.
- Trekk knivfesteskruene godt fast.
- Monter aluminiumsdekselet.
- Bruk låseskruen til å lukke huset. Apparatet er klart til bruk.

Overlastvern

I tilfelle overbelastning, for eksempel på grunn av grener som er for tykke, vil apparatet slås av automatisk. Du kan trykke på reset-bryteren (7) etter en kort avkjølingsperiode (ca. 5 minutter).

10. Elektrisk tilkobling

Den installerte elektromotoren er tilkoblet og klar for drift. Tilkoblingen tilsvarer de gjeldende VDE- og DIN-bestemmelsene.

Nettilkoblingen hos kunden, samt skjøteledningen som benyttes, må være i samsvar med disse forskriftene.

Defekt elektro-tilkoblingsledning

Det oppstår ofte skader på isoleringen hos elektriske tilkoblingsledninger.

Årsaker for dette kan være:

- Trykksteder, når tilkoblingsledninger føres gjennom vinduer eller dørsprekker.
- Knekkpunkt på grunn av feil feste eller føring av tilkoblingsledningen.
- Grensesnitt på grunn av at tilkoblingsledningen ble overkjørt.
- Skader på isoleringen fordi den ble revet ut av stikkontakten i vegg.
- Riss som følge av aldring hos isoleringen.

Slike defekte el-tilkoblingsledninger må ikke brukes og er på grunn av isolasjonsskadene, livsfarlig. Kontroller den elektriske tilkoblingsledningen regelmessig for skader. Pass på at tilkoblingsledningen ikke er koblet til strømmettet ved kontroll.

Strømledninger skal være i samsvar med relevante VDE- og DIN-bestemmelse. Bruk kun tilkoblingsledninger med merkingen H05VV-F.

Et påtrykk av typebetegnelsen på tilkoblingskabelen er en forskrift.

Vekselstrømmotor

- Nettspenningen skal være 230 V~.
- Skjøteledninger med opp til 25 m lengde må ha et tverrsnitt på 2,5 mm².

Tilkoblinger og reparasjoner av det elektriske utstyret skal kun utføres av en elektriker.

- Produktet oppfyller kravene i EN 61000-3-11 og er underlagt spesielle tilkoblingsbetingelser. Det betyr at bruk på vilkårlige fritt valgte tilkoblingspunkter ikke er tillatt.
- Ved ugunstige nettforhold kan produktet forårsake midlertidige spenningsvingninger.
- Produktet er utelukkende ment for bruk på tilkoblingspunkter, som har en kontinuerlig strømbelasting av strømmettet på minst 100 A per fase.

- Som bruker må du sørge for, ved behov etter avtale med din netteier at ditt tilkoblingspunkt som du ønsker å drive produktet på, oppfyller nevnt krav.

Tilkoblingstype Y

Hvis utskifting av nettilkoblingsledningen er nødvendig, må dette gjøres av produsenten eller dens representant for å unngå sikkerhetsfarer.

For enfaset vekselstrømmotor anbefaler vi en sikring fra C 16 A eller K 16 A for maskiner med høyere startstrøm (fra 3000 watt!)

11. Rengjøring og vedlikehold

Overlat alt arbeid som ikke er beskrevet i denne bruksanvisningen til ett av de autoriserte kundeservicecentrene våre. Bruk kun originaldeler.

Bruk hansker i omgang med knivvalsen. Slå av hagekvernen før alt vedlikeholds- og rengjøringsarbeid på apparatet. Trekk ut strømpluggen og vent til knivvalsen har stoppet helt.

Generelt rengjørings- og vedlikeholdsarbeid

Sprut ikke vann på den stillegående hagekvernen. Fare for elektrisk støt!

- Hold alltid apparatet, hjulene og luftinntaksåpningene rene. Bruk en børste eller en klut for å rengjøre. Unngå rengjørings- eller løsemidler.
- Kontroller alltid apparatet før bruk. Vær spesielt oppmerksom på beskyttelsesinnretningene, og se etter løse, nedslitte eller skadede deler. Sjekk at muttere, bolter og skruer sitter fast.
- Sjekk at tildekkinger og beskyttelsesinnretninger ikke har skader og at de er festet korrekt. Bytt delene hvis det er nødvendig.
- Apparatet må oppbevares tørt og utenfor rekkevidden til barn. Apparatet må ikke dekkes til med nylonposer, da det kan oppstå fukt.

Obs!

Trekk ut strømpluggen før alle vedlikeholdsarbeider.

Tilkoblinger og reparasjoner

Tilkoblinger og reparasjoner av det elektriske utstyret skal kun utføres av en elektriker.

Ved tilbakemeldinger må du angi følgende informasjon:

- strømtype til motoren
- informasjon til maskinens typeskilt
- informasjon til motor-typeskiltet

Serviceinformasjon

Du må passe på, at følgende deler til dette produktet underligger en bruksavhengig eller naturlig slitasje hhv. følgende deler er nødvendige som forbruksmaterialer.

Slidedeler*: Kullbørster, kniver

* ikke absolutt inkludert i leveringsomfanget!

Reservedeler og tilbehør får du i vårt servicesenter. Hertil må du skanne QR-koden på tittelsiden.

12. Lagring

Lagre apparatet og tilbehøret på et mørkt, tørt og frostfritt sted som er utilgjengelig for barn. Den optimale lagertemperaturen ligger mellom 5 og 30 °C.

Oppbevar verktøyet i originalemballasjen.

Dekk til verktøy for å beskytte det mot støv eller fuktighet. Oppbevar brukerveiledningen sammen med verktøyet.

13. Kassering og gjenvinning

Merknad om emballasjen



Emballasjemateriale kan resirkuleres. Vennligst kast emballasje på en miljøvennlig måte.

Henvisninger til elektro- og elektronikkenhetslov (ElektroG)



Brukt elektriske og elektroniske enheter skal ikke kastes i husholdningsavfallet, men må samles inn eller kasseres separat!

- Gamle batterier eller oppladbare batterier, som ikke er fast installert i det gamle apparatet, må tas ut uten at de skades før apparatet leveres inn! Kasseringen av disse er regulert av batteriloven.
- Eierne eller brukerne av elektriske og elektroniske apparater er forpliktet til å levere disse inn til gjenvinning.
- Sluttbrukeren har ansvaret for å slette personrelaterte opplysninger fra enheten som skal kasseres!

- Symbolet med gjennomstreket søppelkasse betyr at brukte elektriske og elektroniske enheter ikke skal kastes i husholdningsavfallet.
- Brukte elektroniske og elektriske enheter kan leveres inn gratis ved følgende steder:
 - Offentlige kassering- eller innsamlingssteder (f.eks. kommunale miljøstasjoner).
 - Utsalgssteder for elektriske apparater (stasjonære eller online) dersom forhandleren er forpliktet til å ta enhetene tilbake eller frivillig tilbyr dette.
 - Du kan levere inn opptil tre gamle elektriske enheter per type enhet, med en maksimal kantlengde på 25 centimeter, fra produsenten gratis uten å først kjøpe en ny enhet eller ta dem til et annet autorisert innsamlingspunkt i ditt område.
 - Du kan finne ut flere supplerende returbetainger fra produsenter og distributører hos de respektive kundeservicene.
- Hvis produsenten leverer et nytt elektrisk apparat til en privat husholdning, kan denne arrangere at det gamle elektriske apparatet skal hentes på forespørsel fra sluttbrukeren. Ta kontakt med produsentens kundeservice for dette.
- Disse erklæringene gjelder kun for enheter som er installert og solgt i landene i EU og underlagt det europeiske direktivet 2012/19/EU. I land utenfor EU kan det være avvikende bestemmelser for kassering av brukte elektriske og elektroniske enheter.

14. Feilhjelp





Følgende tabell viser feilsymptomer og beskriver hvordan du kan utbedre dem hvis maskinen ikke arbeider slik den skal. Hvis du ikke klarer å lokalisere problemet på denne måten, må du ta kontakt med ditt service-verksted.

Feil	Mulig årsak	Utbedring
Motoren starter ikke	Husoverdel ikke forskriftsmessig lukket	Skru sikkerhetsskruen helt inn
	Skjøteledning defekt	Få skjøteledningen skiftet eller reparert
	ingen strøm fra stikkkontakten	Kontroller nettsikringen
	Bryter defekt	Kontroller/skift ut
	Motor defekt kondensator defekt	Kontroller/skift ut
	Rester med hakket materiale sperrer knivskiven	Trekk ut strømpluggen, åpne og tøm huset
Motoren gir ingen effekt, sikringen reagerer	Skjøteledning med for lite tverrsnitt	Velg en skjøteledning med større tverrsnitt
	For lang ledning mellom strømtilkobling og hagekvern	Kortest mulig strekning mellom strømtilkobling og hagekvern
Motoren overbelastes, sikringen reagerer	for høy dosering av hakket materiale ved fuktig hakket materiale	velg lavere dosering og bruk tørt hakket materiale i intervaller
	Kniv- og utkastområde blokkert	Trekk ut strømpluggen, åpne og rengjør huset
	Sløve kniver	Slipe, skifte ut
	Skjøteledning med for lite tverrsnitt	Velg en skjøteledning med større tverrsnitt
Innmating i hagekvernen avtar, liten skjæreytelse	Reversibel kniv er sløv eller oppbrukt	Snu den reversible kniven, slip eller skift ut den reversible kniven
Sterke vibrasjoner/støy	Knivmutter/-skruer løs	Trekk til knivmutter/-skruer
	Skjærekniv skadet	Skift ut skjærekniv
	Apparat skadet på innsiden	Oppsøk kundeservice

Обяснение на символите върху уреда

Използването на символи в настоящото ръководство следва да насочи вниманието Ви към евентуални рискове. Символите за безопасност и обясненията, които ги придружават, трябва да бъдат разбрани точно. Самите предупреждения не премахват рисковете и не могат да заменят правилните мерки за предотвратяване на злополуки.

	<p>Преди употреба спазвайте всички указания за безопасност!</p>
	<p>Преди пускането в експлоатация прочетете целия текст на ръководството за употреба.</p>
	<p>Носете защитни очила, защита за слуха и работни ръкавици.</p>
	<p>Дръжте външните лица далеч от опасната зона!</p>
	<p>Защитете уреда от дъжд и не го оставяйте навън, когато вали!</p>
	<p>Извадете щепсела от контакта.</p>
	<p>Изхвърляните предмети и въртящите се части могат да причинят сериозни наранявания.</p>
	<p>Дръжте ръцете и краката си далеч от въртящите се ножове.</p>
	<p>Гарантирано ниво на звукова мощност</p>
	<p>Продуктът отговаря на приложимите европейски директиви.</p>
	<p>Продуктът отговаря на приложимите сръбски директиви.</p>

	<p>Клас на защита 2</p>
	<p>Не използвайте като стъпало.</p>
	<p>Тегло</p>
	<p>Диаметър на клона</p>
<p>⚠ Внимание!</p>	<p>В настоящото ръководство за обслужване с този знак сме обозначили местата, които засягат Вашата безопасност.</p>

Съдържание:
Страница:

1.	Увод.....	241
2.	Описание на уреда	241
3.	Обем на доставката	241
4.	Употреба по предназначение	242
5.	Указания за безопасност.....	242
6.	Технически данни	244
7.	Преди пускане в експлоатация.....	245
8.	Монтаж.....	245
9.	Управление	245
10.	Електрическо свързване	246
11.	Почистване и поддръжка	247
12.	Съхранение	248
13.	Изхвърляне и рециклиране.....	248
14.	Отстраняване на неизправности	249
15.	Декларация за съответствие	300

1. Увод

Производител:

Schepach GmbH
Günzburger Straße 69
D-89335 Ichenhausen, Германия

Уважаеми клиенти,

Желаем Ви много приятни моменти и успехи при работата с Вашия нов уред.

Указание:

Съгласно действащия закон за продуктовата отговорност, производителят на този уред не носи отговорност за щети, възникнали по или поради този уред, при:

- Неправилно боравене
- Неспазване на ръководството за употреба
- Ремонти от неупълномощени специалисти, явяващи се трети лица
- Монтиране и подмяна на не оригинални резервни части
- Употреба не по предназначение
- Отказ на електрическата инсталация при неспазване на предписанията за работа с електричество и разпоредбите на VDE 0100, DIN 57113/VDE 0113

Вземете под внимание:

Преди монтажа и пускането в експлоатация прочетете целия текст на ръководството за употреба.

Целта на това ръководство за употреба е да Ви улесни при запознаването с Вашия уред и използването на неговите възможности за употреба съгласно предписанията.

Ръководството за употреба съдържа важни указания относно безопасната, правилната и икономичната работа с уреда, избягването на опасности, спестяването на разходи за ремонт, намаляването на времената на престой и увеличаването на надеждността и експлоатационния живот на електрическия инструмент.

В допълнение към указанията за безопасност в това ръководство за употреба, задължително трябва да спазвате отнасящите се до експлоатацията на уреда предписания във Вашата страна. Съхранявайте ръководството за употреба при уреда, защитено от замърсяване и влага в пластмасова торбичка.

То трябва да бъде прочетено и внимателно спазвано от всеки оператор преди започване на работа.

С уреда могат да работят само лица, които са инструктирани относно употребата на уреда и са запознати със свързаните с това опасности. Изискваната минимална възраст трябва да се спазва. Освен съдържащите се в това ръководство за употреба указания за безопасност и специалните разпоредби във Вашата страна, при работата с машини трябва да се спазват и общопризнатите правила на техниката.

Не поемаме отговорност за злополуки или щети, възникнали поради неспазване на това ръководство или на указанията за безопасност.

2. Описание на уреда

1. Отвор за зареждане
2. Горна част на машината
3. Кука
4. Колело
5. Капак на главината
6. Опорен крак
7. Превключвател за рестартиране
8. Винтова тапа
9. Превключвател за включване / изключване
10. Присъединяване към мрежата
11. Ос
12. Подложна шайба
13. Втулка на колелото
14. Осигурителна гайка
15. Отвор
16. Канал
17. Шпилка
18. Алуминиев капак
19. Нож
20. Винт със скрита глава
21. Торбичка
 - a. Гаечен ключ
 - b. ключа за вътрешен шестостен
 - c. Тапа

3. Обем на доставката

- Горна част на машината
- Опорни крака (2x)
- Ос
- Контрагайка (6x)
- Втулка на колелото (2x)
- Подложна шайба (2x)

- Капачка на колелото (2x)
- Колело (2x)
- Торбичка
- Гаечен ключ
- ключа за вършен шестостен
- Тапа
- Ръководство за употреба

Принадлежности:

- резервна торба за събиране

4. Употреба по предназначение

Машината може да се използва само съгласно нейното предназначение. Всяка различаваща се от това употреба не е по предназначение. За всякакъв вид произтичащи от това щети или наранявания отговорност носи потребителят/операторът, а не производителят.

Съставна част от употребата по предназначение е също и спазването на указанията за безопасност, както и ръководството за монтаж и указанията за експлоатация в ръководството за употреба.

Лицата, които обслужват и поддържат машината, трябва да са запознати с него и да са информирани относно възможните опасности.

Промени по машината освобождават изцяло производителя от отговорност за възникнали в резултат от това щети.

Машината може да се използва само с оригинални резервни части и оригинални принадлежности на производителя.

Предписанията за безопасност, работа и поддръжка на производителя, както и посочените размери в Техническите данни, трябва да бъдат спазвани.

Градинската дробилка с валяк е конструирана изключително за раздробяване на клонки, клони, храсти, градински отпадъци, хартия и картон.

Употребата по предназначение включва раздробяването на

- клонове от всякакъв вид с макс. диаметър от 45 mm (в зависимост от вида дървесина и времето на отсичане).
- изсъхнали, влажни градински отпадъци, които се съхраняват от няколко дни, редуващи се с клони.

Моля, обърнете внимание, че нашите уреди не са конструирани с предназначение за търговска, професионална или промишлена употреба.

Не поемаме гаранция, ако уредът се използва в търговски, занаятчийски или промишлени предприятия, както и при равностилни дейности.

5. Указания за безопасност

- Този уред не е предназначен за използване от лица (включително деца) с ограничени физически, сетивни или психически способности или липса на опит и/или познания, освен ако те не бъдат наблюдавани от отговорно за тяхната безопасност лице или получават от него инструкции относно употребата на уреда.
- Децата трябва да бъдат наблюдавани, за да се гарантира, че не си играят с уреда.
- Никога не позволявайте на деца или други хора, които не са прочели ръководството за експлоатация, да използват уреда. Местните разпоредби могат да определят минималната възраст на оператора.

Вземете предвид защитата от шум и местните разпоредби.

Внимание! При употреба на електрически инструменти трябва да се съблюдават следните основни предпазни мерки срещу опасност от токов удар, нараняване и пожар:

Подготовка:

- Никога не използвайте уреда, докато наблизко има хора или животни.
- По време на работа носете защита за слуха или защитни очила.
- Носете подходящо работно облекло, като предпазни ръкавици, твърди обувки и дълги панталони. Не носете широки дрехи или дрехи с падащи презрамки или шнурове.
- Използвайте уреда само на открито (т.е. не на стена или друг неподвижен предмет) и върху твърда, равна повърхност.
- Не използвайте машината върху настлана с дребен чакъл повърхност, върху която изхвърленият материал може да причини наранявания.
- Преди пускането в експлоатация трябва да се провери затегнатостта на всички винтове, гайки, болтове и другите крепежни материали. Капацитите трябва да са на местата си и да са изправни. Повредените или нечетливите стикери трябва да се сменят.

- Използвайте само резервни части и принадлежности, доставени и препоръчани от производителя. Използването на части на други производители води до незабавна загуба на гаранция.
- Не оставяйте уреда да работи без надзор и го съхранявайте на сухо и недостъпно за деца място.
- Свързвате уреда само към правилно заземена електрическа мрежа. Контактът и удължителният кабел трябва да имат функционираща защитна линия.
- При използване на открито уредът трябва се свърже към контакт със защитно устройство срещу утечен ток (прекъсвач за „погрешен ток“) с измерен остатъчен ток не повече от 30 mA.
- При пускане в експлоатация на машината винаги стойте извън зоната на изхвърляне.

Работа с уреда:

- Преди стартиране на уреда се уверете, че пълначната фуния е празна.
- Дръжте главата, косата и тялото си далеч от пълначната фуния.
- По време на работа не посягайте към пълначната фуния. След изключване уредът продължава да се движи по инерция за кратко.
- Винаги обръщайте внимание на Вашето равновесие и стабилния си стоеж. Не се навеждайте напред и при изхвърляне на материала не стойте по-високо от уреда.
- Уверете се, че изхвърляният материал не съдържа твърди предмети, като метал, камъни, стъкло и други чужди тела.
- Не използвайте уреда при дъжд или лошо време. Работете само на дневна светлина или при добро осветление.
- Не работете с уреда, ако сте уморени или неконцентрирани или след консумация на алкохол или прием на лекарства. Правете пауза.
- Изключвайте уреда и издърпвайте щепсела:
 - когато не използвате, транспортирате или оставяте уреда без надзор;
 - преди освобождаване на блокирал нож;
 - когато проверявате, почиствате или отстранявате запушвания от уреда;
 - когато извършвате дейности по почистване или поддръжка или сменятے принадлежностите;
 - ако захранващият или удължителният кабел е повреден или заплетен;
 - когато искате да преместите или повдигнете уреда;

- ако в уреда попаднат чужди тела, при необичайни шумове или вибрации (преди рестартиране проверете уреда за повреди).
- Не позволявайте на обработения материал да се натрупва в зоната на изхвърляне; това може да попречи на правилното изхвърляне и да доведе до откат на материала през пълначната фуния.
- Не транспортирайте и наклонявайте уреда при работещ двигател.
- Ръцете, другите части на тялото и облеклото не трябва да се поставят в камерата за захранване, канала за изхвърляне или в близост до други подвижни части.
- В случай на запушвания във входа или изхода на машината изключете двигателя и издърпайте мрежовия щепсел, преди да отстраните остатъците от материал в отвора за зареждане или в канала за изхвърляне. Уверете се, че в двигателя няма остатъци от други натрупвания, за да предпазите двигателя от повреда или възможен пожар. Не забравяйте, че при пускане в експлоатация на стартерния механизъм на моторизираните машини се стартира и режещият инструмент.
- Ако в режещия инструмент попаднат чужди тела или машината издава необичайни звуци или вибрира необичайно, незабавно изключете двигателя и изчакайте машината да спре. Изпълнете следните стъпки:
 - Проверете машината за повреди.
 - Проверете затегнатостта на частите, дозатегнете ги, ако е необходимо.
 - Възложете смяна или ремонт на всички части, като частите трябва да с еквивалентно качество.
- Уверете се, че всички капацити и отражатели са по местата си и са изправни.

Благодариме! Как да избегнете повреди на уреда и евентуални телесни повреди:

- Почиствайте редовно вентилационните отвори и следвайте предписанията за поддръжка.
- Не претоварвайте уреда. Работете само в посочения диапазон на мощността. Не използвайте маломощни машини за тежка работа. Не използвайте уреда за цели, за които не е предназначен.
- Не изключвайте уреда, докато пълначната фуния не се изпразни напълно, тъй като уредът може да се запуши и след това евентуално да не може да се стартира отново.

- Не се опитвайте да ремонтирате уреда сами, освен ако не сте обучени за това. Всички работи, които не са описани в това ръководство за експлоатация, трябва да се извършват само от нашия сервизен център.

Безопасност при работа с електрически ток

Благодариме: Как да избегнете злополуки и наранявания от електрически ток:

- За поставяне на удължителния кабел използвайте предвиденото за целта освобождаване на напрежението.
- Не трябва да се използват повредени кабели, съединители и щепсели или свързващи проводници, които не отговарят на предписанията. При повреда на мрежовия кабел незабавно издърпайте щепсела от контакта. В никакъв случай не докосвайте мрежовия кабел, докато не издърпате щепсела.
- Ако съединителният проводник на този уред се повреди, то той трябва да бъде сменен от производителя, от неговата сервизна служба или от подобно квалифицирано лице, за да се избегнат опасности.
- Не използвайте уред, чийто превключвател не може да се включва или изключва. Повредените превключватели трябва да се подменят от нашия сервизен център.
- Използвайте само удължителни кабели, защитени от водни пръски, които са одобрени за използване на открито. Напречното сечение на жилото на удължителния кабел трябва да е мин. 2,5 mm². Преди употреба винаги развивайте кабелния барабан докрай. Проверете кабела за повреди.
- Не използвайте кабела, за да издърпвате щепсела от контакта. Пазете кабела от горещина, масло и остри ръбове.

⚠ ПРЕДУПРЕЖДЕНИЕ!

По време на експлоатация този електрически инструмент създава електромагнитно поле. При определени условия това поле може да наруши функционирането на активни или пасивни медицински импланти.

За да се намали опасността от сериозни или смъртоносни наранявания, препоръчваме на лицата с медицински импланти да се консултират със своя лекар и с производителя на медицинския имплант, преди да използват машината.

Остатъчни рискове

Машината е конструирана съгласно нивото на развитие на техниката и признатите правила на техника на безопасност. Въпреки това, при работа могат да възникнат отделни остатъчни рискове.

- Застрашаване на здравето поради ток при използване на неправилни електрически свързващи проводници.
- Преди да извършвате работи по настройка или поддръжка, освободете пусковия бутон и издърпайте щепсела.
- Освен това, въпреки всички взети предпазни мерки, могат да съществуват неяви остатъчни рискове.
- Остатъчните рискове могат да бъдат намалени, ако бъдат спазвани глави „Указания за безопасност“ и „Употреба по предназначение“, както и ръководството за употреба като цяло.
- Предотвратявайте случайни включения на машината: при поставяне на щепсела в контакта пусковият бутон не бива да е натиснат.
- Използвайте инструмента, препоръчан в това ръководство за употреба. Така постигате оптимална производителност на Вашата машина.
- Дръжте ръцете си далеч от работната зона, когато машината работи.

6. Технически данни

Конструктивни размери Д x Ш x В	480 x 380 x 910 mm
Шайба на ножа Ø	180 mm
Брой ножове	2
Вместимост на събирателния съд	45 l
Транспортни колела Ø	175 mm
Тегло	10 kg
Макс. диаметър на клона Ø	45 mm
Двигател	230 - 240 V~ 50 Hz
Номинална консумирана мощност P ₁	2400 W
Макс. обороти на двигателя	4200 (об/мин)
Режим на работа	P40

Запазва се правото на технически промени!

Характеристики на шума

Гарантирано ниво на звукова мощност L_{WA}	106 dB
Измерено ниво на звукова мощност L_{WA}	103,8 dB
Неопределеност на измерването K	2,46 dB
Ниво на звуково налягане L_{pA}	95,5 dB
Неопределеност на измерването K_{pA}	3 dB

Указание: Посочените стойности за шума са определени по стандартизиран метод на изпитване и могат да бъдат използвани за сравнение на различни електрически инструменти. Освен това, тези стойности са подходящи за извършване на предварителна оценка на натоварванията за потребителя, причинени от шум.

7. Преди пускане в експлоатация

⚠ ВНИМАНИЕ!

Преди пускането в експлоатация задължително сглобете напълно уреда!

- Отворете опаковката и внимателно извадете уреда.
- Отстранете опаковъчния материал, както и опаковъчните и транспортните осигуровки (ако има такива).
- Проверете дали обемът на доставката е пълен.
- Проверете уреда и принадлежностите за повреди от транспортирането.
- При рекламации доставчикът трябва да бъде уведомен незабавно. По-късни рекламации не се признават.
- По възможност запазете опаковката до изтичане на гаранционния срок.
- Преди употреба се запознайте с уреда посредством ръководството за употреба.
- За принадлежности, както за износващи се и резервни части, използвайте само оригинални части. Резервни части можете да си набавите от Вашия специализиран търговец.
- При поръчки посочвайте нашия номер на артикул, както и типа и годината на производство на уреда.
- Преди свързването се уверете, че данните върху фирмената табелка съвпадат с данните на мрежата.

⚠ ВНИМАНИЕ!

Уредът и опаковъчният материал не са играчка за деца! Деца не бива да играят с пластмасови торбички, фолио и дребни части! Съществува опасност от поглъщане и задушаване!

8. Монтаж

⚠ ПРЕДУПРЕЖДЕНИЕ!

Винаги изтегляйте щепсела от контакта, преди да извършвате настройки по уреда.

Монтиране на опорните крака (Фиг. В-Е)

- Вкарайте оста (11) в отворите (15) на опорния крак (6) и поставете подложната шайба (12) върху оста (11).
- Поставете втулката (13) и колелото (4) върху оста (11).
- Наденете контрагайката (14) върху резбата и я затегнете с доставения гаечен ключ (а).
- След затягане на контрагайката (14) монтирайте капачката на колелото (5) на колелото (4). Позицията се определя от жлебовете (16).
- Посочете горепосочената процедура и от срещната страна (Фиг. D).

Монтиране на долната рамка на горната част на машината (Фиг. F, G)

- Поставете опорния крак (6) върху шпилката (17) на горната част на машината (2) (Фиг. F).
- Поставете доставените контрагайки (14) на ръка и ги затегнете с гаечния ключ (а). (Фиг. G)

Откачване на торбата за събиране (Фиг. M, N)

За събиране на надробения материал окачете доставената тръба за събиране (21) на предвидените за целта куки (3) (Фиг. N).

9. Управление

Пулт за управление (Фиг. L)

- Включвател (9): Натиснете бутона нагоре; дробилката се стартира.
- Изключвател (9): Натиснете бутона надолу; дробилката спира.
- Превключвател за рестартиране (7): Защита от претоварване

Работа с дробилката

Раздробявайте изсъхнали, съхранявания няколко дни градински отпадъци и клони, редувайки ги с клони, за да избегнете запушване.

- Свържете дробилката към електрозахранването.
- Стартирайте дробилката с включвателя (9).
- Напълнете надробения материал в пълначната фуния и материалът ще бъде изтеглен.
- Оставете дробилката да раздроби напълно надробения материал, преди да заредите нов надробен материал.
- Не използвайте ръцете си, за да натискате надробения материал, за целта използвайте специалния натискач (с) или друг надробен материал.
- След приключване на работата изключете дробилката и я разединете от мрежата.

Смяна на режещия инструмент

Инструментът продължава да се движи по инерция! Преди извършването на каквито и да е работи по режещия инструмент издърпвайте щекера!

Обръщателните ножове от висококачествена стомана, които могат да се използват от двете страни, се сменят лесно и бързо.

Внимание при работа: Опасност от нараняване на пръстите и дланите! Изключително важно е да използвате само добре наточени ножове!

Поради тази причина вземете предвид следното: Тъпите ножове намаляват ефективността на рязане и влошават работния процес!

Сигурен признак, че ножовете вече не са остри, е отслабването на изтеглянето им. Двигателят се нагрива, защитата от претоварване се задейства.

Отваряне на корпуса (Фиг. Н, I)

- Първо отворете корпуса, развивайки винтовата тапа (9). След това натиснете горната част на корпуса (2) навън (Фиг. Н).
- След това свалете алуминиевия капак (18), развивайки осемте винта с кръстообразен шлиц (Фиг. I).

Почистване на винта за закрепване на ножа (Фиг. К)

Използвайте малка отвертка или пирон, за да отстраните мръсотията от вътрешния шестостен на винта за закрепване на ножа (20).

Сваляне на ножа (19)

- Щифтовият ключ с кръстосана дръжка трябва да влезе изцяло във вътрешния шестостен, за да се разхлабят винтовете.
- Ножовете, както и опорната повърхност на шайбата на ножа, трябва да се почистят от втвърдилите се остатъци от мръсотията.

Заточване на ножа

- При заточването на ножа (19) се уверете, че ширината му е еднаква поради дисбаланс.
- При затичването могат да бъдат отстранени максимум 2 mm на страна.

Монтаж на ножа

- Ножът (19) трябва да бъде позициониран точно, когато се монтира отново.
- Когато монтирате ножа, намажете с масло винтовете за закрепване на ножа (20) и ги завийте здраво.
- Затегнете винтовете за закрепване на ножа.
- Монтирайте алуминиевия капак.
- Затворете корпуса с винтовата тапа. Уредът е готов за употреба.

Защита от претоварване

Уредът се изключва автоматично при претоварване, напр. при раздробяване на твърде дебели клони.

След кратка на охлаждане (ок. 5 минути) натиснете превключвателя за рестартиране (7).

10. Електрическо свързване

Монтираният електродвигател е свързан в готовност за експлоатация. Свързването отговаря на приложимите разпоредби на VDE и DIN. Мрежовото свързване от страна на клиента, както и използваният удължаващ кабел, трябва да отговарят на тези предписания.

Повреден свързващ електрически проводник

По свързващите електрически проводници често възникват повреди в изолацията.

Причини за това могат да бъдат:

- Точки на притискане, когато свързващите проводници са прокарани през процепи на прозорци или врати.
- Точки на прегъване поради неправилно закрепване или прокарване на свързващия проводник.

- Места на прерязване поради прегазване на свързващия проводник.
- Повреди в изолацията поради дърпане от стенния контакт.
- Пукнатини поради стареене на изолацията.

Такива дефектни свързващи електрически проводници не бива да се използват и поради повредената изолация са опасни за живота.

Редовно проверявайте за повреди свързващите електрически проводници. Внимавайте за това, при проверката свързващият проводник да не е свързан към електрическата мрежа.

Свързващите електрически проводници трябва да отговарят на приложимите разпоредби на VDE и DIN. Използвайте само свързващи проводници с обозначение H05VV-F.

Отпечатване на типовото обозначение върху свързващия кабел е задължително предписание.

Двигател на променлив ток

- Мрежовото напрежение трябва да е 230 V~.
- Удължителните линии с дължина до 25 m трябва да с напречно сечение от 2,5 mm².

Свързвания и ремонти по електрическото оборудване могат да се извършват само от електротехник.

- Продуктът отговаря на изискванията на EN 61000-3-11 и подлежи на специални условия за свързване. Това означава, че използването на производолни, свободно избрани точки на свързване не е допустимо.
- При неблагоприятни условия на захранващата мрежа продуктът може да доведе до временни колебания в напрежението.
- Продуктът е предвиден само за употреба към точки на свързване, които позволяват натоварване при непрекъснат ток от поне 100 A на фаза.
- Вие, като потребител, трябва да гарантирате, ако е необходимо чрез консултация с Вашето електроснабдително дружество, че Вашата точка на свързване, към която желаете да използвате продукта, отговаря на посоченото изискване.

Вид на свързването Y

Ако е необходима смяна на проводника за свързване към мрежата, това трябва да се извърши от производителя или негов представител, за да се избегне застрашаване на безопасността.

При еднофазен двигател за променлив ток за машини с висок пусков ток (от 3000 W) Ви препоръчваме предпазител от C 16A или K 16A!

11. Почистване и поддръжка

Работите, които не са описани в това ръководство, трябва да се извършват от упълномощен от нас сервиз. Използвайте само оригинални резервни части.

Носете ръкавици при боравене с ножовия вал. Преди извършване на всички дейности по поддръжката и почистването изключете уреда, издърпайте щепсела и изчакайте ножовия вал да спре.

Общи дейности по почистване и поддръжка

Не пръскайте тихата дробилка с вода. Опасност от токов удар!

- Винаги поддържайте уреда, колелата и вентилационните отвори чисти. За почистване използвайте четка или кърпа, но не почистващи препарати или разтворители.
- Преди всяка употреба проверявайте уреда, особено защитните устройства за повреди, като разхлабени, износени или повредени части. Проверете здравото закрепване на всички гайки, болтове и винтове.
- Проверете капациите и защитните устройства за повреди и правилно положение. Сменете ги, ако е необходимо.
- Съхранявайте уреда на сухо място извън обсега на деца. Не завивайте уреда с найлонови торби, тъй като може да се образува влага.

Внимание!

Преди всякакви работи по поддръжката издърпайте мрежовия щепсел.

Връзки и ремонти

Свързвания и ремонти по електрическото оборудване могат да се извършват само от електротехник.

При запитвания, моля посочвайте следните данни:

- Тип ток на двигателя
- Данни от типовата табелка на уреда
- Данни от типовата табелка на двигателя

Сервизна информация

Трябва да се има предвид, че следните части на този продукт са обект на износване поради износване или на естествено износване, респ. следните части са необходими като консумативи.

Бързоизносващи се части*: графитни четки, ножове
* не са включени задължително в обема на доставката!

Резервни части и принадлежности се предлагат в нашия сервизен център. За целта сканирайте QR кода на заглавната страница.

12. Съхранение

Съхранявайте уреда и неговите аксесоари на тъмно, сухо и защитено от замръзване, както и недостъпно за деца място. Оптималната температура на съхранение е между 5 и 30 °C.

Съхранявайте инструмента в оригиналната опаковка.

Покрийте инструмента, за да го защитите от прах или влага. Съхранявайте ръководството за употреба при инструмента.

13. Изхвърляне и рециклиране

Указания за опаковката



Опаковъчните материали могат да се рециклират. Моля, изхвърлете опаковката по природосъобразен начин.

Указания за Закона за електрическото и електронното оборудване (ElektroG)



Старото електрическо и електронно оборудване не трябва да се изхвърля заедно с битовите отпадъци, а трябва да се събира и изхвърля отделно!

- Старите батерии и акумулатори, които не са неподвижно монтирани в стария уред, трябва да бъдат извадени преди предаване без да се разрушават! Тяхното изхвърляне е регламентирано от Закона за батериите и акумулаторите.
- Собствениците, респ. ползвателите на електрическо и електронно оборудване са законово задължени да ги върнат след употреба.

- Крайният потребител е отговорен за изтриването на личните му данни от стария уред, който трябва да бъде изхвърлен!
- Символът на зачеркната кофа на колела означава, че отпадъците от електрическото и електронното оборудване не трябва да се изхвърлят заедно с битовите отпадъци.
- Електрическото и електронното оборудване може да се предава безплатно на следните места:
 - Публични събирателни пунктове (например дворове на общински сгради).
 - Магазини за продажба на електронни уреди (физически и онлайн), при условие че търговците са длъжни да ги вземат обратно или предлагат това вземане доброволно.
 - Можете да предадете до три стари електрически уреда от всеки тип уред с максимална дължина на ръба от 25 сантиметра без да купувате нов уред от производителя, или да ги предадете в друг оторизиран събирателен пункт във вашия район.
 - За допълнителните условия за връщане на производители и дистрибутори се обърнете към съответния център за обслужване на клиенти.
- Ако новият електрически уред се доставя от производителя на частно домакинство, той може да организира безплатно извозване на стария електрически уред при поискване от крайния потребител. За целта се свържете с отдела за обслужване на клиенти на производителя.
- Това се отнася само за уредите, които се инсталират и продават в Европейския съюз и са предмет на европейската Директива 2012/19/ЕС. В страни извън Европейския съюз могат да се прилагат различни разпоредби за изхвърляне на отпадъците от електрическо и електронно оборудване.

14. Отстраняване на неизправности





Следващата таблица показва симптомите за повреди и описва как могат да Ви помогнат, ако машината Ви не работи правилно. Ако не можете да намерите и отстраните проблема, свържете се със сервиз.

Грешка	Възможна причина	Отстраняване
Двигателят не се задвижва	Горната част на корпуса не е затворена правилно	Завъртете предпазния болт докрай
	Дефектен удължаващ проводник	Сменете удължаващия проводник или възложете смяната му
	В контакта няма ток	Проверете мрежовия предпазител
	Дефектен шалтер	Проверка/Смяна
	Дефектен двигател, дефектен кондензатор	Проверка/Смяна
	Остатъците от плява блокират шайбата на ножа	Издърпайте щепсела, отворете корпуса и го почистете
Двигателят няма мощност, предпазителът се задейства	Удължителен проводник с недостатъчно напречно сечение	Изберете удължителен проводник с по-голямо напречно сечение
	Прекалено дълъг кабел между мрежовата връзка и дробилката	Най-краткото възможно разстояние между мрежовата връзка и дробилката
Двигателят е претоварен, предпазителът се задейства	Твърде много надробен влажен материал	Изберете по-малко количество, междувременно сух надробен материал
	Зоната на ножа и зоната за изхвърляне са запушени	Издърпайте щепсела, отворете корпуса и го почистете
	Тъпи ножове	Заточване, смяна
	Удължителен проводник с недостатъчно напречно сечение	Изберете удължителен проводник с по-голямо напречно сечение
Захранването на дробилката намалява, което влошава производителността на рязане	Обръщателният нож е тъп или износен	Обърнете обръщателния нож, заточете го или го сменете
Силни вибрации / шумове	Разхлаете гайката/винта на ножа	Затегнете гайката/винта на ножа
	Повреден режещ нож	Сменете режещия нож
	Вътрешна повреда на уреда	Свържете се със сервизната служба

Εξήγηση των συμβόλων πάνω στη συσκευή

Η χρήση συμβόλων στο παρόν εγχειρίδιο έχει σκοπό να επιστήσει την προσοχή σας σε ενδεχόμενους κινδύνους. Τα σύμβολα ασφαλείας και οι εξηγήσεις που τα συνοδεύουν πρέπει να κατανοούνται πλήρως. Οι προειδοποιήσεις αυτές καθ' εαυτές δεν αποσοβούν τους κινδύνους και δεν υποκαθιστούν τη λήψη σωστών μέτρων πρόληψης ατυχημάτων.

	<p>Πριν τη χρήση λάβετε υπόψη σας όλες τις υποδείξεις ασφαλείας!</p>
	<p>Πριν από τη θέση σε λειτουργία, διαβάστε όλο το κείμενο των οδηγιών χειρισμού.</p>
	<p>Φοράτε προστατευτικά γυαλιά, προστασία ακοής και γάντια εργασίας.</p>
	<p>Κρατάτε τρίτους έξω από την περιοχή κινδύνου!</p>
	<p>Προστατεύετε τη συσκευή από βροχή και μην την αφήνετε σε εξωτερικό χώρο όταν βρέχει!</p>
	<p>Αποσυνδέστε το φις ρευματοληψίας από την πρίζα.</p>
	<p>Αντικείμενα που εκσφενδονίζονται και περιστρεφόμενα μέρη μπορούν να προκαλέσουν σοβαρούς τραυματισμούς.</p>
	<p>Κρατάτε χέρια και πόδια μακριά από περιστρεφόμενα μαχαίρια.</p>
	<p>Εγγυημένη στάθμη ηχητικής ισχύος</p>
	<p>Το προϊόν συμμορφώνεται με τις ισχύουσες Ευρωπαϊκές Οδηγίες.</p>
	<p>Το προϊόν συμμορφώνεται με τις ισχύουσες σερβικές κανονιστικές Οδηγίες.</p>

	<p>Κατηγορία προστασίας 2</p>
	<p>Μη χρησιμοποιείτε το προϊόν ως σκαλοπάτι.</p>
	<p>Βάρος</p>
	<p>Διάμετρος κλαδιών</p>
<p>⚠ Προσοχή!</p>	<p>Στις παρούσες οδηγίες χειρισμού έχουμε τοποθετήσει αυτό το σύμβολο στα σημεία που αφορούν την ασφάλειά σας.</p>

Περιεχόμενα:
Σελίδα:

1.	Εισαγωγή.....	253
2.	Περιγραφή της συσκευής	253
3.	Παραδοτέο υλικό	253
4.	Ενδεδειγμένη χρήση.....	254
5.	Υποδείξεις ασφαλείας	254
6.	Τεχνικά χαρακτηριστικά	256
7.	Πριν τη θέση σε λειτουργία	257
8.	Συναρμολόγηση.....	257
9.	Χειρισμός.....	258
10.	Ηλεκτρική σύνδεση.....	259
11.	Καθαρισμός και συντήρηση	259
12.	Αποθήκευση	260
13.	Απόρριψη και ανακύκλωση.....	260
14.	Αντιμετώπιση προβλημάτων	262
15.	Δήλωση συμμόρφωσης	300

1. Εισαγωγή

Κατασκευαστής:

Schepbach GmbH
Günzburger Straße 69
D-89335 Ichenhausen

Αξιότιμε πελάτη

Σας ευχόμαστε να απολαύσετε τη νέα σας συσκευή και να έχετε καλά αποτελέσματα κατά τη χρήση της.

Υπόδειξη:

Ο κατασκευαστής αυτής της συσκευής δεν ευθύνεται σύμφωνα με τον ισχύοντα νόμο περί ευθύνης προϊόντων για ζημιές, που προκαλούνται σε αυτή τη συσκευή ή από αυτή τη συσκευή στις εξής περιπτώσεις:

- ακατάλληλη μεταχείριση
- παράβλεψη των εντολών χειρισμού
- επισκευές από τρίτους, μη εξουσιοδοτημένους τεχνικούς
- χρήση μη γνήσιων ανταλλακτικών
- μη ενδεδειγμένη χρήση
- βλάβες της ηλεκτρικής εγκατάστασης σε περίπτωση παράβλεψης των ηλεκτρικών κανόνων και των κανονισμών VDE 0100, DIN 57113 / VDE 0113

Προσέξτε:

Πριν από τη συναρμολόγηση και πριν τη θέση σε λειτουργία διαβάστε όλο το κείμενο των οδηγιών χειρισμού.

Αυτές οι οδηγίες χειρισμού έχουν σκοπό να σας διευκολύνουν να γνωρίσετε τη συσκευή και να εκμεταλλευτείτε τις ενδεδειγμένες δυνατότητες χρήσης της.

Οι οδηγίες χειρισμού περιέχουν σημαντικές υποδείξεις για να εργάζεστε με τη συσκευή με ασφάλεια, σωστά και οικονομικά και για να αποφεύγετε κινδύνους, να εξοικονομείτε έξοδα επισκευής, να μειώνετε τους χρόνους αδυναμίας λειτουργίας και να αυξάνετε την αξιοπιστία και τη διάρκεια ζωής της συσκευής.

Επιπρόσθετα στους κανόνες ασφαλείας στις παρούσες οδηγίες χειρισμού, πρέπει να λαμβάνετε οπωσδήποτε υπόψη σας τις διατάξεις που ισχύουν στη χώρα σας για τη λειτουργία της συσκευής.

Φυλάξτε τις οδηγίες χειρισμού σε ένα πλαστικό κάλυμμα προστατευμένες από ρύπους και υγρασία, κοντά στη συσκευή. Όλα τα άτομα του προσωπικού χειρισμού πρέπει να τις διαβάζουν πριν από την έναρξη της εργασίας και να τις τηρούν σχολαστικά.

Στη συσκευή επιτρέπεται να εργάζονται μόνο άτομα που έχουν ενημερωθεί για τη χρήση της συσκευής και γνωρίζουν τους κινδύνους που σχετίζονται με αυτή. Πρέπει να τηρείται η απαιτούμενη ελάχιστη ηλικία.

Εκτός από τις υποδείξεις ασφαλείας που αναφέρονται στις παρούσες οδηγίες χειρισμού και τις ειδικές διατάξεις της χώρας σας, για τη λειτουργία μηχανημάτων παρόμοιας κατασκευής, πρέπει να τηρείτε τους γενικά αναγνωρισμένους τεχνικούς κανόνες.

Δεν αναλαμβάνουμε καμία ευθύνη για ατυχήματα ή ζημιές που οφείλονται σε παράβλεψη αυτών των οδηγιών και των υποδείξεων ασφαλείας.

2. Περιγραφή της συσκευής

1. Άνοιγμα εισαγωγής
2. Επάνω τμήμα μηχανήματος
3. Γάντζος
4. Τροχός
5. Καπάκι πλήμνης τροχού
6. Πόδι
7. Διακόπτης Reset (επαναφοράς)
8. Βίδα ασφάλισης
9. Διακόπτης ενεργοποίησης/ απενεργοποίησης
10. Σύνδεση ρεύματος
11. Αξονας τροχών
12. Ροδέλα
13. Κουζινέτο τροχού
14. Παξιμάδι ασφάλισης
15. Οπή διάτρησης
16. Αυλάκωση
17. Μπουζόνι
18. Αλουμινένιο κάλυμμα
19. Μαχαίρι
20. Βίδα φρεζάτης κεφαλής
21. Σάκος συλλογής

- a. Κλειδί βιδώματος
- b. Κλειδί Άλεν
- c. Εξάρτημα ώθησης

3. Παραδοτέο υλικό

- Επάνω τμήμα μηχανήματος
- Πόδια (2x)
- Αξονας τροχών
- Παξιμάδι ασφάλισης (6x)
- Κουζινέτο τροχού (2x)
- Ροδέλα (2x)
- Καπάκι πλήμνης τροχού (2x)
- Τροχός (2x)

- Σάκος συλλογής
- Κλειδί βιδώματος
- Κλειδί Άλεν
- Εξάρτημα ώθησης
- Οδηγίες χειρισμού

Αξεσουάρ:

- Ανταλλακτικός σάκος συλλογής

4. Ενδεδειγμένη χρήση

Το μηχάνημα επιτρέπεται να χρησιμοποιείται μόνο όπως προβλέπεται. Κάθε χρήση πέραν αυτής θεωρείται μη ενδεδειγμένη. Για ζημιές ή τραυματισμούς οποιουδήποτε είδους προκαλούμενες από αυτή τη χρήση, την ευθύνη φέρει ο χρήστης/χειριστής και όχι ο κατασκευαστής.

Συστατικό μέρος της ενδεδειγμένης χρήσης αποτελεί και η τήρηση των υποδείξεων ασφαλείας, καθώς και των οδηγιών συναρμολόγησης και των υποδείξεων λειτουργίας που υπάρχουν στις Οδηγίες χειρισμού.

Τα άτομα τα οποία χειρίζονται και συντηρούν το μηχάνημα πρέπει να είναι εξοικειωμένα με αυτό και να έχουν διδαχθεί σχετικά με τους ενδεχόμενους κινδύνους.

Οι τροποποιήσεις στο μηχάνημα αποκλείουν κάθε ευθύνη του κατασκευαστή για όσες ζημιές προκύψουν από αυτές.

Η λειτουργία του μηχανήματος επιτρέπεται μόνο με γνήσια εξαρτήματα και γνήσια αξεσουάρ του κατασκευαστή.

Πρέπει να τηρούνται οι κανονισμοί ασφαλείας, εργασίας και συντήρησης του κατασκευαστή καθώς και οι διαστάσεις που αναφέρονται στα τεχνικά χαρακτηριστικά.

Ο τεμαχιστής κήπου είναι κατασκευασμένος αποκλειστικά για τον τεμαχισμό μικρών και μεγαλύτερων κλαδιών, και επίσης άχυρου, απορριμμάτων κήπου, χαρτιού και χαρτονιού.

Στην ενδεδειγμένη χρήση ανήκει ο τεμαχισμός

- κλαδιών κάθε είδους μέχρι μέγ. διάμετρο 45 mm (ανάλογα με τον τύπο του ξύλου και τη φρεσκάδα του υλικού).
- μαραμμένων, υγρών, ήδη αποθηκευμένων για αρκετές ημέρες απορριμμάτων κήπου αλλά εναλλάξ με κλαδιά.

Έχετε υπόψη σας ότι οι συσκευές μας κανονικά δεν έχουν σχεδιαστεί για εμπορική, βιοτεχνική ή βιομηχανική χρήση.

Δεν αναλαμβάνουμε καμία ευθύνη αν η συσκευή χρησιμοποιηθεί σε εμπορικές, βιοτεχνικές ή βιομηχανικές επιχειρήσεις καθώς και σε παρόμοιες δραστηριότητες.

5. Υποδείξεις ασφαλείας

- Αυτή η συσκευή δεν προορίζεται για χρήση από άτομα (συμπεριλαμβανομένων παιδιών) με περιορισμένες φυσικές, αισθητικές ή πνευματικές ικανότητες ή έλλειψη εμπειρίας και/ή έλλειψη γνώσεων, εκτός εάν επιβλέπονται από κάποιο πρόσωπο αρμόδιο για την ασφαλεία τους ή έχουν λάβει από αυτό οδηγίες, πως πρέπει να χρησιμοποιείται η συσκευή.
- Τα παιδιά πρέπει να επιβλέπονται, ώστε να εξασφαλίζεται ότι δεν θα παίζουν με τη συσκευή.
- Μην επιτρέπετε τη χρήση της συσκευής ποτέ σε παιδιά ή άλλα πρόσωπα, που δεν γνωρίζουν το εγχειρίδιο οδηγιών χρήσης. Τοπικοί κανονισμοί μπορεί να καθορίζουν το ελάχιστο όριο ηλικίας του χειριστή.

Προσέξτε την προστασία από θορύβους και τους τοπικούς κανονισμούς.

Προσοχή! Κατά τη χρήση ηλεκτρικών εργαλείων πρέπει να τηρείτε τα εξής βασικά μέτρα ασφαλείας, για προστασία από ηλεκτροπληξία και από κίνδυνο τραυματισμού και φωτιάς:

Προετοιμασία:

- Μη χρησιμοποιείτε ποτέ τη συσκευή, όταν υπάρχουν κοντά άνθρωποι ή ζώα.
- Φοράτε προστασία ακοής και προστατευτικά γυαλιά σε όλη τη διάρκεια λειτουργίας.
- Φοράτε κατάλληλο ρουχισμό εργασίας όπως προστατευτικά γάντια, ανθεκτικά υποδήματα και μακριά παντελόνια. Μη φοράτε φαρδιά ρούχα που κρέμονται ή ρούχα με ζώνες ή κορδόνια που κρέμονται.
- Χρησιμοποιείτε τη συσκευή μόνο σε υπαίθριο χώρο (δηλ. όχι σε κάποιον τοίχο ή κάποιο άλλο σταθερό αντικείμενο) και σε σταθερή, επίπεδη επιφάνεια.
- Μη χρησιμοποιείτε το μηχάνημα σε επιφάνεια επιστρωμένη με χαλίκια, στην οποία θα μπορούσε το εξερχόμενο υλικό να προκαλέσει τραυματισμούς.
- Πριν από τη θέση σε λειτουργία πρέπει να ελέγχετε την καλή εφαρμογή όλων των βιδών, των παξιμαδιών, των μπουλονιών και των άλλων υλικών στερώσεων. Τα καλύμματα πρέπει να βρίσκονται στη θέση τους και σε καλή κατάσταση λειτουργίας. Πρέπει να αντικαθιστάτε τα αυτοκόλλητα που έχουν υποστεί ζημιά ή είναι δυσανάγνωστα.

- Χρησιμοποιείτε μόνο ανταλλακτικά και αξεσουάρ που έχουν παραδοθεί και προτείνονται από τον κατασκευαστή. Η χρήση εξαρτημάτων τρίτων κατασκευαστών οδηγεί σε άμεση απώλεια της εγγύησης.
- Μην αφήνετε τη συσκευή να λειτουργεί χωρίς επίβλεψη και αποθηκεύστε τη σε στεγνό χώρο και σε σημείο στο οποίο δεν έχουν πρόσβαση παιδιά.
- Συνδέετε τη συσκευή μόνο σε δίκτυο ρεύματος σωστά γειωμένο. Η πρίζα και το καλώδιο επέκτασης πρέπει να διαθέτουν αγωγό προστασίας που να λειτουργεί.
- Σε περίπτωση χρήσης σε υπαίθριο χώρο, η συσκευή πρέπει να συνδέεται σε μια πρίζα με ρελέ διαρροής (ΔΔΕ) με ονομαστικό ρεύμα διαρροής όχι υψηλότερο από 30 mA.
- Κατά τη θέση σε λειτουργία του μηχανήματος παραμένετε πάντα έξω από τη ζώνη εξαγωγής του μηχανήματος.

Εργασία με τη συσκευή:

- Βεβαιωθείτε πριν από την εκκίνηση της συσκευής, ότι είναι άδεια η χοάνη προσθήκης.
- Κρατήστε το κεφάλι, τα μαλλιά και το σώμα σε απόσταση από τη χοάνη προσθήκης.
- Μη βάζετε τα χέρια μέσα στη χοάνη προσθήκης κατά τη λειτουργία. Μετά την απενεργοποίηση, η συσκευή λειτουργεί για λίγο ακόμη.
- Φροντίζετε πάντα ώστε να έχετε ισορροπία και καλή ευστάθεια. Μη σκύβετε μπροστά από τη συσκευή και μη στέκεστε ποτέ ψηλότερα από τη συσκευή κατά τη ρίψη υλικού.
- Βεβαιωθείτε κατά τη ρίψη υλικού ότι δεν περιέχονται ποτέ σκληρά αντικείμενα όπως μέταλλα, πέτρες, γυαλιά ή άλλα ξένα σώματα.
- Μη χρησιμοποιείτε τη συσκευή σε βροχή και σε κακές καιρικές συνθήκες. Εργάζεστε μόνο υπό το φως της ημέρας ή με καλό φωτισμό.
- Μην εργάζεστε με τη συσκευή όταν είστε κουρασμένοι ή όχι συγκεντρωμένοι ή μετά τη λήψη οινοπνεύματος ή χαπιών. Κάντε πάντα έγκαιρα ένα διάλειμμα από την εργασία.
- Απενεργοποιήστε τη συσκευή και αποσυνδέστε το φις ρευματοληψίας από την πρίζα:
 - όταν δεν χρησιμοποιείτε τη συσκευή, και όταν τη μεταφέρετε ή την αφήνετε χωρίς επίβλεψη,
 - πριν από την απελευθέρωση ενός μπλοκαρισμένου μαχαιριού,
 - όταν ελέγχετε, καθαρίζετε τη συσκευή ή απομακρύνετε εμφράξεις,

- όταν πραγματοποιείτε εργασίες καθαρισμού ή συντήρησης ή αντικαθιστάτε αξεσουάρ,
- όταν έχει υποστεί ζημιά ή έχει μπερδευτεί το καλώδιο ρεύματος ή το καλώδιο επέκτασης,
- όταν θέλετε να μετακινήσετε ή να ανυψώσετε τη συσκευή,
- όταν καταλήγουν ξένα σώματα μέσα στη συσκευή, σε περίπτωση ασυνήθιστων θορύβων ή κραδασμών (ελέγξτε τη συσκευή για ζημιές πριν από την επανεκκίνηση).
- Μην αφήνετε το επεξεργασμένο υλικό να συσσωρεύεται στην περιοχή ρίψης. Θα μπορούσε να εμποδίσει τη σωστή ρίψη και να προκαλέσει ανάκρουση του υλικού από τη χοάνη προσθήκης.
- Μη μεταφέρετε και μη γέρνετε τη συσκευή με τον κινητήρα σε λειτουργία.
- Μη βάζετε τα χέρια, άλλα μέλη του σώματος και ρούχα στον θάλαμο προσθήκης, στο κανάλι εξαγωγής ή κοντά σε άλλα κινούμενα μέρη.
- Σε περίπτωση που φράξει η εισαγωγή ή η εξαγωγή του μηχανήματος, απενεργοποιήστε τον κινητήρα και αποσυνδέστε το φις ρευματοληψίας από την πρίζα, πριν απομακρύνετε τα υπολείμματα υλικού από το άνοιγμα εισαγωγής ή από το κανάλι εξαγωγής. Βεβαιωθείτε ότι ο κινητήρας είναι ελεύθερος από απορρίμματα και λοιπές συσσωρεύσεις, ώστε να προστατεύεται ο κινητήρας από ζημιές ή πιθανή φωτιά. Θυμηθείτε ότι κατά τη θέση σε λειτουργία του μηχανισμού εκκίνησης στις μηχανοκίνητες μηχανές τίθεται σε λειτουργία και το εργαλείο κοπής.
- Σε περίπτωση που στο εργαλείο κοπής καταλήξει ξένο σώμα ή το μηχανήμα παράγει ασυνήθιστους θορύβους ή δονείται με ασυνήθιστο τρόπο, απενεργοποιήστε άμεσα τον κινητήρα και αφήστε το μηχανήμα να ακινητοποιηθεί. Διενεργήστε τα ακόλουθα βήματα:
 - Ελέγξτε το μηχανήμα για ζημιές.
 - Ελέγξτε τα μέρη για σφιχτή συναρμογή, αν χρειάζεται συσφίξτε τα συμπληρωματικά.
 - Αναθέστε σε ειδικευμένο τεχνικό την αντικατάσταση ή επισκευή τυχόν εξαρτημάτων, με χρήση ανταλλακτικών της ίδιας ποιότητας.
- Προσέχετε ώστε όλα τα καλώδια και οι προφυλακτῆρες να βρίσκονται στη θέση τους και να είναι σε καλή κατάσταση λειτουργίας.

Προφύλαξη! Έτσι θα αποφύγετε ζημιές στη συσκευή και σωματικές βλάβες που ενδεχομένως προκαλούνται από αυτές:

- Καθαρίζετε τακτικά τα ανοίγματα αερισμού και ακολουθήστε τις προδιαγραφές συντήρησης.

- Μην υπερφορτώνετε τη συσκευή. Εργαστείτε μόνο στο αναφερόμενο πεδίο ισχύος. Μη χρησιμοποιείτε αδύναμης ισχύος μηχανές για βαριές εργασίες. Μη χρησιμοποιείτε τη συσκευή για σκοπούς για τους οποίους δεν προορίζεται.
- Απενεργοποιήστε τη συσκευή μόνο όταν έχει αδειάσει τελείως η χοάνη προσθήκης, καθώς διαφορετικά μπορεί να βουλώσει η συσκευή και δεν θα μπορεί ενδεχομένως να τεθεί πλέον σε λειτουργία.
- Μην προσπαθήσετε να επισκευάσετε μόνοι σας τη συσκευή, εκτός εάν διαθέτετε σχετική εκπαίδευση. Όλες οι εργασίες που δεν αναφέρονται στο παρόν εγχειρίδιο οδηγιών χρήσης, επιτρέπεται να εκτελούνται μόνο από το κέντρο σέρβις της εταιρείας μας.

Ασφάλεια χρήσης ηλεκτρικού ρεύματος

Προφύλαξη: Έτσι θα αποφύγετε ατυχήματα και τραυματισμούς από ηλεκτροπληξία:

- Χρησιμοποιήστε για την τοποθέτηση του καλωδίου επέκτασης το προβλεπόμενο ανακουφιστικό καταπόνησης.
- Δεν επιτρέπεται η χρήση καλωδίων, συνδέσμων και βυσμάτων που έχουν υποστεί ζημιά ή καλωδίων σύνδεσης που δεν αντιστοιχούν στους κανονισμούς. Αποσυνδέστε αμέσως το φως από την πρίζα σε περίπτωση ζημιάς του καλωδίου τροφοδοσίας. Μην αγγίζετε σε καμία περίπτωση το καλώδιο ρεύματος δικτύου, όσο δεν έχετε αποσυνδέσει φως ρευματοληψίας από την πρίζα.
- Εάν υποστεί ζημιά το καλώδιο σύνδεσης αυτής της συσκευής, πρέπει να αντικατασταθεί από τον κατασκευαστή ή από το σέρβις του ή κάποιο πρόσωπο παρόμοιας κατάρτισης, ώστε να αποφευχθούν κίνδυνοι.
- Μη χρησιμοποιείτε τη συσκευή εάν δεν είναι δυνατή η ενεργοποίηση και η απενεργοποίηση του διακόπτη. Οι διακόπτες που έχουν υποστεί ζημιά πρέπει να αντικαθίστανται από το κέντρο σέρβις της εταιρείας μας.
- Χρησιμοποιείτε μόνο εγκεκριμένα για υπαίθριο χώρο καλώδια επέκτασης με προστασία από ψεκασμό νερού. Η διατομή των αγωγών του καλωδίου επέκτασης πρέπει να ανέρχεται σε τουλάχιστον 2,5 mm². Πριν από τη χρήση ξετυλίγετε πάντα τελείως το καρούλι του καλωδίου. Ελέγξτε το καλώδιο για ζημιές.
- Μη χρησιμοποιείτε το καλώδιο, για να τραβήξετε το φως από την πρίζα. Προστατέψτε το καλώδιο από θερμότητα, λάδια και αιχμηρές ακμές.

Δ ΠΡΟΕΙΔΟΠΟΙΗΣΗ!

Αυτό το ηλεκτρικό εργαλείο παράγει ένα ηλεκτρομαγνητικό πεδίο κατά τη διάρκεια της λειτουργίας του. Αυτό το πεδίο υπό ορισμένες περιστάσεις μπορεί να επηρεάσει ενεργά ή παθητικά ιατρικά εμφυτεύματα. Για μείωση του κινδύνου σοβαρών ή θανάσιμων τραυματισμών, συνιστούμε σε άτομα με ιατρικά εμφυτεύματα να συμβουλευούνται το γιατρό τους και τον κατασκευαστή του ιατρικού εμφυτεύματος, πριν το χειρισμό του μηχανήματος.

Υπολειπόμενοι κίνδυνοι

Το μηχανήμα είναι κατασκευασμένο σύμφωνα με την τελευταία λέξη της τεχνολογίας και με βάση τους αναγνωρισμένους τεχνικούς κανόνες ασφαλείας. Κατά την εργασία ενδέχεται παρόλα αυτά να παρουσιαστούν μεμονωμένοι υπολειπόμενοι κίνδυνοι.

- Κίνδυνος για την υγεία από ηλεκτρικό ρεύμα σε περίπτωση χρήσης ακατάλληλων καλωδίων ηλεκτρικής σύνδεσης.
- Πριν πραγματοποιήσετε εργασίες ρύθμισης ή συντήρησης, αφήστε το κουμπί εκκίνησης και αποσυνδέστε το φως ρευματοληψίας από την πρίζα.
- Παρά όλες τις προφυλάξεις που έχουν ληφθεί ενδέχεται πέραν αυτών να υπάρχουν μη προφανείς υπολειπόμενοι κίνδυνοι.
- Οι υπολειπόμενοι κίνδυνοι μπορούν να ελαχιστοποιηθούν όταν τηρούνται οι "Υποδείξεις ασφαλείας" και η "Ενδεδειγμένη χρήση", καθώς και οι οδηγίες χειρισμού στην ολόκληρά τους.
- Αποφεύγετε αθλητή θέση σε λειτουργία του μηχανήματος: κατά την εισαγωγή του φως στην πρίζα δεν επιτρέπεται να είναι πατημένο το μπουτόν λειτουργίας.
- Χρησιμοποιείτε το εργαλείο που συνιστάται στις παρούσες Οδηγίες χειρισμού. Έτσι απολαμβάνετε πάντα τη μέγιστη απόδοση από το μηχανήμα σας.
- Κρατάτε τα χέρια σας μακριά από την περιοχή εργασίας, όταν είναι σε λειτουργία το μηχανήμα.

6. Τεχνικά χαρακτηριστικά

Διαστάσεις Μ x Π x Υ	480 x 380 x 910 mm
Δίσκος τεμαχιστή, Ø	180 mm
Αριθμός μαχαιριών	2
Χωρητικότητα δοχείου συλλογής	45 l
Τροχοί μεταφοράς Ø	175 mm

Βάρος	10 kg
μέγ. διάμετρος κλαδιών Ø	45 mm
Κινητήρας	230-240 V~ 50 Hz
Ονομαστική κατανάλωση P1	2400 W
Αριθμός στροφών κινήτρια, μέγ.	4200 (1/min)
Τρόπος λειτουργίας	P40

Με την επιφύλαξη τεχνικών τροποποιήσεων!

Χαρακτηριστικές τιμές θορύβου

Εγγυημένη στάθμη ηχητικής ισχύος L_{WA}	106 dB
Μετρημένη επίπεδο στάθμης ήχου L_{WA}	103,8 dB
Αβεβαιότητα μέτρησης K	2,46 dB
Στάθμη ηχητικής πίεσης L_{pA}	95,5 dB
Αβεβαιότητα μέτρησης K_{pA}	3 dB

Υπόδειξη: Οι αναφερόμενες τιμές θορύβου έχουν προσδιοριστεί σύμφωνα με μια πρότυπη διαδικασία ελέγχου και μπορούν να χρησιμοποιηθούν για τη σύγκριση διαφόρων ηλεκτρικών εργαλείων μεταξύ τους. Αυτές οι τιμές είναι επιπρόσθετα κατάλληλες για να είναι δυνατή η εκ των προτέρων εκτίμηση φορτίων για τον χρήστη τα οποία προκαλούνται από θόρυβο.

7. Πριν τη θέση σε λειτουργία

⚠ ΠΡΟΣΟΧΗ!

Πριν από τη θέση σε λειτουργία, οπωσδήποτε συναρμολογήστε πλήρως τη συσκευή!

- Ανοίξτε τη συσκευασία και αφαιρέστε προσεκτικά τη συσκευή.
- Απομακρύνετε το υλικό συσκευασίας καθώς και τα ασφαλιστικά συσκευασίας και μεταφοράς (εφόσον υπάρχουν).
- Ελέγξτε εάν είναι πλήρες το παραδοτέο υλικό.
- Ελέγξτε τη συσκευή και τα αξεσουάρ για τυχόν ζημιές κατά τη μεταφορά.
- Σε περίπτωση αξίωσης πρέπει να ειδοποιηθεί άμεσα ο μεταφορέας. Μεταγενέστερες αξιώσεις δεν αναγνωρίζονται.
- Φυλάξτε τη συσκευασία κατά το δυνατό μέχρι τη λήξη της εγγύησης.

- Πριν τη χρήση, εξοικειωθείτε με τη συσκευή με τη βοήθεια των οδηγιών χειρισμού.
- Για αξεσουάρ, αναλώσιμα και ανταλλακτικά, χρησιμοποιείτε μόνο γνήσια εξαρτήματα. Ανταλλακτικά μπορείτε να τα προμηθευτείτε από το τοπικό σας εξειδικευμένο κατάστημα.
- Κατά τις παραγγελίες αναφέρετε τον αριθμό είδους των προϊόντων μας καθώς και τον τύπο και το έτος κατασκευής της συσκευής.
- Βεβαιωθείτε πριν από τη σύνδεση ότι συμφωνούν τα στοιχεία στην πινακίδα τύπου με τα στοιχεία του δικτύου τροφοδοσίας.

⚠ ΠΡΟΣΟΧΗ!

Η συσκευή και το υλικό συσκευασίας δεν είναι παιδικά παιχνίδια! Τα παιδιά δεν επιτρέπεται να παίζουν με πλαστικές σακούλες, μεμβράνες και μικρά εξαρτήματα! Υπάρχει κίνδυνος κατάποσης και ασφυξίας!

8. Συναρμολόγηση

⚠ ΠΡΟΕΙΔΟΠΟΙΗΣΗ!

Αποσυνδέετε πάντα το φως ρευματοληψίας από την πρίζα, πριν πραγματοποιήσετε ρυθμίσεις στη συσκευή.

Εγκατάσταση των ποδιών (Εικ. Β-Ε)

- Περάστε τον άξονα (11) μέσα στις οπές (15) των ποδιών (6) και τοποθετήστε τη ροδέλα (12) πάνω στον άξονα (11).
- Περάστε το κουζινέτο (13) και τον τροχό (4) πάνω στον άξονα (11).
- Τοποθετήστε το παξιμάδι ασφάλισης (14) στο σπείρωμα και σφίξτε το με το παρεχόμενο κλειδί βιδώματος (α).
- Μετά τη σύσφιξη του παξιμαδιού ασφάλισης (14), εγκαταστήστε το καπάκι πλήμνης τροχού (5) πάνω στον τροχό (4). Η θέση καθορίζεται από τις αυλακώσεις (16).
- Επαναλάβετε στην απέναντι πλευρά τη διαδικασία που αναφέρθηκε (Εικ. D).

Εγκατάσταση του πλαισίου βάσης στο επάνω τμήμα του μηχανήματος (Εικ. F, G)

- Τοποθετήστε τα πόδια (6) πάνω στα μπουζόνια (17) του επάνω τμήματος του μηχανήματος (2) (Εικ. F).
- Βιδώστε πάλι τα παρεχόμενα παξιμάδια ασφάλισης (14) με το χέρι και κατόπιν σφίξτε τα καλά με το παρεχόμενο κλειδί βιδώματος (α). (Εικ. G)

Ανάρτηση του σάκου συλλογής (Εικ. Μ, Ν)

Για τη συλλογή του τεμαχισμένου υλικού αναρτήστε τον παρεχόμενο σάκο συλλογής (21) στον προβλεπόμενο γάντζο (3) (Εικ. Ν).

9. Χειρισμός

Πίνακας χειρισμού (Εικ. L)

- Διακόπτης ενεργοποίησης (9): Κινήστε το κουμπί προς τα πάνω και ο τεμαχιστής τίθεται σε λειτουργία.
- Διακόπτης απενεργοποίησης (9): Κινήστε το κουμπί προς τα κάτω, οπότε τίθεται εκτός λειτουργίας ο τεμαχιστής.
- **Διακόπτης Reset (επαναφοράς) (7):** Προστασία από υπερφόρτωση

Εργασία με τον τεμαχιστή

Τεμαχίζετε μαραμένα, αποθηκευμένα για περισσότερες ημέρες απορρίμματα κήπου και κλαδιά εναλλάξ με κλαδιά, για να αποφύγετε μια έμφραξη.

- Συνδέστε τον τεμαχιστή στην τροφοδοσία ρεύματος.
- Θέστε σε λειτουργία τον τεμαχιστή με τον διακόπτη ενεργοποίησης (9).
- Ρίξτε το υλικό τεμαχισμού μέσα στη χοάνη προσθήκης και ο τεμαχιστής θα τραβήξει μέσα το υλικό.
- Αφήστε τον τεμαχιστή να τεμαχίσει τελείως το υλικό, πριν προσθέσετε νέο υλικό.
- Μη χρησιμοποιείτε τα χέρια σας για να προωθήσετε υλικό τεμαχισμού, αλλά για τον σκοπό αυτό χρησιμοποιείτε μόνο το ειδικό εξάρτημα προώθησης (c) ή απλά χρησιμοποιείτε άλλο προς τεμαχισμό υλικό.
- Απενεργοποιήστε μετά την εργασία τον τεμαχιστή και αποσυνδέστε τον από το ρεύμα.

Αντικατάσταση του εργαλείου κοπής

Το εργαλείο κοπής συνεχίζει να κινείται μετά την απενεργοποίηση! Πριν από την εργασία στο εργαλείο κοπής, αποσυνδέστε το φως ρευματοληψίας από την πρίζα!

Η αναστρέψιμη λεπίδα από χάλυβα υψηλών επιδόσεων, που μπορεί να χρησιμοποιηθεί και από τις δύο πλευρές, είναι ελαφριά και μπορεί να αντικαθίσταται γρήγορα.

Προφύλαξη κατά την εργασία: Κίνδυνος τραυματισμού για δάχτυλα και παλάμες! Είναι εξαιρετικά σημαντικό να χρησιμοποιείτε μόνο καλά τροχισμένα μαχαίρια!

Επομένως λάβετε υπόψη σας:

Τα στομωμένα μαχαίρια μειώνουν την ικανότητα κοπής και επηρεάζουν αρνητικά τη διαδικασία εργασίας! Ασφαλής ένδειξη για στομωμένα μαχαίρι είναι η υποβάθμιση της διείσδυσης. Ο κινητήρας θερμαίνεται και ενεργοποιείται ο διακόπτης υπερφόρτωσης.

Άνοιγμα του περιβλήματος (Εικ. Η, Ι)

- Ανοίξτε πρώτα το περίβλημα, λασκάροντας τη βίδα ασφάλισης (9). Κατόπιν γυρίστε το επάνω τμήμα του περιβλήματος (2) προς τα έξω (Εικ. Η).
- Κατόπιν αφαιρέστε το αλουμινένιο κάλυμμα (18), ξεβιδώνοντας τις οκτώ σταυρόβιδες (Εικ. Ι).

Καθαρισμός της βίδας στερέωσης μαχαιριού (Εικ. Κ)

Με ένα μικρό κατασβίδι ή καρφί απομακρύνετε τις ακαθαρσίες από το εσωτερικό εξαγωγικό βύθισμα των βιδών στερέωσης μαχαιριών (20).

Αφαίρεση του μαχαιριού (19)

- Για το ξεβίδωμα των βιδών πρέπει το κλειδί με εγκάρσια λαβή να μπορεί να συμπλέκεται πλήρως μέσα στο βυθισμένο εσωτερικό εξάγωνο.
- Τα μαχαίρια, καθώς και η επιφάνεια στήριξης μαχαιριών πάνω στον δίσκο τεμαχιστή πρέπει να καθαριστούν από τα σκληρυμένα κατάλοιπα ακαθαρσιών.

Τρόχισμα μαχαιριού

- Κατά το τρόχισμα του μαχαιριού (19) προσέξτε να διατηρηθεί το ίδιο πλάτος για να μην εμφανιστεί πρόβλημα ζυγοστάθμισης.
- Με το τρόχισμα μπορεί να αφαιρεθεί το πολύ μια ποσότητα υλικού 2 mm ανά πλευρά.

Εγκατάσταση του μαχαιριού

- Το μαχαίρι (19) πρέπει να βρίσκεται ακριβώς στη θέση του κατά την επανεγκατάσταση.
- Κατά την εγκατάσταση του μαχαιριού, λαδώστε τις βίδες στερέωσης μαχαιριού (20) και σφίξτε τις δυνατά.
- Σφίξτε καλά τις βίδες στερέωσης μαχαιριού.
- Εγκαταστήστε το αλουμινένιο κάλυμμα.
- Κλείστε το περίβλημα με τη βίδα ασφάλισης. Η συσκευή είναι έτοιμη για χρήση.

Προστασία από υπερφόρτωση

Σε περίπτωση υπερφόρτισης, π.χ. από πολύ χοντρά κλαδιά, η συσκευή απενεργοποιείται αυτόματα. Μετά από μια σύντομη φάση ψύξης (περ. 5 λεπτών) πατήστε τον διακόπτη Reset (επαναφοράς) (7).

10. Ηλεκτρική σύνδεση

Ο εγκατεστημένος ηλεκτροκινητήρας έχει συνδεθεί ώστε να είναι έτοιμος για λειτουργία. Η σύνδεση συμμορφώνεται με τις ισχύουσες διατάξεις VDE και DIN.

Η σύνδεση στο ηλεκτρικό δίκτυο από την πλευρά του πελάτη καθώς και το καλώδιο επέκτασης που χρησιμοποιείται πρέπει να συμμορφώνονται με αυτές τις προδιαγραφές.

Καλώδιο ηλεκτρικής σύνδεσης με ζημιά

Στα καλώδια σύνδεσης συχνά προκύπτουν ζημιές στη μόνωση.

Οι σχετικές αιτίες μπορεί να είναι:

- σημεία πίεσης, όταν καλώδια σύνδεσης περνούν μέσα από διάκενα παραθύρου ή πόρτας.
- θέσεις τσακίσματος λόγω ακατάλληλης στερέωσης ή διέλευσης του καλωδίου σύνδεσης.
- σημεία κοψίματος λόγω διέλευσης τροχήλατων αντικειμένων επάνω από το καλώδιο σύνδεσης.
- ζημιές στη μόνωση λόγω τραβήγματος του φως από την πρίζα.
- ρωγμές λόγω γήρανσης της μόνωσης.

Καλώδια ηλεκτρικής σύνδεσης με τέτοιες ζημιές δεν επιτρέπεται να χρησιμοποιηθούν και λόγω των ζημιών στη μόνωση αποτελούν κίνδυνο για τη ζωή.

Ελέγχετε τακτικά τα καλώδια ηλεκτρικής σύνδεσης για τυχόν ζημιές. Προσέχετε ώστε κατά τον έλεγχο το καλώδιο σύνδεσης να μην είναι συνδεδεμένο στο δίκτυο ρεύματος.

Τα καλώδια σύνδεσης πρέπει να συμμορφώνονται με τις ισχύουσες διατάξεις VDE και DIN. Χρησιμοποιείτε μόνο καλώδια σύνδεσης με χαρακτηρισμό H05VV-F.

Είναι υποχρεωτικό να είναι τυπωμένη η ονομασία τύπου πάνω στο καλώδιο σύνδεσης.

Μοτέρ εναλλασσόμενου ρεύματος

- Η τάση δικτύου ρεύματος πρέπει να είναι 230 V~.
- Τα καλώδια επέκτασης μήκους μέχρι 25 m πρέπει να έχουν διατομή 2,5 mm².

Συνδέσεις και επισκευές του ηλεκτρικού εξοπλισμού επιτρέπεται να γίνονται μόνο από ειδικευμένο ηλεκτρολόγο.

- Το προϊόν ικανοποιεί τις απαιτήσεις του EN 61000-3-11 και υπόκειται σε ειδικούς όρους σύνδεσης. Αυτό σημαίνει ότι δεν επιτρέπεται η χρήση του σε οποιαδήποτε ελεύθερα επιλέξιμα σημεία σύνδεσης.

- Το προϊόν μπορεί, σε περίπτωση δυσμενών συνθηκών ηλεκτρικού δικτύου, να προκαλέσει προσωρινές διακυμάνσεις τάσης.
- Το προϊόν προβλέπεται αποκλειστικά και μόνο για χρήση σε σημεία σύνδεσης τα οποία έχουν δυνατότητα συνεχούς φορτίου ρεύματος του δικτύου τουλάχιστον 100 A ανά φάση.
- Ως χρήστης πρέπει να εξασφαλίζετε, εάν χρειάζεται σε συνεννόηση με την εταιρεία παροχής ηλεκτρικής ενέργειας, ότι το σημείο σύνδεσής σας, στο οποίο θέλετε να χρησιμοποιείτε το προϊόν, ικανοποιεί την απαίτηση που αναφέρθηκε.

Τύπος σύνδεσης Y

Αν απαιτείται αντικατάσταση του καλωδίου ρεύματος, τότε αυτό πρέπει να αντικατασταθεί από τον κατασκευαστή ή από τον εκπρόσωπό του, για την αποφυγή έκθεσης σε κινδύνους.

Για μονοφασικό μοτέρ εναλλασσόμενου ρεύματος συνιστούμε για μηχανήματα με υψηλό ρεύμα εκκίνησης (από 3000 W), μια ασφάλεια C 16A ή K 16A!

11. Καθαρισμός και συντήρηση

Αναθέτετε τις εργασίες, που δεν περιγράφονται στις παρούσες οδηγίες, σε ένα σέρβις εξουσιοδοτημένο από την εταιρείας μας. Χρησιμοποιείτε μόνο γνήσια ανταλλακτικά.

Φοράτε γάντια κατά τον χειρισμό του κυλίνδρου κοπής. Απενεργοποιείτε τη συσκευή πριν από κάθε εργασία συντήρησης και καθαρισμού, αποσυνδέστε το φως ρευματοληψίας από την πρίζα και περιμένετε μέχρι να ακινητοποιηθεί ο κύλινδρος κοπής.

Γενικές εργασίες καθαρισμού και συντήρησης

Μην καθαρίζετε τον τεμαχιστή κλαδιών χαμηλού θορύβου με ψεκασμό νερού. Κίνδυνος ηλεκτροπληξίας!

- Διατηρείτε πάντα καθαρή τη συσκευή, τους τροχούς και τα ανοίγματα αερισμού. Χρησιμοποιείτε για τον καθαρισμό μια βούρτσα ή ένα πανί, όχι όμως υλικά καθαρισμού ή/και διαλυτικά.
- Ελέγξτε τη συσκευή, ιδίως τις προστατευτικές διατάξεις, πριν από κάθε χρήση για ζημιές όπως αποσυνδεδεμένα, φθαρμένα εξαρτήματα ή εξαρτήματα που έχουν υποστεί ζημιά. Ελέγξτε την καλή εφαρμογή όλων των παξιμαδιών, μπουλονιών και βιδών.

- Ελέγξτε τα καλύμματα και τις προστατευτικές διατάξεις για ζημιές και σωστή εφαρμογή. Αντικαταστήστε τα εάν χρειάζεται.
- Φυλάσσετε τη συσκευή στεγνή και μακριά από παιδιά. Μην τυλίγετε τη συσκευή με νάιλον σάκου, διότι ενδέχεται να σχηματιστεί υγρασία.

Προσοχή!

Αποσυνδέετε το φως ρευματοληψίας από την πρίζα πριν από όλες τις εργασίες καθαρισμού.

Συνδέσεις και επισκευές

Συνδέσεις και επισκευές του ηλεκτρικού εξοπλισμού επιτρέπεται να γίνονται μόνο από ειδικευμένο ηλεκτρολόγο.

Σε περίπτωση ερωτήσεων, αναφέρετε τα εξής στοιχεία:

- Τύπος ρεύματος του κινητήρα
- Στοιχεία της πινακίδας τύπου του μηχανήματος
- Στοιχεία της πινακίδας τύπου του κινητήρα

Πληροφορίες σέρβις

Πρέπει να έχετε υπόψη σας ότι σε αυτό το προϊόν τα παρακάτω εξαρτήματα υπόκεινται σε φθορά ανάλογα με τη χρήση ή φυσική φθορά, δηλ. τα παρακάτω εξαρτήματα χρειάζονται ως αναλώσιμα.

Αναλώσιμα*: Ψήκτρεις άνθρακα, μαχαίρια

* δεν περιλαμβάνεται απαραίτητα στο παραδοτέο υλικό!

Ανταλλακτικά και αξεσουάρ μπορείτε να προμηθευτείτε από το κέντρο σέρβις της εταιρείας μας. Για τον σκοπό αυτόν, σαρώστε τον κωδικό QR στη σελίδα τίτλου.

12. Αποθήκευση

Αποθηκεύετε τη συσκευή και τα αξεσουάρ της σε χώρο σκοτεινό, στεγνό, χωρίς κίνδυνο παγετού και μη προσβάσιμο σε παιδιά. Η ιδανική θερμοκρασία αποθήκευσης βρίσκεται μεταξύ 5 και 30 °C.

Φυλάσσετε το εργαλείο στην αρχική συσκευασία του. Καλύπτετε το εργαλείο για να το προφυλάξετε από σκόνη ή υγρασία. Φυλάσσετε τις οδηγίες χειρισμού μαζί με το εργαλείο.

13. Απόρριψη και ανακύκλωση

Υποδείξεις για τη συσκευασία



Τα υλικά συσκευασίας είναι ανακυκλώσιμα. Παρακαλούμε να απορρίψετε τη συσκευασία με τρόπο φιλικό προς το περιβάλλον.

Υποδείξεις σχετικά με το νόμο περί ηλεκτρικού και ηλεκτρονικού εξοπλισμού (ElektroG)



Τα απόβλητα ηλεκτρικού και ηλεκτρονικού εξοπλισμού δεν πρέπει να απορρίπτονται στα οικιακά απορρίμματα, αλλά να συλλέγονται ή να απορρίπτονται ξεχωριστά!

- Οι χρησιμοποιημένες μπαταρίες ή επαναφορτιζόμενες μπαταρίες που δεν είναι σταθερά εγκατεστημένες στην παλαιά συσκευή, πρέπει πριν την παράδοσή τους να αφαιρούνται χωρίς να καταστραφούν! Η απόρριψή τους ρυθμίζεται από τον νόμο σχετικά με μπαταρίες.
- Οι ιδιοκτήτες ή χρήστες παλαιού ηλεκτρικού και ηλεκτρονικού εξοπλισμού υποχρεούνται από τη νομοθεσία να τον επιστρέφουν μετά το τέλος της ωφέλιμης ζωής του.
- Ο τελικός χρήστης φέρει ο ίδιος την ευθύνη για τη διαγραφή των προσωπικών δεδομένων του από την προς απόρριψη παλαιά συσκευή!
- Το σύμβολο διαγραμμένου κάδου απορριμμάτων σημαίνει ότι τα απόβλητα ηλεκτρικού και ηλεκτρονικού εξοπλισμού δεν επιτρέπεται να απορρίπτονται στα οικιακά απορρίμματα.
- Τα απόβλητα ηλεκτρικού και ηλεκτρονικού εξοπλισμού μπορούν να παραδίδονται χωρίς χρέωση στις εξής θέσεις:
 - Δημόσιες θέσεις απόρριψης ή θέσεις συλλογής (π.χ. θέσεις που έχουν ορίσει οι δημοτικές αρχές).
 - Σημεία πώλησης ηλεκτρικού εξοπλισμού (είτε φυσικά καταστήματα είτε online) εφόσον οι έμποροι έχουν την υποχρέωση παραλαβής τους ή προσφέρουν αυτή την υπηρεσία εθελοντικά.
 - Έως τρεις παλαιές ηλεκτρικές συσκευές ανά είδος συσκευής, με μήκος ακμής έως 25 εκατοστών μπορείτε να τις παραδώσετε στον κατασκευαστή, χωρίς χρέωση και χωρίς προηγούμενη αγορά νέας συσκευής, ή να τις παραδώσετε σε άλλη εξουσιοδοτημένη θέση συλλογής στην περιοχή σας.

- Περαιτέρω συμπληρωματικούς όρους παραλαβής του κατασκευαστή και του διανομέα μπορείτε να πληροφορηθείτε από το εκάστοτε τμήμα εξυπηρέτησης πελατών.
- Σε περίπτωση παράδοσης μιας νέας ηλεκτρικής συσκευής από τον κατασκευαστή σε μια ιδιωτική οικία, αυτός μπορεί να φροντίσει για τη δωρεάν παραλαβή της παλαιάς ηλεκτρικής συσκευής, κατόπιν ζήτησης από τον τελικό χρήστη. Για τον σκοπό αυτό επικοινωνήστε με το τμήμα εξυπηρέτησης πελατών του κατασκευαστή.
- Αυτές οι δηλώσεις ισχύουν μόνο για συσκευές που εγκαθίστανται και πωλούνται σε χώρες της Ευρωπαϊκής Ένωσης και υπόκεινται στην Ευρωπαϊκή Οδηγία 2012/19/ΕΕ. Σε χώρες εκτός Ευρωπαϊκής Ένωσης μπορεί να ισχύουν διαφορετικές διατάξεις για την απόρριψη αποβλήτων ηλεκτρικού και ηλεκτρονικού εξοπλισμού.

14. Αντιμετώπιση προβλημάτων





Ο παρακάτω πίνακας δείχνει συμπτώματα σφαλμάτων και περιγράφει πώς μπορείτε να τα αντιμετωπίσετε, στην περίπτωση που το μηχάνημά σας εμφανίσει κάποτε κάποια δυσλειτουργία. Αν δεν μπορείτε να εντοπίσετε και να εξαλείψετε το πρόβλημα με αυτό τον τρόπο, απευθυνθείτε στο τοπικό σας συνεργείο σέρβις.

Σφάλμα	Ενδεχόμενη αιτία	Αντιμετώπιση
Ο κινητήρας δεν ξεκινά	Το επάνω τμήμα περιβλήματος δεν έχει κλείσει όπως προβλέπεται	Βιδώστε πλήρως τη βίδα ασφαλείας
	Βλάβη καλωδίου επέκτασης	Αντικαταστήστε το καλώδιο επέκτασης ή δώστε το για επισκευή
	Δεν υπάρχει ρεύμα στην πρίζα	Ελέγξτε την ασφάλεια ρεύματος δικτύου
	Βλάβη του διακόπτη	Ελέγξτε/Αντικαταστήστε
	Βλάβη κινητήρα Βλάβη πυκνωτή	Ελέγξτε/Αντικαταστήστε
	Υπολείμματα τεμαχισμού φράζουν τον δίσκο τεμαχιστή	Αφαιρέστε το φινι ρευματοληψίας, ανοίξτε το περίβλημα και καθαρίστε την περιοχή
Ο κινητήρας δεν παρέχει ισχύ, πέφτει η ασφάλεια	Το καλώδιο επέκτασης δεν έχει επαρκή διατομή	Επιλέξτε καλώδιο επέκτασης με μεγαλύτερη διατομή
	Πολύ μεγάλο μήκος καλωδίου μεταξύ σύνδεσης ρεύματος δικτύου και τεμαχιστή	Όσο το δυνατόν μικρότερη απόσταση μεταξύ σύνδεση ρεύματος δικτύου και τεμαχιστή
Κινητήρας υπερφορτωμένος, πέφτει η ασφάλεια	πολύ μεγάλη τροφοδοσία υλικού για τεμαχισμό με υγρό υλικό για τεμαχισμό	επιλέξτε μικρότερο ρυθμό τροφοδοσίας και στο μεταξύ ξηράνετε το υλικό προς τεμαχισμό
	Φραγμένη περιοχή μαχαιριών και περιοχή εξαγωγής	Αφαιρέστε το φινι ρευματοληψίας, ανοίξτε το περίβλημα και καθαρίστε
	Στομωμένα μαχαίρια	Τρόχισμα, αλλαγή
	Το καλώδιο επέκτασης δεν έχει επαρκή διατομή	Επιλέξτε καλώδιο επέκτασης με μεγαλύτερη διατομή
Η εισαγωγή του τεμαχισμούς είναι μειωμένη, μικρότερη απόδοση κοπής	Η αναστρέψιμη λεπίδα είναι στομωμένη ή φθαρμένη	Γυρίστε την αναστρέψιμη λεπίδα Τροχίστε την αναστρέψιμη λεπίδα ή αντικαταστήστε την πλήρως
Ισχυροί κραδασμοί/ θόρυβοι	Λασκαρισμένο παξιμάδι/ λασκαρισμένη βίδα μαχαιριού	Σφίξτε το παξιμάδι/τη βίδα μαχαιριού
	Ζημιά στο μαχαίρι κοπής	Αντικαταστήστε το μαχαίρι κοπής
	Εσωτερική ζημιά στη συσκευή	Επισκεφθείτε τμήμα εξυπηρέτησης πελατών

Explicitarea simbolurilor de pe aparat

Utilizarea simbolurilor din acest manual trebuie să vă atragă atenția asupra posibilelor riscuri. Simbolurile de securitate și declarațiile, care le însoțesc, trebuie înțelese exact. Avertizările în sine nu îndepărtează riscurile și nu pot înlocui măsurile corecte pentru prevenirea accidentelor.

	<p>Respectați toate instrucțiunile de siguranță înainte de utilizare!</p>
	<p>Înainte de punerea în funcțiune, citiți întregul text al manualului de utilizare.</p>
	<p>Purtați ochelari de protecție, căști antifonice și mănuși de lucru.</p>
	<p>Țineți persoanele terțe în afara zonei periculoase!</p>
	<p>Protejați aparatul de ploaie și nu-l lăsați afară când plouă!</p>
	<p>Scoateți fișa de rețea.</p>
	<p>Obiectele aruncate și piesele care se rotesc pot provoca vătămări grave.</p>
	<p>Țineți mâinile și picioarele departe de cuțitele rotative.</p>
	<p>Nivelul puterii acustice garantat</p>
	<p>Produsul este conform cu directivele europene aplicabile.</p>
	<p>Produsul este conform cu directivele sârbe în vigoare.</p>

	<p>Clasă de protecție 2</p>
	<p>Nu utilizați ca treaptă.</p>
	<p>Masă</p>
	<p>Diametru ramură</p>
<p>⚠ Atenție!</p>	<p>În aceste instrucțiuni de operare am prevăzut pasajele care se referă la securitatea dumneavoastră cu acest simbol.</p>

Cuprins:

Pagină:

1.	Introducere.....	266
2.	Descrierea aparatului (fig. A).....	266
3.	Pachetul de livrare	266
4.	Utilizarea conformă cu destinația	267
5.	Indicații de securitate.....	267
6.	Date tehnice.....	269
7.	Înainte de punerea în funcțiune.....	270
8.	Montajul	270
9.	Operarea.....	270
10.	Branșamentul electric.....	271
11.	Curățarea și întreținerea curentă	272
12.	Depozitare.....	272
13.	Eliminarea ca deșeu și revalorificarea	272
14.	Remedierea avariilor	274
15.	Declarația de conformitate	300

1. Introducere

Producător:

Scheppach GmbH
Günzburger Straße 69
D-89335 Ichenhausen

Stimate client

Vă dorim să aveți multe satisfacții și mult succes în lucrul cu noul dumneavoastră aparat.

Indicație:

Conform legii privind garantarea produselor, producătorul acestui aparat nu răspunde pentru deteriorările apărute la acest aparat sau din cauza acestui aparat în caz de:

- manipulare necorespunzătoare
- Nerespectare a instrucțiunilor de operare
- Reparații executate de terțe persoane, specialiști neautorizați
- Montare și schimbare a altor piese de schimb decât cele originale
- utilizare necorespunzătoare
- Defecțiuni ale instalației electrice în caz de nerespectare a prescripțiilor electrice și dispozițiilor VDE 0100, DIN 57113 / VDE 0113

Acordați atenție:

Înainte de montajul și punerea în funcțiune citiți întregul text al instrucțiunilor de operare.

Acest manual de utilizare are rolul de a vă facilita cunoașterea aparatului dumneavoastră și utilizarea posibilităților aplicative conforme cu destinația.

Manualul de utilizare conține indicații importante privind modul de lucru sigur, în conformitate cu prescripțiile și economic cu aparatul și cum să evitați pericolele, să economisiți costuri de reparație, să micșorați timpii de nefuncționare și să măriți fiabilitatea și durata de serviciu a aparatului.

Suplimentar față de dispozițiile de siguranță din acest manual de utilizare trebuie să respectați în mod obligatoriu prescripțiile în vigoare referitoare la exploatarea aparatului din țara dumneavoastră.

Păstrați manualul de utilizare într-o husă de plastic protejat de murdărie și umiditate, la aparat. Acestea trebuie citite de personalul de operare înainte de începerea lucrului și respectate riguros.

La aparat au voie să lucreze numai persoane care au fost instruite privitor la utilizarea aparatului și care cunosc pericolele legate de aceasta. Respectați vârsta minimă necesară.

În afară de indicațiile privind securitatea cuprinse în acest manual de utilizare și prevederile speciale ale țării dumneavoastră, trebuie respectate regulamentele tehnice general recunoscute pentru exploatarea mașinilor de acest tip constructiv.

Nu ne asumăm răspunderea pentru accidente sau pagube produse prin nerespectarea acestui manual și a indicațiilor de securitate.

2. Descrierea aparatului (fig. A)

1. Orificiul de umplere
2. Partea superioară a mașinii
3. Cârlig
4. Roată
5. Capac de roată
6. Picior de reazem
7. Comutatorul de resetare
8. Șurub de închidere
9. Comutator de pornire / oprire
10. Racordul la rețeaua electrică
11. Arbore axă
12. Șaibă
13. Manșon pentru roată
14. Piuliță de siguranță
15. Orificiu
16. Canelură
17. Bolț filetat
18. Apărătoare din aluminiu
19. Cuțit
20. Șurub cu cap înecat
21. Sac de colectare

- a. Cheie pentru șuruburi
- b. Cheie imbus
- c. Unealtă de îndesare

3. Pachetul de livrare

- Partea superioară a mașinii
- Picioare de reazem (2x)
- Arbore axă
- Piuliță de siguranță (6x)
- Manșon pentru roată (2x)
- Șaibă (2x)
- Capac de roată (2x)
- Roată (2x)

- Sac de colectare
- Cheie pentru șuruburi
- Cheie imbus
- Unealtă de îndesare
- Manual de utilizare

Accesorii:

- Sac de colectare de rezervă

4. Utilizarea conformă cu destinația

Mașina trebuie utilizată numai conform destinației. Orice altă utilizare în afară de aceasta nu este conformă cu utilizarea prevăzută. Pentru pagubele materiale și vătămările de orice fel rezultate pe cale de consecință răspunde utilizatorul/operatorul și nu producătorul.

Din utilizarea conformă cu destinația face parte și respectarea indicațiilor de securitate, precum și a manualului de montaj și a indicațiilor de operare din manualul de utilizare.

Persoanele care operează și întrețin mașina trebuie să fie familiarizate cu aceasta și informate cu privire la pericolele posibile.

Modificările la mașină exclud complet orice răspundere a producătorului pentru prejudiciile rezultate din situațiile respective.

Mașina poate fi utilizată numai cu piese și accesorii originale ale producătorului.

Prescripțiile de securitate, de lucru și de întreținere curentă emise de producător, precum și dimensiunile indicate în Date tehnice trebuie să fie respectate.

Tocătorul de grădină este conceput exclusiv pentru mărunțirea crengilor, ramurilor, arbuștilor, deșeurilor de grădină, hârtiei și cartonului.

Din utilizarea conformă cu destinația face parte tocarea următoarelor

- Ramurilor de toate tipurile până la un diametru maxim de 45 mm (în funcție de tipul de lemn și de proșețime).
- Deșeurilor de grădină uscate, umede, care au fost depozitate timp de mai multe zile, în alternanță cu ramuri.

Vă rugăm să aveți în vedere că aparatele noastre nu au fost construite având ca destinație utilizarea profesională sau industrială. Nu preluăm garanția dacă aparatul este utilizat în regim profesional sau industrial, precum și la activități la fel de solicitante.

5. Indicații de securitate

- Acest aparat nu este destinat utilizării de către persoane (inclusiv copii) cu capacități fizice, senzoriale sau psihice limitate sau fără experiență și/sau fără cunoștințe, exceptând cazul în care sunt supravegheate de o persoană responsabilă cu securitatea lor sau au primit instrucțiuni de utilizare a aparatului.
- Copiii trebuie supravegheați, pentru a-i împiedica să se joace cu aparatul.
- Nu permiteți niciodată copiilor sau altor persoane care nu cunosc manualul de exploatare să utilizeze aparatul. Reglementările locale pot determina vârsta minimă a operatorului.

Aveți în vedere protecția anti-acustică și prescripțiile locale.

Atenție! La folosirea sculelor electrice, trebuie respectate următoarele măsuri principale de siguranță și protecție împotriva electrocutării, vătămării corporale și incendiului:

Pregătire:

- Nu utilizați niciodată aparatul atunci când se află în apropiere persoane sau animale.
- Purtați căști antifonice și ochelari de protecție pe toată durata funcționării.
- Purtați întotdeauna îmbrăcăminte de lucru adecvat, precum mănușile de protecție, încălțăminte rezistentă și pantaloni lungi. Evitați să purtați îmbrăcăminte largă sau îmbrăcăminte cu șnururi sau panglici care atârnă.
- Utilizați aparatul numai în aer liber (adică nu la un perete sau un alt obiect rigid) și pe o suprafață fermă, plană.
- Nu utilizați mașina pe o suprafață pavată presărată cu pietriș, unde materialul ejectat ar putea provoca vătămări.
- Înainte de darea în exploatare, toate șuruburile, piulițele, șuruburile și alte materiale de fixare trebuie verificate pentru etanșeitate. Capacele trebuie să fie așezate la locul lor și într-o stare bună. Autocolantele deteriorate sau ilizibile trebuie înlocuite.
- Utilizați numai piese de schimb și accesorii furnizate și recomandate de producător. În momentul utilizării pieselor de schimb produse de alte firme se pierd pretențiile dvs. de garanție.
- Nu lăsați aparatul să funcționeze nesupravegheat și depozitați-l într-un loc uscat și inaccesibil pentru copii.

- Conectați aparatul numai la o rețea electrică legată la pământ în conformitate cu prescripțiile. Priza și cablul prelungitor trebuie să aibă un conductor de protecție funcțional.
- Atunci când este utilizat în aer liber, aparatul trebuie să fie conectat la o priză cu un dispozitiv de protecție contra curenților vagabonzi (comutator cu declanșator de supracurent) cu un curent vagabond nominal de maxim 30 mA.
- La punerea în funcțiune a mașinii staționați întotdeauna în afara zonei de ejectare.

Lucrul cu aparatul:

- Înainte de pornirea aparatului, încredințați-vă că pâlnia de umplere este goală.
- Țineți-vă fața, capul, părul și corpul la distanță de pâlnia de umplere.
- În timpul funcționării, nu interveniți în pâlnia de umplere. După oprire, aparatul continuă să funcționeze pentru o perioadă scurtă de timp.
- Asigurați-vă întotdeauna echilibrul și stabilitatea. La încărcarea de material, nu vă aplecați în față și nu stați niciodată mai sus decât aparatul.
- Aveți în vedere ca materialul introdus să nu conțină niciodată obiecte dure, cum ar fi metal, pietre, sticlă sau alte corpuri străine.
- Nu utilizați aparatul pe timp de ploaie sau în condiții meteorologice nefavorabile. Lucrați numai la lumina zilei sau în condiții bune de iluminare.
- Nu utilizați aparatul dacă sunteți obosit sau neatent sau dacă ați ingerat alcool sau medicamente. Luați întotdeauna o pauză la timp.
- Deconectați aparatul și scoateți fișa de rețea:
 - dacă nu utilizați aparatul, îl transportați sau îl lăsați nesupravegheat;
 - înainte de deblocarea unui cuțit blocat;
 - dacă verificați aparatul, îl curățați sau înlăturați blocajele;
 - dacă executați lucrări de curățare sau de întreținere curentă sau schimbați accesorii;
 - dacă cablul de curent sau cablul prelungitor este deteriorat sau încurcat;
 - dacă doriți să mișcați sau să ridicați aparatul;
 - dacă ajung corpuri străine în aparat, în caz de zgomote sau vibrații neobișnuite (înainte de pornire, verificați aparatul cu privire la prejudicii).
- Nu lăsați materialul prelucrat să se acumuleze în interiorul zonei de ejectare; acest lucru poate împiedica ejectarea corectă și poate duce la întoarcerea materialului prin pâlnia de umplere.

- Nu transportați și nu basculați aparatul cu motorul în funcțiune.
- Nu introduceți mâinile, alte părți ale corpului și îmbrăcămintea în camera de umplere, canalul de ejectare sau în apropierea altor piese mobile.
- În cazul înfundărilor la partea de încărcare sau de ejectare a mașinii, opriți motorul și scoateți fișa de rețea înainte de îndepărta resturile de material din orificiul de umplere sau din canalul de ejectare. Aveți în vedere ca motorul să nu conțină deșeurile sau alte acumulări, pentru a proteja motorul de deteriorări sau de posibile incendii. Gândiți-vă că la punerea în funcțiune a mecanismului de pornire la mașinile acționate de motor, se va pune în funcțiune și scula de tăiere.
- Dacă ajung corpuri străine în scula de tăiere sau dacă mașina produce zgomote neobișnuite sau vibrează anormal, opriți imediat motorul și lăsați mașina să se oprească. În acest sens executați următorii pași:
 - Verificați dacă mașina prezintă deteriorări.
 - Verificați stabilitatea pieselor, corectați strângerea dacă este cazul.
 - Dispuneți înlocuirea sau repararea pieselor, care trebuie să fie de calitate echivalentă.
- Asigurați-vă că toate apărătorile și deflectoarele sunt la locul lor și în stare bună de funcționare.

Precauție! Astfel evitați deteriorările la aparat și eventualele vătămări de persoane rezultate de aici:

- Curățați regulat deschizăturile de ventilație și respectați prescripțiile de întreținere curentă.
- Nu suprasolicitați aparatul. Lucrați numai în intervalul de performanță specificat. Nu utilizați mașini cu randament redus pentru lucrări dificile. Nu utilizați cablul în alte scopuri decât cele pentru care a fost prevăzut.
- Deconectați aparatul numai după ce pâlnia de umplere este golită complet, deoarece, în caz contrar, aparatul se poate înfunda și nu mai poate reporni, printre altele.
- Nu încercați să reparați aparatul, decât dacă aveți instruirea necesară. Toate lucrările care nu sunt specificate în acest manual de exploatare, vor fi executate numai de către centrul nostru de service.

Securitatea electrică

Precauție: Acest lucru previne accidentele și vătămările cauzate de electrocutare:

- Pentru montarea cablului prelungitor utilizați asigurarea antismulgere prevăzută în acest scop.

- Este interzisă utilizarea cablurilor, dispozitivelor de cuplare și fișelor deteriorate sau a conductorilor de legătură necorespunzători. Dacă cablul de rețea este deteriorat, scoateți imediat fișa din priză. Nu atingeți în niciun caz cablul de rețea cât timp fișa de rețea nu este scoasă.
- Dacă conductorul de racord al acestui aparat este deteriorat, acesta trebuie să fie înlocuit de către producător sau de către serviciul său pentru clienți sau de o persoană cu calificare asemănătoare pentru a evita pericolele.
- Nu utilizați aparatul dacă comutatorul nu poate fi conectat și deconectat. Comutatoarele deteriorate trebuie să fie înlocuite în centrul nostru de service.
- Utilizați numai cabluri prelungitoare cu protecție la stropirea cu apă, avizate pentru spațiile exterioare. Secțiunea transversală a cablului prelungitor trebuie să fie de cel puțin 2,5 mm². Înainte de utilizare, scoateți întotdeauna complet rola de cablu. Verificați dacă cablul este deteriorat.
- Nu utilizați cablul pentru tragerea fișei din priză. Protejați cablul împotriva căldurii, uleiului și muchiilor ascuțite.

⚠ AVERTIZARE!

Această sculă electrică generează pe parcursul funcționării un câmp electromagnetic. Acest câmp poate în anumite împrejurări să influențeze negativ implanturile medicale active sau pasive. Pentru a micșora pericolul unor vătămări grave sau mortale, recomandăm persoanelor cu implanturi medicale să consulte medicul și producătorul implantului medical înainte de a folosi mașina.

Riscuri reziduale

Mașina este construită după standarde tehnice de actualitate și reguli tehnice de securitate recunoscute. Cu toate acestea, în timpul lucrului pot apărea riscuri reziduale.

- Pericol pentru sănătate datorită curentului în caz de utilizare a unor cabluri electrice de racord necorespunzătoare.
- Înainte de executarea lucrărilor de reglare sau de întreținere curentă, eliberați butonul Start și trageți fișa de rețea.
- În plus, există riscuri reziduale care nu sunt evidente, chiar dacă se întreprind toate măsurile preventive.
- Riscurile reziduale pot fi minimizate dacă „indicațiile de securitate” și „utilizarea conformă cu destinația”, precum și manualul de utilizare sunt respectate în totalitate.

- Evitați punerea în funcțiune accidentală a mașinii: la introducerea fișei în priză este interzisă apăsarea butonului de funcționare.
- Utilizați unealta care este recomandată în acest manual de utilizare. Astfel veți obține performanțe optime a mașinii dumneavoastră.
- Când mașina este în funcțiune, țineți mâinile la distanță de zona de lucru.

6. Date tehnice

Dimensiuni constructive L x B x H	480 x 380 x 910 mm
Disc cu cuțite Ø	180 mm
Număr cuțite	2
Volum recipient de colectare	45 l
Roți de transport Ø	175 mm
Masă	10 kg
Diametru max. al ramurilor Ø	45 mm
Motor	230-240 V~ 50 Hz
Putere nominală absorbită P ₁	2400 W
Turație max. motor	4200 (rot/min)
Regim de funcționare	P40

Ne rezervăm dreptul asupra modificărilor tehnice!

Valorile caracteristice de zgomot

Nivel garantat de putere acustică L _{WA}	106 dB
Nivelul măsurat al puterii acustice L _{WA}	103,8 dB
Factor de insecuritate la măsurare K	2,46 dB
Nivelul presiunii acustice L _{PA}	95,5 dB
Imprecizie de măsurare K _{PA}	3 dB

Indicație: Valorile de zgomot indicate au fost determinate conform unui procedeu de verificare tipizat și pot fi utilizate pentru a compara diferite scule electrice între ele. Aceste valori sunt totodată adecvate pentru a estima în prealabil solicitările pentru utilizator generate de zgomot.

7. Înainte de punerea în funcțiune

⚠ ATENȚIE!

Înainte de punerea în funcțiune, trebuie să montați complet aparatul!

- Deschideți ambalajul și scoateți cu precauție aparatul.
- Înlăturați materialul de ambalat, precum și siguranțele de ambalare și de transport (dacă există).
- Verificați dacă pachetul de livrare este complet.
- Verificați dacă aparatul și accesoriile prezintă deteriorări de la transport.
- În caz de reclamații trebuie contactată imediat firma de transport. Reclamațiile ulterioare nu sunt admise.
- Dacă este posibil, păstrați ambalajul până la expirarea perioadei de garanție.
- Înainte de utilizare, familiarizați-vă cu aparatul prin intermediul manualului de utilizare.
- În cazul accesoriilor, precum și a pieselor de uzură și de schimb, utilizați numai piese originale. Piesele de schimb se găsesc la reprezentantul comercial.
- În caz de comenzi, indicați numărul articolului, precum și tipul și anul fabricației aparatului.
- Asigurați-vă înainte de conectare că datele înscrise pe plăcuța de fabricație coincid cu datele rețelei.

⚠ ATENȚIE!

Aparatul și materialul de ambalat nu sunt jucării pentru copii! Copiii nu au voie să se joace cu sacii din plastic, foliile și piesele mici! Există pericol de înghițire și sufocare!

8. Montajul

⚠ AVERTIZARE!

Scoateți întotdeauna fișa de rețea înainte de a efectua reglajele aparatului.

Montarea picioarelor de reazem (fig. B-E)

- Ghidați axa (11) în orificiile (15) picioarelor de reazem (6) și introduceți șaiba (12) pe axă (11).
- Introduceți manșonul (13) și roata (4) pe axa (11).
- Montați piulița de siguranță (14) la filet și strângeți-o cu piulița de siguranță (a).
- După strângerea piuliței de siguranță (14), montați capacul de roată (5) pe roata (4). Poziția este indicată prin caneluri (16).
- Repetați procesul menționat mai sus pe partea opusă (Fig. D).

Montare cadru inferior pe partea superioară a mașinii (fig. F, G)

- Introduceți picioarele de reazem (6) la bolțurile filetate (17) ale părții superioare a mașinii (2) (Fig. F).
- Montați piulițele de siguranță furnizate (14) manual și strângeți-le cu piulița de siguranță (a). (Fig. G)

Agățarea sacului de colectare (fig. M, N)

Pentru colectarea materialului tocat, agățați sacul de colectare furnizat (21) la cârligul prevăzut (3) (Fig. N).

9. Operarea

Câmp de operare (Fig. L)

- Comutator de pornire (9): Apăsăți butonul în sus; tocătorul va porni.
- Comutator de oprire (9): Apăsăți butonul în jos; tocătorul se va opri.
- **Comutatorul de resetare (7):** Protecție la supra-solicitare

Lucrul cu tocătorul

Tocați deșeurile de grădină uscate care au fost depozitate timp de mai multe zile, alternant cu ramurile pentru a preveni înfundarea.

- Racordați tocătorul la alimentarea electrică.
- Puneți tocătorul în funcțiune cu comutatorul de pornire (9).
- Umpleți materialul tocat în pâlnia de umplere și materialul este tras înăuntru.
- Lăsați tocătorul să mărunțească complet materialul de tocat înainte de a introduce alte materiale de tocat.
- Nu folosiți mâinile pentru a împinge în interior materialul de tocat, ci utilizați numai unelte de îndesare speciale (c) sau alte materiale de tocat.
- După finalizarea lucrării, deconectați tocătorul și decuplați-l de la rețea.

Schimbarea sculei de tăiere

Unealta continuă să funcționeze din inerție! Deconectați fișa de rețea înainte de a efectua lucrări la scula de tăiere!

Cuțitele de întoarcere, utilizabile pe ambele părți, din oțel de înaltă performanță, pot fi înlocuite ușor și rapid. **Lucrați cu precauție:** Risc de vătămare a degetelor și mâinilor! Este extrem de important să folosiți doar cuțite bine ascuțite!

De aceea, acordați atenție:

Cuțitele tocite reduc performanța de tăiere și afectează fluxul de lucru!

Un semn sigur că lamele nu mai sunt ascuțite este slăbirea capacității de alimentare automată. Motorul se încălzește, protecția la suprasolicitare se declanșează.

Deschiderea carcasei (fig. H, I)

- Deschideți mai întâi carcasa, prin desfacerea rotirea șurubului de închidere (9). Apoi, rabatați spre exterior partea superioară a carcasei (2) (fig. H).
- Apoi, îndepărtați apărătoarea din aluminiu (18), prin desfacerea celor opt șuruburi cu cap în cruce (fig. I).

Curățarea șurubului de fixare a cuțitului (Fig. K)

Curățați murdăria din interiorul capului hexagonal al șurubului de fixare a cuțitului (20) cu ajutorul unei șurubelnițe mici sau al unui cui.

Scoatere cuțit (19)

- Cheia cu știft și mâner transversal trebuie introdusă complet în capul hexagonal interior pentru a desface șuruburile.
- Cuțitele, precum și suprafața de sprijin a cuțitelor de pe discul cu cuțite, trebuie curățate de reziduurile de murdărie întărite.

Ascuțire cuțit

- La reascuțirea cuțitului (19), din cauza posibilului dezechilibru, trebuie păstrată aceeași lățime pe ambele părți.
- Prin reascuțire se pot îndepărta maximum 2 mm pe fiecare parte.

Montare cuțit

- Cuțitul (19) trebuie să fie așezat exact la locul lui la remontare.
- La montarea cuțitului, ungeți șuruburile de fixare a cuțitului (20) și strângeți cu putere.
- Strângeți ferm șuruburile de fixare a cuțitului.
- Montați apărătoarea din aluminiu.
- Închideți carcasa cu șurubul de închidere. Aparatul este gata de utilizare.

Protecție la suprasolicitare

În cazul suprasolicitării, de exemplu din cauza ramurilor prea groase, aparatul se deconectează automat. După o fază scurtă de răcire (aprox. 5 minute), apăsați comutatorul de resetare (7).

10. Bransamentul electric

Motorul electric instalat este racordat pregătit de funcționare. Racordul corespunde dispozițiilor în vigoare ale asociațiilor profesionale și din normele DIN.

Racordul la rețeaua electrică pus la dispoziție de client, precum și cablul prelungitor utilizat, trebuie să corespundă acestor prescripții.

Conductorii de legătură electrici deteriorați

La conductorii de legătură electrici apar în mod frecvent deteriorări ale izolației.

Cauzele pentru aceasta pot fi:

- Puncte de presiune, când conductorii de legătură trec prin ferestre sau fante de uși.
- Puncte de frângere, din cauza fixării sau ghidării improprie a conductorului de legătură.
- Puncte de tăiere cauzate de trecerea cu vehicule peste conductorii de legătură.
- Deteriorări ale izolației cauzate de smulgerea din priză de perete.
- Fisuri cauzate de învechirea izolației.

Utilizarea conductorilor de legătură electrici care prezintă asemenea deteriorări nu este permisă, ei prezentând pericol de moarte din cauza deteriorării izolației.

Verificați regulat la conductorii de legătură electrici dacă prezintă deteriorări. Aveți în vedere ca, la verificare, conductorul de legătură să nu stea suspendat de rețeaua electrică.

Conductorii de legătură electrici trebuie să corespundă dispozițiilor în vigoare ale asociațiilor profesionale și din normele DIN. Utilizați numai conductori de legătură cu identificatorul H05VV-F.

Este prescris ca notația tipului să fie imprimată pe cablul de conexiune.

Motorul de curent alternativ

- Tensiunea de rețea trebuie să fie 230 V~.
- Cablurile prelungitoare până la o lungime de 25 m trebuie să aibă o secțiune de 2,5 mm².

Racordurile și reparațiile la echipamentul electric pot fi efectuate numai de către un electrician calificat.

- Produsul îndeplinește cerințele EN 61000-3-11 și este supus unor condiții speciale de conectare. Cu alte cuvinte, nu este permisă o utilizare în puncte de racordare cu selectare liberă.

- Produsul poate provoca fluctuații temporare de tensiune în cazul unor condiții defavorabile în rețea.
- Produsul este prevăzut exclusiv pentru utilizarea în puncte de racordare cu o solicitabilitate electrică permanentă a rețelei de minim 100 A per fază.
- Ca utilizator trebuie să vă asigurați, dacă este necesar după consultarea cu furnizorul dumneavoastră de energie electrică, că punctul de racordare în care doriți să exploatați produsul îndeplinește cerința menționată.

Tipul racordului Y

Dacă este necesară înlocuirea conductei de racord la rețeaua electrică, această operație trebuie efectuată de producător sau de un reprezentant al acestuia, pentru a se evita apariția de pericole ulterioare.

La motorul de curent alternativ monofazat, pentru mașini cu curent înalt de pornire (începând cu 3000 Wați), vă recomandăm o siguranță electrică generală de C 16A sau K 16A!

11. Curățarea și întreținerea curentă

Încredințați executarea lucrărilor care nu sunt descrise în acest manual de către un centru de servicii pentru clienți autorizat de noi. Utilizați numai piese originale.

Purtați mănuși atunci când manevrați valțul pentru cuțite. Înaintea tuturor lucrărilor de întreținere curentă și de curățare deconectați aparatul, scoateți fișa de rețea și așteptați ca valțul pentru cuțite să ajungă în starea de repaus.

Lucrări generale de curățare și de întreținere curentă

Nu stropiți tocătorul silențios cu apă. Pericol de electrocutare!

- Mențineți în permanență aparatul, roțile și deschizăturile de ventilație curate. Pentru curățare utilizați o perie sau o cârpă, dar nu agenți de curățare, respectiv solvenți.
- Înainte de fiecare utilizare, verificați aparatul, în special dispozitivele de protecție, cu privire la deteriorări cum ar fi piese libere, uzate sau deteriorate. Verificați stabilitatea tuturor piulițelor, bolțurilor și șuruburilor.
- Verificați dacă capacele și dispozitivele de protecție cu privire la deteriorări și la poziția corectă. Înlocuiți-le dacă este necesar.

- Depozitați aparatul într-un loc uscat și inaccesibil copiilor. Nu înveliți aparatul cu saci de nailon, deoarece se poate forma umiditate.

Atenție!

Deconectați fișa de rețea înainte de a efectua orice lucrare de întreținere curentă.

Racorduri și reparații

Racordurile și reparațiile la echipamentul electric pot fi efectuate numai de către un electrician calificat.

În cazul solicitărilor de informații vă rugăm să indicați următoarele date:

- Tipul de curent al motorului
- Datele de pe plăcuța de fabricație a mașinii
- Datele de pe plăcuța de fabricație a motorului

Informații cu privire la service

Trebuie menționat faptul că, în cazul acestui produs, următoarele piese sunt supuse uzurii în conformitate cu utilizarea prevăzută sau uzurii naturale, respectiv că următoarele componente sunt necesare drept consumabile.

Piese de uzură*: Perii de cărbune, cuțit

* nu este inclus în mod obligatoriu în pachetul de livrare!

Puteți obține piese de schimb și accesorii de la centrul nostru de service. În acest scop scanați codul QR de pe pagina de titlu.

12. Depozitare

Depozitați aparatul și accesorii acestuia într-un loc întunecat, uscat, ferit de îngheț și inaccesibil pentru copii. Temperatura optimă de depozitare este între 5 și 30 °C.

Depozitați unealta în ambalajul original.

Acoperiți unealta pentru a o proteja de praf sau umiditate. Păstrați manualul de utilizare împreună cu unealta.

13. Eliminarea ca deșeu și revalorificarea

Indicații referitoare la ambalaj



Materialele de ambalare sunt reciclabile. Vă rugăm să eliminați ambalajele ca deșeu, în mod ecologic.

Indicații referitoare la Legea privind echipamentele electrice și electronice (ElektroG)



Echipamentele uzate electrice și electronice nu reprezintă gunoi menajer și trebuie colectate separat, respectiv eliminate ca deșeu!

- Bateriile sau acumulatorii uzați care nu sunt încorporați în aparatul uzat trebuie îndepărtați fără a fi distruși înainte de predarea acestora! Eliminarea ca deșeu a acestora este reglementată de Legea privind bateriile.
- Deținătorii, respectiv utilizatorii echipamentelor electrice și electronice sunt obligați prin lege să le returneze după folosire.
- Utilizatorul final este personal responsabil de ștergerea datelor sale cu caracter personal din echipamentul uzat care trebuie eliminat ca deșeu!
- Simbolul pubelei de gunoi barate cu două linii în formă de X înseamnă că echipamentele electrice și electronice nu pot fi aruncate la gunoiul menajer.
- Echipamentele electrice și electronice pot fi predate gratuit la următoarele puncte:
 - Puncte publice de eliminare sau colectare a deșeurilor (de exemplu, curțile clădirilor municipale).
 - Puncte de vânzare ale echipamentelor electronice (fizice sau online), în cazul în care distribuitorii sunt obligați să primească produsele spre a fi colectate sau dacă oferă în mod voluntar acest serviciu.
 - Puteți preda gratuit către producător, fără a fi necesară achiziționarea în prealabil a unui echipament nou, sau către un alt punct de colectare autorizat din apropierea dvs. până la trei echipamente electrice uzate din fiecare tip de echipament, cu o lungime laterală de maximum 25 de centimetri.
 - Puteți afla care sunt condițiile suplimentare de colectare ale producătorului și distribuitorului la serviciul de asistență a clienților respectiv.

- În cazul în care un producător livrează un echipament electronic nou către o gospodărie privată, echipamentul electric uzat va fi colectat gratuit, la cererea utilizatorului final. În acest scop, contactați serviciul de asistență a clienților al producătorului.
- Acestea se aplică doar pentru aparatele care sunt instalate și achiziționate în țările Uniunii Europene și care sunt supuse Directivei Europene 2012/19/UE. Este posibil ca în țările din afara Uniunii Europene să se aplice alte dispoziții pentru eliminarea ca deșeu a echipamentelor electrice și electronice uzate.

14. Remedierea avariilor





Tabelul următor enumeră simptomele de eroare și descrie modul de remediere a acestora în cazul în care mașina dumneavoastră nu funcționează corect. Dacă nu reușiți să localizați și să eliminați problema, contactați atelierul dumneavoastră de service.

Defecțiune	Cauza posibilă	Remediere
Motorul nu pornește	Partea superioară a carcasi nu este închisă conform prescripțiilor	Înșurubați complet șurubul de siguranță
	Cablul prelungitor defect	Schimbați sau dispuneți repararea cablului prelungitor
	Priza nu alimentează cu curent	Verificați siguranța de rețea
	Comutator defect	Verificați/Înlocuiți
	Motorul sau comutatorul defect	Verificați/Înlocuiți
	Reziduurile de material tocat blochează discul cu cuțite	Scoateți fișa de rețea, deschideți carcasa și goliți
Motorul nu are putere, siguranța reacționează	Cablu prelungitor cu secțiune transversală insuficientă	Selectare cablu prelungitor cu secțiune transversală mare
	Cablul dintre racord și tocător este prea lung	Scurtați pe cât posibil distanța dintre racord și tocător
Motorul este supraîncărcat, siguranța reacționează	Dozare prea mare a materialului tocat dacă acesta este umed	Selectați dozarea mai mică și uneori material tocat uscat
	Zonă cuțit și de evacuare colmatată	Scoateți fișa de rețea, deschideți carcasa și curățați
	Cuțite tocite	Ascuțiți, înlocuiți
	Cablu prelungitor cu secțiune transversală insuficientă	Selectare cablu prelungitor cu secțiune transversală mare
Alimentarea tocătorului slăbește, performanța tăierii scade	Cuțitul de întoarcere este tocit sau defect	Rotiți cuțitul de întoarcere Ascuțiți sau înlocuiți complet cuțitul de întoarcere
Vibrații / zgomote puternice	Piuliță / șurub cuțit desfăcute	Strângeți piulița / șurubul de la cuțit
	Cuțit de tăiere deteriorat	Înlocuiți cuțitul de tăiere
	Interiorul aparatului este deteriorat	Contactare punct de serviciu pentru clienți

Objašnjenje simbola na uređaju

Korišćenje simbola u ovom priručniku treba da Vam skrene pažnju na moguće rizike. Bezbednosni simboli i objašnjenja, koja ih prate, moraju da se tačno razumeju. Upozorenja sama po sebi ne otklanjaju rizike i ne mogu da zamene pravilne mere za sprečavanje nezgoda.

	<p>Pre upotrebe obratite pažnju na sve sigurnosne napomene!</p>
	<p>Pre puštanja mašine u rad pročitajte kompletan tekst priručnika za upotrebu.</p>
	<p>Nosite zaštitne naočare, štitnike za uši i radne rukavice.</p>
	<p>Držite treća lica van zone opasnosti!</p>
	<p>Zaštitite uređaj od kiše i ne ostavljajte ga napolju kada pada kiša!</p>
	<p>Izvucite mrežni utikač.</p>
	<p>Izbačeni objekti i rotirajući delovi mogu da prouzrokuju teške povrede.</p>
	<p>Držite šake i stopala dalje od rotirajućih noževa.</p>
	<p>Garantovani nivo zvučne snage</p>
	<p>Proizvod odgovara važećim evropskim direktivama.</p>
	<p>Proizvod odgovara važećim srpskim direktivama.</p>

	<p>Klasa zaštite 2</p>
	<p>Ne koristiti kao stepenik.</p>
	<p>Težina</p>
	<p>Prečnik grane</p>
<p>⚠ Pažnja!</p>	<p>U ovom uputstvu za upotrebu smo mesta koja se odnose na sigurnost označili ovim simbolom.</p>

Kazalo:**Strana:**

1.	Uvod.....	278
2.	Opis uređaja	278
3.	Opseg isporuke.....	278
4.	Namenska upotreba	279
5.	Sigurnosne napomene	279
6.	Tehnički podaci	281
7.	Pre stavljanja u pogon	281
8.	Montaža	282
9.	Rukovanje	282
10.	Električni priključak.....	283
11.	Čišćenje i održavanje	283
12.	Skladištenje	284
13.	Odlaganje na otpad i reciklaža	284
14.	Pomoć za otklanjanje smetnji.....	285
15.	Izjava o usaglašenosti	300

1. Uvod

Proizvođač:

Scheppach GmbH
Günzburger Straße 69
D-89335 Ichenhausen

Poštovani kupče

Želimo Vam puno zadovoljstva i uspeha u radu sa Vašim novim uređajem.

Napomena:

Proizvođač ovog uređaja, u skladu sa važećim zakonom o odgovornosti za proizvod, ne odgovara za štetu koja nastane na ovom uređaju ili usled ovog uređaja u slučaju:

- nestručnog rukovanja
- nepoštovanja uputstva za upotrebu
- Popravki od strane trećih lica, neovlašćenih stručnih lica
- Ugradnje i zamene neoriginalnih rezervnih delova
- nenamenske upotrebe
- Otkaza električne instalacije usled nepoštovanja propisa o električnim instalacijama i VDE propisa 0100, DIN 57113 / VDE 0113

Vodite računa:

Pre montaže i puštanja mašine u rad pročitajte celokupan tekst priručnika za upotrebu.

Ovo uputstvo za upotrebu treba da Vam olakša upoznavanje Vašeg uređaja i iskorišćavanje njegovih namenskih mogućnosti upotrebe.

Priručnik za upotrebu sadrži važne napomene kako da bezbedno, stručno i ekonomično radite sa uređajem, kao i kako da izbegnete opasnosti, uštedite troškove popravke, smanjite neradno vreme i povećate pouzdanost i vek trajanja uređaja.

Dodatno uz sigurnosne napomene iz ovog priručnika za upotrebu morate obavezno da poštuju propise u vezi rada uređaja koji važe u vašoj državi.

Priručnik za upotrebu čuvajte u plastičnom omotaču, zaštićeno od prljavštine i vlage u blizini uređaja. Pre početka rada svako mora pažljivo da pročita i pažljivo da sledi ovo uputstvo.

Na uređaju mogu da rade samo lica koja su upućena u rukovanje uređajem i koja su informisana u pogledu povezanih opasnosti. Poštovati zahtevanu minimalnu starosnu dob.

Pored sigurnosnih napomena sadržanih u ovom priručniku za upotrebu i posebnih propisa vaše zemlje, moraju se poštovati tehnička pravila koja su opšte prihvaćena za rad sličnih mašina.

Ne preuzimamo odgovornost za nesreće i štetu koje nastanu usled nepoštovanja ovog uputstva i sigurnosnih napomena.

2. Opis uređaja

1. Otvor za ubacivanje
 2. Gornji deo mašine
 3. Kuke
 4. Točak
 5. Poklopac točka
 6. Potporna stopa
 7. Prekidač za resetovanje
 8. Zavrtnj za zatvaranje
 9. Prekidač za uklj./isklj.
 10. Priključivanje na struju
 11. Osovinsko vratilo
 12. Podloška
 13. Čaura točka
 14. Sigurnosna navrtka
 15. Otvor
 16. Žleb
 17. Navojni klin
 18. Aluminijska pokrivka
 19. Nož
 20. Zavrtnj sa upuštеноm glavom
 21. Džak za skupljanje
- a. Ključ za zavrtnje
 - b. Imbus ključ
 - c. Potiskivač

3. Opseg isporuke

- Gornji deo mašine
- Potporne stope (2x)
- Osovinsko vratilo
- Sigurnosna navrtka (6x)
- Čaura točka (2x)
- Podloška (2x)
- Poklopac točka (2x)
- Točak (2x)
- Džak za skupljanje
- Ključ za zavrtnje
- Imbus ključ
- Potiskivač
- Priručnik za upotrebu

Pribor:

- Rezervni džak za skupljanje

4. Namenska upotreba

Mašinu smete da koristite samo u svrhu za koju je namenjena. Svaka drugačija upotreba koja izlazi iz ovih okvira smatra se nenamenskom. Za oštećenja ili povrede svih vrsta koje nastanu usled toga, odgovara korisnik/rukovaalac, a ne proizvođač.

U namensku upotrebu spada i poštovanje sigurnosnih napomena, kao i uputstva za montažu i instrukcija za upotrebu navedenih u priručniku za upotrebu.

Osobe koje rukuju mašinom i održavaju je moraju biti upoznate sa njima i moraju biti informisane o mogućim opasnostima.

Proizvođač se oslobađa odgovornosti zbog izmena na mašini i štete koja usled toga nastane.

Mašina sme da se koristi samo sa originalnim delovima i originalnim priborom proizvođača.

Obavezno je poštovati propise proizvođača vezane za bezbednost, rad i održavanje, kao i dimenzije koje su navedene u odeljku Tehnički podaci.

Baštenska seckalica napravljena je isključivo za seckanje grančica, grana, žbunja, baštenskog otpada, papira i kartona.

U namensku upotrebu spada usitnjavanje

- svih vrsta granja do maks. prečnika od 45 mm (zavisno od vrste drveta i sirovosti).
- uvelog, vlažnog, u toku više dana skladištenog baštenskog otpada pomešano sa granjem.

Imajte u vidu da naši uređaji nisu namenski konstruisani za profesionalnu, zanatsku ili industrijsku upotrebu. Ne preuzimamo odgovornost ukoliko se uređaj koristi u profesionalnim, zanatskim ili industrijskim kao i srodnim delatnostima.

5. Sigurnosne napomene

- Ovaj uređaj nije predviđen za osobe (uključujući decu) sa ograničenim fizičkim, senzoričkim ili mentalnim sposobnostima, ili sa nedostatkom iskustva i / ili znanja, osim ako su pod nadzorom osobe koja odgovorna za njihovu sigurnost ili ako su od nje dobili instrukcije o korišćenju uređaja.
- Deca bi trebala da su pod nadzorom kako bi se osiguralo da se ne igraju sa ovim uređajem.
- Nikada nemojte dozvoliti deci ili drugim osobama koje ne poznaju uputstvo za rukovanje da koriste uređaj.

Lokalni propisi mogu odrediti najmanju starosnu granicu rukovaoca.

Imajte u vidu zaštitu od buke i lokalne propise.

Pažnja! Pre upotrebe električnog alata poštovati sledeće osnovne bezbednosne mere za zaštitu od električnog udara, opasnosti od povreda i požara:

Priprema:

- Nikada ne koristite uređaj dok se osobe, posebno deca i životinje nalaze u blizini.
- Nosite štitnike za uši i zaštitne naočare tokom celog trajanja rada.
- Nosite prikladnu radnu odeću kao što su zaštitne rukavice, čvrsta obuća i duge pantalone. Nemojte da nosite labavo viseću odeću ili onu sa visećim trakama ili vrpcama.
- Koristite uređaj samo na otvorenom (tj. ne prislonjen na zid ili drugi krut objekat) kao i na čvrstoj i ravnoj površini.
- Nemojte da koristite mašinu na površini posutoj šljunkom na kojoj bi izbačeni materijal mogao da dovede do nastanka povreda.
- Pre puštanja u rad sve zavrtnje, navrtke, klinove i drugi materijal za pričvršćivanje treba proveriti u pogledu čvrstog naleganja. Svi poklopci moraju da budu na svom mestu i u dobrom radnom stanju. Oštećene ili nečitke nalepnice se moraju zameniti.
- Koristite samo one rezervne delove i dodatnu opremu koju isporučuje i preporučuje proizvođač. Primena nepoznatih delova momentalno dovodi do gubitka garancije.
- Ne ostavljajte uređaj da radi bez nadzora i čuvajte ga na svom mestu i van domašaja dece.
- Priključite uređaj na propisno uzemljenu električnu mrežu. Utičnica za struju i produžni kabl moraju da poseduju funkcionalan zaštitni vod.
- Kod korišćenja na otvorenom uređaj se mora priključiti na utičnicu sa zaštitnim uređajem diferencijalne struje (FID sklopka) sa strujom aktiviranja koja nije veća od 30 mA.
- Prilikom puštanja mašine u rad budite uvek van zone izbacivanja.

Rad sa uređajem:

- Pre pokretanja uređaja uverite se da je levak za punjenje prazan.
- Držite glavu, kosu i telo na rastojanju od levka za punjenje.
- U toku rada ne posežite rukom u levak za punjenje.

Nakon isključivanja uređaj se pokreće još neko kraće vreme.

- Uvek vodite računa o sopstvenoj ravnoteži i stabilnom položaju. Nemojte se naginjati napred i prilikom ubacivanja materijala nikada nemojte stajati više od uređaja.
- Vodite računa da prilikom ubacivanja materijala nikada u njemu ne bude predmeta kao što su metal, kamenje, staklo ili druga strana tela.
- Nemojte koristiti uređaj na kiši ili u lošim vremenskim uslovima. Radite samo po dnevnom svetlu ili dobrom osvetljenju.
- Ne radite sa uređajem ako ste umorni ili nekoncentrisani ili nakon konzumiranja alkohola ili lekova. Uvek napravite dovoljnu pauzu od rada.
- Isključite uređaj i izvucite mrežni utikač:
 - ako ne koristite uređaj, ako ga transportujete ili ga ostavljate bez nadzora;
 - pre oslobađanja blokiranog noža;
 - ako kontrolišete uređaj, ako ga čistite ili otklanjate blokade;
 - ako izvodite radove na čišćenju ili održavanju ili vršite zamenu pribora;
 - ako je kabl za struju ili produžni kabl oštećen ili zapetljan;
 - ako pomerate uređaj ili želite da ga podignete;
 - ako u uređaj dospeju strana tela, kod neobičnih zvukova ili vibracija (proverite pre ponovnog pokretanja uređaja na oštećenja).
- Ne ostavljajte obrađeni materijal da se gomila u zoni izbacivanja; ovo može da spreči pravilno izbacivanje i da dovede do povratnog udara materijala u levku za punjenje.
- Nemojte da transportujete i naginjete uređaj dok je motor u radu.
- Ruke, druge delove tela i odeću ne dovoditi u komoru za punjenje, kanal za izbacivanje ili u blizinu drugih pokretnih delova.
- U slučaju začepljenja u ulazu i izlazu mašine isključite mašinu i izvucite mrežni utikač iz struje, pre uklanjanja ostataka materijala iz otvora za punjenje ili kanala za izbacivanje. Vodite računa da motor bude slobodan od otpada i ostalih naslaga, kako bi se motor sačuvao od oštećenja ili mogućeg požara. Imajte u vidu da se prilikom puštanja u rad mehanizma za pokretanje, kod mašina koje se pogone motorom, u pogon stavlja i alat za rezanje.
- Ukoliko strana tela dospeju u alat za rezanje ili ako mašina pravi čudne zvukove ili čudno vibrira, odmah isključite motor i ostavite mašinu da se zaustavi.

Sprovedite sledeće korake:

- Proverite mašinu na oštećenja.
- Proverite da li su delovi dobro pričvršćeni, po potrebi ih dotegnite.
- Zamenite ili popravite sve delove pri čemu delovi moraju da budu istog kvaliteta.
- Vodite računa da svi poklopci i odbojnici budu na svom mestu i u dobrom radnom stanju.

Oprez! Kako da sprečite oštećenja uređaja i moguće posledične telesne povrede:

- Redovno čistite otvore za ventilaciju i sledite uputstva za održavanje.
- Ne preopterećujte vaš uređaj. Radite samo u navedenom opsegu snage. Ne koristite mašine nedovoljne snage za teške radove. Ne koristite uređaj u svrhe za koje nije namenjen.
- Isključite uređaj tek kada levak za punjenje bude potpuno ispražnjen, jer u suprotnom uređaj može da bude začepljen i eventualno se ne može ponovo pokrenuti.
- Ne pokušavajte sami da popravite uređaj ako za to niste obučeni. Sve radove koji nisu navedeni u ovom uputstvu za rukovanje može da obavlja samo naš servisni centar.

Električna sigurnost

Oprez: Kako da sprečite nesreće i povrede usled strujnog udara:

- Za postavljanje produžnog kabla koristite za to predviđeni element za rasterećenje na istezanje kabla.
- Zabranjeno je korišćenje oštećenih kablova, spojnice i utikača ili priključnih vodova koji nisu u skladu sa propisima. U slučaju oštećenja kabla za struju odmah izvucite utikač iz utičnice za struju. Ni u kom slučaju ne dodirujte kabl za struju sve dok mrežni utikač ne bude izvučen.
- Ako je priključni vod ovog uređaja oštećen, isti se mora zameniti od strane proizvođača ili njegovog servisa ili odgovarajuće kvalifikovane osobe, kako bi se sprečile opasnosti.
- Ne koristite uređaj kod kojeg se prekidač ne može uključiti, odnosno isključiti. Oštećeni prekidači moraju da se zamene u našem servisnom centru.
- Na otvorenom koristite samo odobrene produžne kablove sa zaštitom od prskanja vode. Poprečni presek produžnog kabla mora biti najmanje 2,5 mm². Pre upotrebe uvek odmotajte bubanj kabla do kraja. Proverite kabl na oštećenja.

- Ne povlačite za kabl da biste utikač izvukli iz utičnice. Kabl zaštitite od toplote, izloženosti ulju i oštih ivica.

⚠ UPOZORENJE!

Ovaj električni alat u toku pogona stvara elektromagnetno polje. Ovo polje pod određenim okolnostima može da negativno utiče na aktivne ili pasivne implantate. Da bi se smanjila opasnost od ozbiljnih ili smrtonosnih povreda, preporučujemo osobama sa medicinskim implantatima da konsultuju svog lekara i proizvođača medicinskog implantata, pre rukovanja mašinom.

Preostali rizici

Mašina je konstruisana u skladu sa najnovijim dostignućima tehnike i prema priznatim sigurnosno-tehničkim propisima. Međutim, i pored toga se tokom rada mogu pojaviti pojedini preostali rizici.

- Opasnost po zdravlje usled strujnog udara kod primene nepropisnih električnih priključnih kablova.
- Pre nego što preduzmete bilo kakve radove na podešavanju ili održavanju, otpustite taster za pokretanje i izvucite mrežni utikač iz struje.
- Osim toga, uprkos svim preduzetim merama predostrožnosti, može doći i do preostalih opasnosti koje nisu očigledne.
- Preostali rizici se mogu svesti na minimum ukoliko se poštuju „bezbednosne napomene“ i „namenska upotreba“, kao i priručnik za upotrebu u celini.
- Izbegavajte iznenadno puštanje u rad mašine: kod umetanja utikača u utičnicu dugme za paljenje ne sme biti pritisnuto.
- Upotrebljavajte alat koji se preporučuje u ovom uputstvu za upotrebu. Tako ćete osigurati da će vaša mašina ostvariti optimalan učinak.
- Ruke držite dalje od područja obrade kada je mašina u upotrebi.

6. Tehnički podaci

Dimenzije D x Š x V	480 x 380 x 910 mm
Ploča noža Ø	180 mm
Broj noževa	2
Sabirna posuda kapacitet	45 l
Transportni točkovi Ø	175 mm
Težina	10 kg

maks. prečnik grane Ø	45 mm
Motor	230-240 V~ 50 Hz
Prihvatna snaga P1	2400 W
Maks. broj obrtaja motora	4200 (1/min)
Režim rada	P40

Zadržana su sva prava na tehničke izmene!

Vrednosti izlaganja buci

Garantovani nivo zvučne snage L_{WA}	106 dB
Izmereni nivo zvučne snage L_{WA}	103,8 dB
Nesigurnost merenja K	2,46 dB
Nivo zvučnog pritiska L_{pA}	95,5 dB
Nepreciznost merenja K_{pA}	3 dB

Napomena: Navedene vrednosti zvučne snage su izmerene u skladu sa standardizovanim metodama ispitivanja i mogu da se koriste za međusobno poređenje električnih alata. Ove vrednosti se dodatno mogu koristiti radi prethodne procene opterećenja po korisnika usled buke.

7. Pre stavljanja u pogon

⚠ PAŽNJA!

Pre stavljanja u pogon uređaj obavezno montirati u potpunosti!

- Otvorite pakovanje i oprezno izvadite uređaj.
- Uklonite materijal za pakovanje, kao i osigurače pakovanja/ i transportne osigurače (ako postoje).
- Proverite da li je opseg isporuke potpun.
- Proverite uređaj i delove opreme u pogledu transportnih oštećenja.
- Kod nedostataka odmah obezbediti dostavljača. Kasnije reklamacije se ne priznaju.
- Ako je moguće, sačuvajte pakovanje do isteka garantnog roka.
- Pre upotrebe se upoznajete sa priručnikom za upotrebu uređaja.
- Koristite samo originalnu dodatnu opremu kao i originalne potrošne i rezervne delove. Rezervne delove možete nabaviti kod Vašeg specijalizovanog prodavca.
- Prilikom naručivanja navedite naše brojeve artikla kao i tip i godinu proizvodnje uređaja.

- Pre priključivanja se uverite da podaci na tipskoj pločici odgovaraju podacima strujne mreže.

⚠ PAŽNJA!

Uređaj i materijal za pakovanje nisu igračke za decu! Deca ne smeju da se igraju plastičnim kesama, folijama i sitnim delovima! Postoji opasnost od gutanja i gušenja!

8. Montaža

⚠ UPOZORENJE!

Uvek izvucite mrežni utikač pre nego što izvršite podešavanje na uređaju.

Montaža potpornih stopa (sl. B-E)

- Ubacite osovinu (11) u otvore (15) potpornih stopa (6) i gurnite podlošku (12) na osovinu (11).
- Gurnite čauru (13) i točak (4) na osovinu (11).
- Postavite sigurnosnu navrtku (14) na navoj i zategnite je pomoću isporučenog ključa za zavrtnje (a).
- Nakon pritezanja sigurnosne navrtke (14) montirajte poklopac točka (5) na točak (4). Pozicija je zadata žlebovima (16).
- Ponovite gore pomenuti postupak na suprotnoj strani (sl. D).

Montaža postolja na gornji deo mašine (sl. F, G)

- Gurnite potporne stope (6) na navojne klinove (17) gornjeg dela mašine (2) (sl. F).
- Rukom postavite isporučene sigurnosne navrtke (14) i zategnite ih zatim pomoću isporučenog ključa za zavrtnje (a). (sl. G)

Kačenje džaka za skupljanje (sl. M, N)

Za skupljanje sekanog materijala isporučeni džak za skupljanje (21) okačite na predviđeni džak za skupljanje (3) (sl. N).

9. Rukovanje

Komandno polje (sl. L)

- Prekidač za uključivanje (9): Preklopite taster prema gore; seckalica se pokreće.
- Prekidač za isključivanje (9): Preklopite taster prema dole; seckalica se zaustavlja.
- **Prekidač za resetovanje (7):** Zaštita od preopterećenja

Rad sa seckalicom

Dobrite uveli, više dana skladišteni baštenski otpad i grane naizmenično sa granama koje sprečavaju začepljenje.

- Priključite seckalicu na napajanje strujom.
- Seckalicu pustite u rad preko prekidača za uključivanje (9).
- Napunite materijal za seckanje u levak za punjenje i materijal će biti uvučen.
- Pustite da seckalica potpuno usitni uneti materijal za seckanje pre nego što unesete nov materijal za seckanje.
- Nemojte da koristite svoje ruke da dodatno uvučete materijal za seckanje, za to koristite samo posebne potiskivače (c) ili drugi materijal za seckanje.
- Po završenom poslu isključite seckalicu i isključite je iz strujne mreže.

Zamena alata za rezanje

Alat nastavlja da radi! Pre radova na alatu za rezanje izvucite mrežni utikač!

Dvostrano upotrebljivi noževi za okretanje od čelika visokog učinka se mogu lako i brzo zameniti.

Oprez tokom rada: Opasnost od povrede prstiju i ruku! Izuzetno je važno da se koriste samo dobro brušeni noževi!

Zato vodite računa o sledećem:

Tupi noževi smanjuju učinak sečenja i narušavaju proces rada!

Siguran znak da noževi više nisu oštri je popuštanje uvlačenja. Motor se zagreva, zaštita od preopterećenja reaguje.

Otvaranje kućišta (sl. H, I)

- Prvo otvorite kućište, tako što otpustite zavrtnaj za zatvaranje (9). Zatim otklopite gornji deo kućišta (2) prema spolja (sl. H).
- Posle toga uklonite aluminijumsku pokrivku (18) tako što ćete otpustiti osam krstastih zavrtnjeva (sl. I).

Čišćenje zavrtnja za pričvršćivanje noža (sl. K)

Pomoću malog odvijača ili eksera izbacite prljavštinu iz imbus glave zavrtnjeva za pričvršćivanje noža (20).

Skidanje noža (19)

- Čivijasti ključ sa poprečnom drškom za odvijanje zavrtnjeva mora da sasvim uđe u imbus glavu.
- Noževi, kao i površina podloge za nož na ploči noža, moraju da se očiste od osušenih ostataka prljavštine.

Brušenje noža

- Pri dodatnom brušenju noža (19) zbog neravnoteže vodite računa o ujednačenju širini.
- Dodatnim brušenjem sme da se skine maks. 2 mm po strani.

Ugradnja noža

- Nož (19) mora da precizno naleže prilikom ponovne montaže.
- Prilikom montaže noža nauljite zavrtnje za pričvršćivanje noža (20) i jako ih pritegnite.
- Čvrsto zategnite zavrtnje za pričvršćivanje noža.
- Montirajte aluminijumsku pokrivku.
- Zatvorite kućište zavrtnjem za zatvaranje. Uređaj je spreman za upotrebu.

Zaštita od preopterećenja

Prilikom preopterećenja, npr. predebelim granama, se uređaj automatski isključuje. Posle kratke faze hlađenja (oko 5 minuta) pritisnite prekidač za resetovanje (7).

10. Električni priključak

Instalirani električni motor fabrički je priključen. Priključak je usklađen s relevantnim propisima VDE i DIN.

Mrežni priključak na mestu upotrebe, kao i produžni kabl koji će se koristiti moraju da budu u skladu sa ovim propisima.

Oštećen električni priključni kabl

Na električnim priključnim kablovima često nastaju oštećenja izolacije.

Uzroci za ovo mogu biti:

- Sploštena mesta na priključnim vodovima kada se provode kroz zazor otvorenog prozora ili otvorenih vrata.
- Prelomi usled nepravilno pričvršćivanja ili vođenja priključnog kabla.
- Posekotine usled prelaženja preko priključnog kabla.
- Oštećenja izolacije usled naglog izvlačenja kabla iz zidne utičnice.
- Pukotine uslovljene starenjem izolacije.

Tako oštećene električne priključne kablove nije dozvoljeno koristiti, jer zbog oštećenja na izolacionom omotaču mogu da budu opasni po život.

Redovno proveravajte priključne kablove na moguća oštećenja.

Prilikom provere osigurajte da kabl nije priključen na električnu mrežu.

Električni priključni kablovi moraju biti u skladu s relevantnim propisima VDE i DIN. Koristite samo priključne vodove sa oznakom H05VV-F.

Na priključnom kابلu mora biti utisnuta oznaka sa tipom kabla.

Motor naizmjenične struje

- Mrežni napon mora biti 230 V~.
 - Produžni kablovi dužine do 25 m moraju biti poprečnog preseka od 2,5 mm².
- Priključivanja i popravke električne opreme sme da vrši samo kvalifikovani električar.

- Proizvod ispunjava zahteve standarda EN 61000-3-11 i podleže posebnim uslovima priključivanja. To znači da korišćenje proizvoljnih tačaka priključivanja nije dozvoljeno.

- Pod nepovoljnim uslovima mreže, proizvod može da dovede do privremenog kolebanja napona.

- Proizvod je predviđen isključivo za korišćenje na priključnim tačkama koje su predviđene za trajno strujno opterećenje mreže od najmanje 100 A po fazi.

- Kao korisnik morate osigurati, ako je potrebno, uz konsultaciju sa svojim dobavljačem električne energije, da vaša priključna tačka na kojoj želite da koristite proizvod ispunjava ovaj zahtev.

Vrsta priključka Y

Ukoliko je potrebna zamena kabla za napajanje, ona se mora obaviti od strane proizvođača ili njegovog zastupnika, kako bi se izbegli bezbednosni rizici.

Kod monofaznih motora naizmjenične struje, za mašine sa velikom startnom snagom (od 3000 vati) preporučujemo osigurač C od 16 A ili K od 16 A!

11. Čišćenje i održavanje

Obavljanje radova koji nisu opisani u uputstvu prepustite ovlašćenoj službi za korisnike. Koristite samo originalne delove.

Nosite rukavice prilikom postupanja sa valjkom sa noževima. Isključite uređaj pre svih radova na održavanju i čišćenju, izvucite mrežni utikač iz struje i sačekajte da se zaustavi valjak sa noževima.

Opšti radovi za čišćenje i održavanje

Nemojte prskati tihu seckalicu vodom.

Opasnost usled strujnog udara!

- Stalno održavajte čistoću uređaja, točkova i otvora za ventilaciju. Za čišćenje koristite četku ili krpu ali ne sredstva za čišćenje odn. rastvarače.
- Pre svakog korišćenja kontrolišite uređaj, posebno zaštitne uređaje, na oštećenja kao što su labavi, pohabani ili oštećeni delovi. Proverite da li su sve navrtke, klinovi i zavrtnji dobro pričvršćeni.
- Proverite poklopce i zaštitne uređaje na oštećenja i da li pravilno naležu. Po potrebi ih zamenite.
- Uređaj čuvajte na suvom i van domašaja dece. Nemojte da oblažete uređaj najlonskim vrećama jer bi moglo da dođe do stvaranja vlage.

Pažnja!

Pre svih radova na održavanju izvucite mrežni utikač.

Priključci i popravke

Priključivanja i popravke električne opreme sme da vrši samo kvalifikovani električar.

Kod pitanja molimo imajte spremne sledeće podatke:

- Tip struje motora
- Podatke sa tipske pločice mašine
- Podaci sa tipske pločice motora

Informacije o servisu

Imajte u vidu da su sledeći delovi ovog proizvoda podložni habanju usled upotrebe ili prirodnom habanju, odn. da se sledeći delovi koriste kao potrošni materijal.

Potrošni delovi*: Grafitne četkice, nož

* nije obavezno sadržano u opsegu isporuke!

Rezervne delove i dodatnu opremu možete nabaviti u našem servisnom centru. Potrebno je da skenirate QR kod na naslovnoj strani.

12. Skladištenje

Skladištite uređaj i njegovu dodatnu opremu na tamnom i suvom mestu zaštićenom od mraza i van domašaja dece. Optimalna temperatura skladištenja je između 5 i 30 °C.

Alat čuvajte u originalnoj ambalaži.

Pokrijte alat da biste ga zaštitili od prašine ili vlage. Čuvajte priručnik za upotrebu uz alat.

13. Odlaganje na otpad i reciklaža

Napomene o pakovanju



Materijali za pakovanje se mogu reciklirati. Odložite pakovanje na ekološki prihvatljiv način.

Napomene o zakonu za električne i elektronske uređaje (ElektroG)



Korišćeni električni i elektronski uređaji ne spadaju u kućni otpad, već se moraju odvojeno prikupljati i odlagati na otpad!

- Korišćene baterije ili akumulatori koji nisu fiksno ugrađeni u uređaj, pre predaje se moraju nedestruktivno ukloniti! Njihovo odlaganje na otpad je regulisano Zakonom o baterijama.
- Vlasnici, odn. korisnici električnih i elektronskih aparata su po zakonu u obavezi da ih vrate nakon njihove upotrebe.
- Krajnji korisnik snosi sopstvenu odgovornost za brisanje podataka o ličnosti sa korišćenog uređaja koji se odlaze na otpad!
- Simbol sa precrtanom kantom za smeće znači da se električni i elektronski uređaji ne smeju odlagati preko kućnog otpada.
- Električni i elektronski uređaji se mogu besplatno predati na sledećim mestima:
 - Legalne javne lokacije za odlaganje, odn. prikupljanje otpada (npr. dvorišta komunalnih objekata).
 - Prodajna mesta električnih uređaja (stacionarna i onlajn), ukoliko su prodavci u obavezi da ih prihvate nazad ili tu uslugu pružaju dobrovoljno.
 - Možete po tipu uređaja besplatno da vratite do tri korišćena električna uređaja sa maksimalnom dužinom ivica od 25 cm, a da pritom ne morate prethodno da kupite novi uređaj od proizvođača ili da ga odnesete na drugo ovlašćeno mesto za prikupljanje u vašoj blizini.
 - Informacije o ostalim dopunskim uslovima proizvođača i distributera u vezi povraćaja možete dobiti od odgovarajuće korisničke službe.
- Ukoliko proizvođač isporučuje privatnom domaćinstvu novi električni uređaj, on na zahtev krajnjeg korisnika može da organizuje besplatno preuzimanje korišćenog električnog uređaja. U tu svrhu stupite u kontakt sa korisničkom službom proizvođača.

- Ove izjave važe samo za uređaje koji se instaliraju i prodaju u zemljama Evropske unije i koji podležu Evropskoj direktivi 2012/19/EU. U zemljama van Evropske unije se mogu primenjivati drugačiji propisi za odlaganje korišćenih električnih i elektronskih uređaja na otpad.

14. Pomoć za otklanjanje smetnji





Sljedeća tabela prikazuje simptome grešaka i opisuje kako možete da pomognete, ukoliko Vaša mašina ne radi kako treba. Ukoliko na taj način ne možete da utvrdite i otklonite problem obratite se vašem serviseru.

Greška	Mogući uzrok	Otklanjanje
Motor se ne pali	Gornji deo kućišta nije propisno zatvoren	Sasvim zavrnite sigurnosni zavrtanj
	Produžni vod je neispravan	Zamenite produžni vod ili ga dajte na popravku
	iz utičnice ne dolazi struja	Proveriti glavni osigurač
	Prekidač je neispravan	Provera/zamena
	Motor neispravan, kondenzator neispravan	Provera/zamena
	Ostaci od seckanja blokiraju ploču noža	Izvucite mrežni utikač, otvorite kućište i ispraznite ga
Motor se ne pokreće; osigurač se ne uključuje	Produžni vod sa nedovoljnim poprečnim presekom	Izaberite produžni vod sa većim poprečnim presekom
	Vod između mrežnog priključka i seckalice je predugačak	Što kraće rastojanje između mrežnog priključka i seckalice
Motor je preopterećen, osigurač reaguje	previsoko doziranje seckanog materijala kada je seckani materijal vlažan	izaberite manje doziranje, u međuvremenu suv seckani materijal
	Područje noža i područje izbacivanja je začepljeno	Izvucite mrežni utikač, otvorite kućište i očistite ga
	Tupi noževi	Dodatno brušenje, zamena
	Produžni vod sa nedovoljnim poprečnim presekom	Izaberite produžni vod sa većim poprečnim presekom
Uvlačenje seckalice popušta, manji učinak sečenja	Nož za okretanje je tup ili istrošen	Okrenuti nož za okretanje dodatno brusiti nož za okretanje ili kompletno zameniti
Jake vibracije/zvuci	Navrtka/zavrtanj noža labava	Zategnite navrtku/zavrtanj noža
	Nož za sečenje je oštećen	Zamena noža za sečenje
	Uređaj je oštećen unutra	Obratiti se službi za korisnike

Cihaz üzerindeki sembollerin açıklaması

Bu kılavuzda kullanılan semboller ile olası riskler konusunda dikkatinizi çekmek amaçlanmaktadır. Güvenlik sembolleri ve bu sembolleri tamamlayan açıklamalar eksiksiz olarak anlaşılmalıdır. Uyarılar, risklerin giderilmesi için yeterli değildir ve kazalardan korunmaya yönelik alınması gereken doğru tedbirlerin yerine geçmez.

	Kullanmadan önce tüm güvenlik uyarılarını dikkate alın!
	İşletime alma öncesinde kullanım kılavuzunu tamamen okuyun.
	Koruyucu gözlük, koruyucu kulaklık ve iş eldiveni kullanın.
	Üçüncü şahısları tehlikeli bölgeden uzak tutun!
	Cihazı yağmurdan koruyun ve yağmurlu havalarda açıkta bırakmayın!
	Elektrik fişini çekin.
	Etrafa savrulan cisimler ve dönen parçalar ağır yaralanmalara neden olabilir.
	El ve ayaklarınızı dönen bıçaklardan uzak tutun.
	Garanti edilen ses gücü seviyesi
	Ürün Avrupa'da geçerli yönetmeliklere uygundur.
	Ürün Sırbistan'daki geçerli yönetmeliklere uygundur.

	Koruma sınıfı 2
	Cihazı basamak olarak kullanmayın.
	Ağırlık
	Dal çapı
⚠ Dikkat!	Bu kullanım talimatında güvenliğinizi ile ilgili noktaları bu işaret ile vurguladık.

İçindekiler:**Sayfa:**

1.	Giriş.....	289
2.	Cihaz tanımı	289
3.	Teslimat kapsamı	289
4.	Amacına uygun kullanım	290
5.	Güvenlik uyarıları.....	290
6.	Teknik veriler.....	292
7.	İşletime almadan önce.....	292
8.	Montaj	293
9.	Kullanım	293
10.	Elektrik bağlantısı	294
11.	Temizlik ve bakım	294
12.	Depolama.....	295
13.	İmha ve yeniden değerlendirme	295
14.	Arıza giderme	296
15.	Uygunluk beyanı	300

1. Giriş

Üretici:

Schepbach GmbH
Günzburger Straße 69
D-89335 Ichenhausen

İthalatçı:

Ankara Civata Hırdavat Bağlantı Elemanları İthalat
İhracat Sanayi ve Ticaret A.Ş.
Macun Mahallesi 250. Cadde No:26
Yenimahalle/Ankara/Türkiye

Sayın Müşterimiz

Bu yeni cihazı iyi günlerde kullanmanızı dileriz.

Bilgi:

Bu cihazın üreticisi, geçerli ürün sorumluluk yasası uyarınca cihaz üzerinde veya cihazın kullanımına bağlı olarak aşağıdaki nedenlerden ötürü oluşan hasarlar için sorumluluk kabul etmemektedir:

- Usulüne aykırı kullanım
- Kullanım kılavuzunun dikkate alınmaması
- Üçüncü şahıslar ve yetkisiz kişiler tarafından yapılan onarımlar
- Montaj ve değişim sırasında orijinal olmayan yedek parçaların kullanılması
- Amacına aykırı kullanım
- Elektrik ile ilgili direktiflerin, VDE 0100, DIN 57113 / VDE 0113 standartlarındaki koşulların dikkate alınmaması nedeniyle elektrikli donanımların arızalanması

Dikkate almanız gerekenler:

Montaj ve işleme alma öncesinde kullanım kılavuzunu tamamen okuyun.

Bu kullanım kılavuzu, cihazı yakından tanımanızı ve amacına uygun şekilde kolayca kullanmanızı sağlayacaktır.

Kullanım kılavuzu, cihaz ile güvenli, doğru ve ekonomik çalışmalar yapmanın yanı sıra tehlikelerin önlenmesi, onarım masraflarından tasarruf edilmesi, arıza sürelerinin kısaltılması ve cihazın uzun ömürlü kullanılmasına yönelik önemli bilgiler içermektedir.

Bu kullanım kılavuzunun güvenlik uyarılarına ek olarak, ülkenizde cihazın kullanımı ile ilgili yönetmelikleri de mutlaka dikkate alın.

Kullanım kılavuzunu kirden ve nemden korumak amacıyla bir plastik torba içinde doğrudan cihazın yanında saklayın.

Bu kılavuz, çalışma faaliyetine başlamadan önce her kullanıcı kişi tarafından dikkatle okunmalı ve çalışma faaliyetleri sırasında dikkate alınmalıdır. Cihaz ile cihazın kullanımı konusunda eğitim almış ve kullanım ile bağlantılı olası tehlikeler konusunda bilgilendirilmiş kişiler çalışabilir. Belirlenen asgari yaş sınırına uyulmalıdır.

Bu kullanım kılavuzu ile birlikte verilen güvenlik talimatları, ülkenizde geçerli yönetmelikler ve yapısal olarak eşdeğer makinelerin işletimi için geçerli genel teknik kurallar dikkate alınmalıdır.

Bu kılavuzun ve güvenlik bilgilerinin dikkate alınmaması nedeniyle ortaya çıkan kazalar ya da hasarlar için hiçbir sorumluluk kabul edilmez.

2. Cihaz tanımı

1. Giriş deliği
2. Makinenin üst parçası
3. Kanca
4. Tekerlek
5. Tekerlek başlığı
6. Destekleme ayağı
7. Sıfırlama düğmesi
8. Kapak civatası
9. Açma/kapama şalteri
10. Şebeke bağlantısı
11. Eksen mili
12. Rondela
13. Tekerlek kovani
14. Emniyet somunu
15. Delik
16. Kanal
17. Dişli pim
18. Alüminyum kapak
19. Bıçaklar
20. Havşa başlı civata
21. Toplama torbası

- a. Somun anahtarı
- b. Alyan anahtar
- c. İtici

3. Teslimat kapsamı

- Makinenin üst parçası
- Destekleme ayağı (2x)
- Eksen mili
- Emniyet somunu (6x)
- Tekerlek kovani (2x)
- Rondela (2x)
- Tekerlek başlığı (2x)

- Tekerlek (2x)
- Toplama torbası
- Somun anahtarı
- Alyan anahtar
- İtici
- Kullanım kılavuzu

Aksesuar:

- Yedek toplama torbası

4. Amacına uygun kullanım

Makine sadece öngörüldüğü amaç için kullanılmalıdır. Bunun dışındaki her kullanım amacına uygun olmayan kullanım olarak kabul edilir. Bunun sonucu ortaya çıkan her tün hasardan ya da yaralanmalarda kullanıcı/operatör sorumludur, üretici değil.

Amacına uygun kullanıma, güvenlik uyarılarının, montaj kılavuzunun ve kullanım kılavuzundaki işletim uyarılarının dikkate alınması da dahildir.

Makinenin kullanımında ve bakımında görev alan kişiler, makine hakkında bilgi sahibi olmalı ve olası tehlikeler ile ilgili eğitim almış olmalıdır.

Makinede yapılan değişiklikler ve bu nedenle ortaya çıkan hasarlar üreticinin sorumluluğunda değildir. Makine, sadece üreticinin orijinal parçaları ve orijinal aksesuarları ile kullanılabilir.

Üreticinin güvenlik, çalışma ve bakım talimatlarına ya da teknik verilerde belirtilen ölçülere uyulmalıdır.

Dal öğütme makinesi, sadece dalların, budakların, çalıların, bahçe atıklarının, kağıt ve kartonun öğütülmesi için üretilmiştir.

Amacına uygun kullanım kapsamına, aşağıdakilerin öğütülmesi dahildir:

- Maks. 45 mm çapa sahip her türlü dal (ağaç türüne ve tazelik durumuna bağlıdır).
- Dallar ile dönüşümlü öğütülen birkaç günlük depolanmış nemli bahçe atıkları ve kuru yapraklar.

Lütfen cihazlarımızın ticari, zanaatkar ya da endüstriyel kullanım için tasarlanmadığını dikkate alın. Cihaz ticari, zanaatkar ya da endüstri işletmelerinde ya da eş değer eylemlerde kullanılırsa garanti hizmeti üstlenmiyoruz.

5. Güvenlik uyarıları

- Bu cihaz, güvenliklerinden sorumlu kişiler tarafından gözetilmeleri ya da cihazın nasıl kullanılacağına dair talimat almaları haricinde fiziksel, duysal ya da zihinsel engelli ya da eksik tecrübeye ve/veya eksik bilgiye sahip kişiler (çocuklar dahil) tarafından kullanılmamalıdır.
- Çocuklar cihazla oynamaları için gözetilmelidir.
- Çocukların veya işletim kılavuzunu okumamış kişilerin cihazı kullanmasına kesinlikle izin vermeyin. Yerel yönetmelikler kullanıcının asgari yaşını belirleyebilir. Gürültü koruması ile ilgili yerel direktifleri dikkate alın.

Dikkat! Elektrikli aletlerin kullanımı sırasında elektrik çarpmasına, yaralanma ve yangın tehlikesine karşı korunma sağlamak için aşağıda belirtilen temel güvenlik tedbirleri dikkate alınmalıdır:

Hazırlık:

- Cihazı asla yakınızdaki insanlar veya hayvanlar olduğunda kullanmayın.
- Komple çalışma süresince koruyucu kulaklık ve koruyucu gözlük takın.
- Koruyucu eldivenler, kaymaz ayakkabı ve uzun pantolon gibi uygun iş kıyafetleri giyin. Bol ve geniş kıyafetler, sarkan aksesuarlar veya kemerler kullanmayın.
- Makineyi sadece açık alanda (bir duvarın veya başka sabit bir cismin yanında olmayacak şekilde) ve düz, sabit bir zemin üzerinde kullanın.
- Makineyi, dışarı atılan malzemenin yaralanmalara neden olabileceği, çakıl ile doldurulmuş yüzeyler üzerinde kullanmayın.
- İşleme almadan önce tüm civataların, somunların, saplamaların ve diğer sabitleme elemanlarının yerinde sıkı şekilde oturduğu kontrol edilmelidir. Kapaklar yerine takılmış ve sorunsuz durumda olmalıdır. Hasarlı veya okunaksız etiketler değiştirilmelidir.
- Sadece üretici tarafından teslim edilen ve önerilen yedek ve aksesuar parçaları kullanın. Yabancı parçaların kullanımı garanti hakkının derhal kaybedilmesine neden olur.
- Makineyi denetimsiz şekilde çalışır halde bırakmayın ve çocuklardan uzak ve kuru bir yerde muhafaza edin.
- Makineyi, sadece usulüne uygun şekilde topraklanmış bir elektrik şebekesine bağlayın. Priz ve uzatma kablosunda, işlevsel bir topraklama hattı mevcut olmalıdır.

- Açık alanda kullanım durumunda makine, nominal kaçak akımı 30 mA üzerinde olmayan bir kaçak akım koruma tertibatı (kaçak akım rölesi) donanımlı prize takılmalıdır.
- Makineyi işleme alma sırasında her zaman dışarı atma bölümünün dışında durun.

Cihazla çalışmalar:

- Makineyi çalıştırmadan önce, doldurma hunisinin boş olduğundan emin olun.
- Başınızı, saçlarınızı ve vücudunuzu doldurma hunisinden uzak tutun.
- Makine çalışırken doldurma hunisine elinizi sokmayın. Makine, kapatıldıktan sonra da kısa süre çalışmaya devam eder.
- Dengenizi koruyun ve her zaman sıkı durmaya dikkat edin. Öne doğru eğilmeyin ve malzemeyi doldurken kesinlikle cihazdan yüksek yerde durmayın.
- Makineye doldurulan malzemede metal, taş, cam gibi sert cisimlerin kesinlikle bulunmamasına dikkat edin.
- Makineyi yağmurlu ve kötü hava koşullarında kullanmayın. Sadece gün ışığında veya iyi aydınlatılmış ortamda çalışın.
- Yorgun veya konsantre olmadığınızda, alkol veya ilaç aldığınız takdirde çalışmayın. Zamanında bir çalışma arası verin.
- Aşağıdaki durumlarda cihazı kapatın ve elektrik fişini çekin:
 - Cihazı kullanmadığınız durumlarda, taşıma sırasında veya denetimsiz bıraktığınızda;
 - Sıkışmış bir bıçağı kurtarmadan önce;
 - Cihazı kontrol ederken, temizlerken veya tıkanmaları giderirken;
 - Temizleme veya bakım çalışmaları yaparken ya da aksesuarları değiştiren;
 - Elektrik veya uzatma kablosu hasarlı veya dolanmışsa;
 - Makineyi hareket ettirmek veya kaldırmak istediğinizde;
 - Makineye yabancı cisim girdiğinde, olağan dışı ses veya titreşim olduğunda (makineyi yeniden başlatmadan önce hasar kontrolü yapın).
- İşlenmiş malzemeyi dışarı atma bölümünde biriktirmeyin, aksi takdirde malzemenin dışarı atılması engellenir ve malzeme doldurma hunisine geri teper.
- Motor çalışırken makineyi taşımayın ve yana yatırmayın.
- Ellerinizi, diğer vücut uzuvlarınızı ve kıyafetlerinizi doldurma bölümüne, dışarı atma kanalına veya hareketli parçaların yakınına yaklaştırmayın.

- Makinenin giriş ve çıkış bölümünde tıkanma oluştuğunda, giriş deliğindeki veya çıkış kanalındaki malzeme kalıntılarını çıkarmadan önce motoru durdurun ve elektrik fişini çekin. Motoru hasarlara ve olası yangınlara karşı korumak için, motorda kalıntı ve malzeme birikintisi bulunmamasına dikkat edin. Motorla çalışan makinelerde, başlatma mekanizması devreye alındığında kesici takımının da çalıştığını unutmayın.
- Kesici takımına yabancı cisim girdiği veya makinede olağan dışı ses ya da titreşim oluştuğu takdirde, motoru hemen kapatın ve makinenin durmasını bekleyin. Aşağıdaki adımları uygulayın:
 - Makinede hasar kontrolü yapın.
 - Parçaların yerinde sıkı şekilde oturduğunu kontrol edin ve gerekirse sıkın.
 - Gerekirse parçaları değiştirin veya onarın ve parçaların aynı kalitede olması gerektiğini unutmayın.
 - Tüm kapak ve yönlendirme parçalarının yerine takılmış ve sorunsuz durumda olmasına dikkat edin.

İkaz! Bu şekilde cihaz hasarlarını ve olası bundan kaynaklanan kaza ve yaralanmaları önlemiş olursunuz:

- Havalandırma deliklerini düzenli olarak temizleyin ve bakım talimatlarına uyun.
- Cihazınıza aşırı yüklenmeyin. Sadece belirtilen kapasite aralığında çalışın. Zor çalışmalar için güç azaltıcı makineler kullanmayın. Cihazı amacının dışında kullanmayın.
- Makineyi, ancak doldurma hunisi tamamen boş olduğunda durdurun, aksi takdirde makine tıkanabilir ve sonrasında tekrar çalışmayabilir.
- Bunun için gerekli almadığınız sürece cihazı kendiniz onarmaya çalışmayın. Bu işletim kılavuzunda yer almayan tüm çalışmalar, sadece servis merkezimiz tarafından gerçekleştirilmelidir.

Elektrik güvenliği

İkaz: Elektrik çarpmasından kaynaklanan kaza ve yaralanmalardan korunmak için:

- Uzatma kablosunu takmak için bunun için öngörülen kablo tutucuyu kullanın.
- Hasarlı kablolar, bağlantı parçaları ve fişler veya talimatlara uygun olmayan bağlantı hatları kullanılmamalıdır. Elektrik kablosu hasar gördüğünde fişi hemen prizden çekin. Elektrik fişi çekilmediği sürece elektrik kablosuna kesinlikle temas etmeyin.
- Bu cihazın bağlantı hattı hasar görürse, tehlikelerin önlenmesi için üretici ya da müşteri hizmeti veya benzeri kalifiye bir kişi tarafından değiştirilmelidir.

- Dügme açılıp kapatılmadığı takdirde makineyi kullanmayın. Hasarlı düğmeler servis merkezimiz tarafından değiştirilmelidir.
- Sadece açık alanda kullanım için onaylı ve basınçlı suya karşı korumalı bir uzatma kablosu kullanın. Uzatma kablosunun kesit alanı en az 2,5 mm² olmalıdır. Kullanımdan önce her zaman kablo tamburunu komple çözün. Kabloyu hasara dair kontrol edin.
- Fişi elektrik prizinden ayırmak için kablodan tutup çekmeyin. Kabloyu ısıya, yağlara ve keskin kenarlara karşı koruyun.

⚠ UYARI!

Bu elektrikli alet, çalışması sırasında elektromanyetik alan oluşturuyor. Bu elektromanyetik alan, belirli durumlarda aktif veya pasif tıbbi implantları olumsuz etkileyebilir. Ciddi ve ölümcül yaralanma tehlikesini azaltmak amacıyla, tıbbi implant taşıyan kişilerin, makineyi

kullanmadan önce doktora veya tıbbi implant üreticisi-ne danışmalarını öneriyoruz.

Artık riskler

Makine, en son teknolojiye göre ve geçerli güvenlik kuraları dikkate alınarak üretilmiştir. Ancak yine de çalışma sırasında artık riskler oluşabilir.

- Usulüne uygun olmayan elektrik bağlantı kablolarının kullanılması halinde akım nedeniyle sağlık riski söz konusudur.
- Ayar veya bakım işlerine başlamadan önce, başlatma düğmesini serbest bırakın ve elektrik fişini prizden ayırın.
- Ayrıca alınan tüm tedbirlere rağmen öngörülemeyen artık riskler mevcut olabilir.
- Artık riskler, "Güvenlik uyarıları" ve "Tali matlara uygun kullanım" bölümleri ve de kullanım kılavuzun tamamı dikkate alındığında en aza indirgenebilir.
- Makinenin rastgele işleme alınmalarını önleyin: Fişin elektrik prizine sokulması sırasında çalışma düğmesine basılmamalıdır.
- Bu kullanım kılavuzunda önerilen takımları kullanın. Bu şekilde makinenizden en iyi performansı elde edersiniz.
- Makine çalıştığında ellerinizi çalışma alanından uzak tutun.

6. Teknik veriler

Ölçüler U x G x Y	480 x 380 x 910 mm
Bıçak diski Ø	180 mm
Bıçak sayısı	2
Toplama deposu kapasitesi	45 l
Taşıma tekerlekleri Ø	175 mm
Ağırlık	10 kg
Maks. dal çapı Ø	45 mm
Motor	230-240 V~ 50 Hz
Nominal giriş P1	2400 W
Motor devir sayısı maks.	4200 (1/dak)
Çalışma modu	P40

Teknik değişiklik yapma hakkı saklıdır!

Karakteristik ses değerleri

Garanti edilen ses gücü seviyesi L _{WA}	106 dB
Ölçülen ses gücü seviyesi L _{WA}	103,8 dB
Ölçüm hatası K	2,46 dB
Ses basıncı seviyesi L _{PA}	95,5 dB
Ölçüm hatası K _{PA}	3 dB

Bilgi: Belirtilen ses değerleri, standart hale getirilmiş bir kontrol yöntemine göre ölçülmüştür ve farklı elektrikli aletleri birbiriyle karşılaştırmak için kullanılabilir. Ayrıca bu değerler, kullanıcı açısından oluşacak ses baskısını öngörebilmek için de uygundur.

7. İşletime almadan önce

⚠ DİKKAT!

İşletime almadan önce cihazı mutlaka komple monte edin!

- Ambalajı açın ve makineyi dikkatlice dışarı çıkarın.
- Ambalaj malzemesini, ambalaj ve taşıma emniyetlerini çıkarın (varsa).
- Teslimat kapsamının eksiksiz olduğunu kontrol edin.
- Makine ve aksesuar parçalarında taşıma hasarı bulunmadığını kontrol edin.

- Şikayet olması durumunda derhal tedarikçi bilgilendirilmelidir. Daha sonra yapılan şikayetler kabul edilmemektedir.
- Ambalajı, mümkünse garanti süresinin sonuna kadar saklayın.
- Kullanımdan önce kullanım kılavuzunu okuyarak cihaz hakkında bilgi edinin.
- Aksesuar, aşınma ve yedek parçalarında sadece orijinal parçalar kullanın. Yedek parçalarını bayinizden temin edebilirsiniz.
- Siparişlerinizde her zaman ürün numarasını ile cihazın tip ve yapım yılınız belirtin.
- Bağlantı öncesinde tip etiketi üzerindeki verilerin şebeke verileri ile aynı olduğundan emin olun.

⚠ DİKKAT!

Makine ve ambalaj malzemesi, çocuklar için uygun değildir! Çocuklar; plastik torbalar, folyolar ve küçük parçalar ile oynamamalıdır! Yutma ve boğulma tehlikesi söz konusudur!

8. Montaj

⚠ UYARI!

Cihazda değişiklik yapmadan önce elektrik fişini daima çekin.

Desteklemeye ayaklarının montajı (Res. B-E)

- Ekseni (11) destek ayaklarının (6) deliklerine (15) geçirin ve rondelayı (12) eksen (11) üzerine yerleştirin.
- Kovanı (13) ve tekerleği (4) eksene (11) takın.
- Emniyet somununu (14) dişliye takın ve birlikte teslim edilen somun anahtarı (a) ile sıkın.
- Emniyet somununu (14) sıktıktan sonra tekerlek başlığını (5) tekerleğe (4) monte edin. Takma konumu kanalları (16) ile belirlenir.
- Yukarıdaki işlemi karşı tarafta tekrarlayın (Res. D).

Alt çerçevenin makine üst parçasına monte edilmesi (Res. F, G)

- Destekleme ayaklarını (6), makine üst parçasının (2) dişli pimlerine (17) takın (Res. F).
- Birlikte teslim edilen emniyet somunlarını (14) elinizle takın ve somun anahtarı (a) ile sıkın. (Res. G)

Toplama torbasının asılması (Res. M, N)

Öğütülen malzemeyi toplamak için, birlikte teslim edilen toplama torbasını (21) öngörülen kancaya (3) (Şek. N) asın.

9. Kullanım

Kontrol paneli (Res. L)

- Açma düğmesi (9): Düğmeyi yukarı devirdiğinizde dal öğütme makinesi çalıştırılır.
- Kapatma düğmesi (9): Düğmeyi aşağı devirdiğinizde dal öğütme makinesi durdurulur.
- **Sıfırlama düğmesi (7):** Aşırı yüklemeye koruması

Dal öğütme makinesi ile yapılan çalışmalar

Birkaç günlük depolanmış nemli bahçe atıkları ve kuru yaprakları, tıkanmayı önlemek için dallar ile dönüşümlü şekilde öğütün.

- Dal öğütme makinesini elektrik beslemesine bağlayın.
- Dal öğütme makinesini, açma düğmesi (9) ile çalıştırın.
- Öğütülecek malzemeyi doldurma hunisine doldurduktan sonra malzeme içeri çekilir.
- Dal öğütme makinesine yeni malzeme doldurmadan önce, doldurulan malzemenin tamamen öğütülmesini sağlayın.
- Öğütülecek malzemeyi içeri itmek için elinizi değil, özel iticileri (c) veya başka öğütülecek malzemeyi kullanın.
- Çalışmalar tamamlandıktan sonra dal öğütme makinesini kapatın ve fişini çekin.

Kesici takımının değiştirilmesi

Takım çalışmaya devam eder! Kesici takımdaki çalışmalardan önce elektrik fişini çekin!

İki taraflı kullanılabilen ve yüksek performanslı çelikten üretilen döndürülebilir bıçaklar, kolay ve hızlı şekilde değiştirilebilir.

Çalışma sırasında dikkat: Parmaklar ve eller için yaralanma tehlikesi vardır! Her zaman iyi bilenmiş bıçakların kullanılması son derece önemlidir!

Bu nedenle dikkate almanız gerekenler:

Kör bıçaklar, kesme performansını düşürür ve çalışmalarını olumsuz etkiler!

Keskin olmayan bıçakların en bariz belirtisi, malzemeyi içeriye çekişin yavaşlamasıdır. Motor ısınır, aşırı yük koruması devreye girer.

Gövdenin açılması (Res. H, I)

- Kapak civatasını (9) çözerek önce gövdeyi açın. Ardından gövdenin üst parçasını (2) aşağı katlayın (Şek. H).
- Sekiz adet yıldız civatayı (Şek. I) çözerek alüminyum kapağı (18) çıkarın.

Bıçak tespitleme civatasının temizlenmesi (Şek. K)
Küçük bir tornavida veya çivi ile, bıçak tespitleme civatalarının (20) yuvasındaki kiri temizleyin.

Bıçağın (19) çıkarılması

- Civataları çözmek için, kollu anahtar civata yuvasına tamamen geçirin.
- Bıçaklar ve bıçak diski üzerindeki bıçak yerleştirme yüzeyi, sertleşmiş kir kalıntılarından arındırılmalıdır.

Bıçağın bilenesmesi

- Bıçağın (19) bilenesmesi sırasında, balans bozukluğu nedeniyle genişliğin aynı olmasına dikkat edin.
- Her bir tarafta, bileme işleminde maks. 2 mm soyulmalıdır.

Bıçağın takılması

- Bıçak (19) tekrar montaj sırasında doğru şekilde oturmalıdır.
- Bıçağın montajı sırasında bıçak tespitleme civatalarını (20) yağlayın ve kuvvetli şekilde sıkın.
- Bıçak tespitleme civatalarını kuvvetlice sıkın.
- Alüminyum kapağı monte edin.
- Gövdeyi kapak civatası ile kapatın. Makine kullanıma hazırdır.

Aşırı yüklemeye koruması

Çok kalın dal vs. gibi aşırı yüklenme oluştuğunda makine otomatik olarak kapatılır.
Kısa bir soğuma süresinden (yakl. 5 dakika) sıfırlama düğmesine (7) basın.

10. Elektrik bağlantısı

Takılı elektro motor işletime hazır bir şekilde bağlıdır. Bağlantı ilgili VDE ve DIN kurallarına uygundur. Müşteri tarafından yapılan şebeke bağlantısı ya da kullanılan uzatma hattı bu talimatlara uygun olmalıdır.

Hasarlı elektrik bağlantı kablosu

Elektrikli bağlantı kablolarında sıklıkla izolasyon hasarları oluşur.

Bunun olası nedenleri:

- Bağlantı kablolarının pencere veya kapılardan geçmesi nedeniyle oluşan baskılar.
- Bağlantı kablosunun doğru döşenmemesi veya sabitlenmemesi nedeniyle bükülmesi.
- Bağlantı kablosuna basılması nedeniyle oluşan ke-silmeler.

- Duvar prizinden zorla çekme nedeniyle oluşan izolasyon hasarları.

- İzolasyonun eskimesine bağlı çatlaklar.

Bu gibi hasarlı elektrik bağlantı kabloları kullanılmamalıdır ve izolasyon hasarları nedeniyle ölüm tehlikesi söz konusudur.

Elektrik bağlantı kablolarında düzenli olarak hasar kontrolü yapın. Kontrol sırasında bağlantı kablosunun şebekeye bağlı olmamasına dikkat edin.

Elektrik bağlantı kabloları geçerli VDE ve DIN yönetmeliklerine uygun olmalıdır. Sadece H05VV-F kodlu bağlantı kabloları kullanın.

Bağlantı kablosunda tip kodu baskısının bulunması zorunludur.

Alternatif akımlı motor

- Şebeke gerilimi 230 V~ olmalıdır.
- 25m'ye kadar olan uzatma kabloları 2,5 mm² kesitli olmalıdır.

Elektrik donanımındaki bağlantı ve onarım çalışmaları sadece bir elektrik uzmanı tarafından yapılabilir.

- Bu ürün, EN 61000-3-11 standardının gerekliliklerini yerine getirmekte ve özel bağlantı koşullarına tabiidir. Bunun anlamı, isteğe göre seçilebilen herhangi bir bağlantı noktasında kullanılmasının yasak olmasıdır.
- Ürün, elverişsiz elektrik şebekesi koşullarında geçici gerilim dalgalanmalarına yol açabilir.
- Ürün sadece belirtilen özellikte bağlantı noktalarında kullanılması için öngörülmüştür. Şebekenin daimi akım dayanıklılığı her fazda en az 100 A olmalıdır.
- Kullanıcı olarak gerekirse enerji işletmesiyle ayrıntılı bir görüşme yapın, ürünü kullanmak istediğiniz bağlantı noktasının bahsedilen talebi yerine getirdiğinden emin olun.

Bağlantı türü Y

Şebeke bağlantısı hattının değiştirilmesi gereken durumda, güvenliği sağlamak için bunlar üretici veya temsilcisi tarafından gerçekleştirilmelidir.

Yol verme akımı yüksek makinelerde (3000 watt ve üzeri), tek fazlı alternatif akımlı motorlar için C 16A veya K 16A sigorta kullanılmasını tavsiye ediyoruz!

11. Temizlik ve bakım

Bu kılavuzda yer almayan çalışmalar, yetki verdiğimiz bir müşteri servisi tarafından gerçekleştirilmelidir. Sadece orijinal parçalar kullanın.

Bıçak silindirindeki çalışmalarda eldiven takın. Tüm bakım ve temizlik çalışmalarından önce makineyi durdurun, elektrik fişini çekin ve bıçak silindiri durana kadar bekleyin.

Genel temizlik ve bakım çalışmaları

Sessiz saman makinesine su püskürtmeyin. Elektrik çarpması nedeniyle tehlike!

- Makineyi, tekerlekleri ve havalandırma deliklerini her zaman temiz tutun. Temizlik için fırça veya bez kullanın, deterjan veya çözücü madde kullanmayın.
- Her kullanımdan önce, koruma tertibatları başta olmak üzere makinede hasar, gevşek, yıpranmış veya hasarlı parça bulunmadığını kontrol edin. Tüm somun, saplama ve civataların sıkı şekilde oturduğunu kontrol edin.
- Kapak ve koruma tertibatlarının hasarsız olduğunu ve yerinde doğru şekilde oturduğunu kontrol edin. Gerekirse bunları değiştirin.
- Cihazı kuru ve çocukların ulaşamayacağı bir yerde saklayın. Makineye naylon torba geçirmeyin, aksi takdirde nem oluşabilir.

Dikkat!

Tüm bakım çalışmalarından önce elektrik fişini çekin.

Bağlantılar ve onarımlar

Elektrik donanımındaki bağlantı ve onarım çalışmaları sadece bir elektrik uzmanı tarafından yapılabilir.

Sorularınızın olması durumunda lütfen aşağıdaki bilgileri verin:

- Motorun akım türü
- Makine tip etiketinin verileri
- Motor tip etiketinin verileri

Servis bilgileri

Ürünün aşağıdaki parçalarının kullanıma veya doğal sürece bağlı olarak aşınmaya tabi olduğu veya aşağıdaki parçaların sarf malzemeleri olarak gerekli olduğu dikkate alınmalıdır.

Aşınma parçaları*: Karbon fırçalar, bıçaklar

* Teslimat kapsamında bulunması zorunlu değildir!

Yedek parçalar ve aksesuarları servis merkezimizden temin edebilirsiniz. Bunun için kapak sayfasındaki QR kodunu tarayın.

12. Depolama

Cihazı ve aksesuarlarını karanlık, kuru ve buzlanmayan ve çocukların erişemeyeceği bir yerde muhafaza edin. İdeal depolama sıcaklığı 5 ve 30° C arasındadır.

Takımı orijinal ambalajında saklayın.

Toz ve ıslaklığa karşı korumak için takımın üzerini kapatın. Kullanım kılavuzunu takımın yanında saklayın.

13. İmha ve yeniden değerlendirme

Ambalaj ile ilgili bilgiler



Ambalaj malzemeleri geri dönüştürülebilir özelliكتedir. Lütfen ambalajları çevreye uygun bir şekilde tasfiye edin.

Elektrikli ve elektronik cihaz yasanına (ElektroG) ilişkin bilgiler



Elektrikli ve elektronik eski cihazlar evsel atıklara ait değildir, ayrı olarak toplanmalı veya tasfiye edilmelidir!

- Eski cihazda takılı olmayan eski batarya veya aküler, verilmeden önce tahrir edilmeden çıkarılmalıdır! Bunlar batarya yasanına göre tasfiye edilir.
- Elektrikli ve elektronik cihaz sahipleri veya kullanıcıları, bunları kullandıktan sonra yasal olarak iade etmekle yükümlüdür.
- Eski cihazdaki kişisel verilerinin tasfiye için silinmesinden son kullanıcı sorumludur!
- Üzerinde çarpı olan çöp kutusu sembolü, elektrikli ve elektronik cihazların ev çöpüne atılmayağına işaret eder.
- Elektrikli ve elektronik eski cihazlar aşağıdaki yerlere ücretsiz olarak teslim edilebilir:
 - Kamusal tasfiye veya toplama yerleri (örn. belediye şantiyeleri).
 - Satıcıların bunları gönüllü olarak geri almak veya sunmakla yükümlü olması koşuluyla, elektronik cihazlara yönelik satış noktaları (sabit ve çevrim içi).
 - Cihaz başına, kenar uzunluğu maksimum 25 santimetre olan yaklaşık üç eski elektronik cihazı, öncesinde yeni bir cihaz satın almadan veya bölgenizdeki başka bir yetkili toplama yerine götürmeden üreticiye ücretsiz olarak teslim edebilirsiniz.
 - Üreticinin ve satıcının diğer ek iade alma koşullarını ilgili müşteri hizmetlerinden öğrenebilirsiniz.

- Üretici tarafından özel bir eve yeni bir elektronik cihazın teslim edilmesi durumunda, son kullanıcının talebi üzerine eski elektronik cihazın ücretsiz olarak teslim alınmasını sağlayabilir. Bu konu ile ilgili üreticinin müşteri hizmetleri ile iletişime geçin.
- Bu beyanlar sadece Avrupa Birliği ülkelerinde kurulu olan ve satılan ve 2012/19/AB Avrupa Yönetmeliğine tabi olan cihazlar için geçerlidir. Avrupa Birliği dışındaki ülkelerde, elektronik ve elektrikli eski cihazların tasfiye işlemi için farklı düzenlemeler geçerli olabilir.

14. Arıza giderme

Aşağıdaki tabloda hata belirtileri yer almaktadır ve makine doğru çalışmadığı takdirde nasıl çözüm üreteceğiniz anlatılmaktadır. Bu tablo ile sorunu tespit edip gideremediğiniz takdirde yetkili servise başvurun.

Hata	Olası sebep	Giderme
Motor çalışmaya başlamıyor	Gövde üst parçası talimatlara uygun şekilde kapatılmamış	Emniyet civatasını tamamen takın
	Uzatma kablosu arızalı	Uzatma kablosunu değiştirin veya onarılmasını sağlayın
	Prizden elektrik gelmiyor	Şebeke sigortasını kontrol edin
	Düğme arızalı	Kontrol edin/değiştirin
	Motor arızalı, kondansatör arızalı	Kontrol edin/değiştirin
	Öğütülen malzeme kalıntıları bıçak diskini bloke ediyor	Elektrik fişini çekin, gövdeyi açın ve boşaltın
Motor performans göstermiyor, sigorta devreye giriyor	Uzatma kablosunun kesiti yeterli değil	Daha büyük kesite sahip uzatma kablosu kullanın
	Elektrik bağlantısı ile dal öğütme makinesi arasındaki kablo çok uzun	Elektrik bağlantısı ile dal öğütme makinesi arasındaki mesafe olabildiğince kısa olmalıdır
Motorda aşırı yüklenme oluyor, sigorta devreye giriyor	Öğütülen nemli malzeme dozajı çok fazla	Malzeme oranını azaltın ve araya kuru malzeme karıştırın
	Bıçak ve dışarı atma bölümü tıkalı	Elektrik fişini çekin, gövdeyi açın ve temizleyin
	Körelmiş bıçak	Bileyin, değiştirin
	Uzatma kablosunun kesiti yeterli değil	Daha büyük kesite sahip uzatma kablosu kullanın
Malzeme çekişi yavaşlıyor, kesim gücü azalıyor	Döndürülebilir bıçak körelmiş veya yıpranmış	Döndürülebilir bıçağı döndürün, bileyin veya tamamen değiştirin
Yoğun titreşim/gürültü	Bıçak somunu/civatası gevşek	Bıçak somununu/civatasını sıkın
	Kesme bıçağı hasarlı	Kesme bıçağını değiştirin
	Makinenin iç kısmı hasarlı	Müşteri servisine başvurun

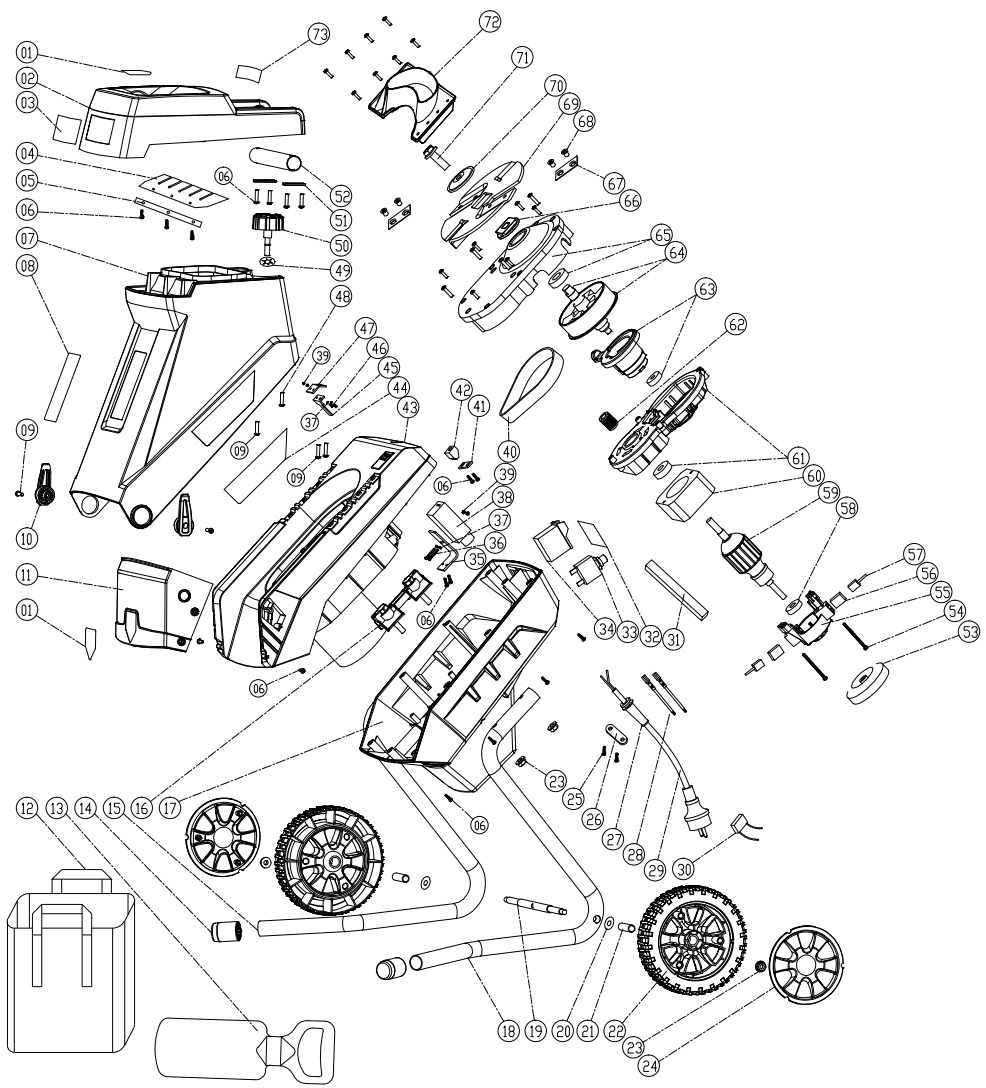

Schepach GmbH, Günzburger Str. 69, 89335 Ichenhausen

DE	EU-Konformitätserklärung Übersetzung der Originalkonformitätserklärung		Der hier beschriebene Gegenstand der Erklärung erfüllt die Vorschriften der Richtlinie 2011/65/EU des Europäischen Parlaments und des Rates vom 8. Juni 2011 zur Beschränkung der Verwendung bestimmter gefährlicher Stoffe in Elektro- und Elektronikgeräten. *
	Wir erklären in alleiniger Verantwortung, dass das hier beschriebene Produkt mit den geltenden Richtlinien und Normen übereinstimmt.		Technische Unterlagen verfügbar bei: **
Artikelnummer***		Artikelbezeichnung: Elektro-Messerhäcksler GS55	Marke****
GB	EU Declaration of Conformity Translation of the original Declaration of Conformity		The object of the declaration described here fulfils the regulations of the directive 2011/65/EU of the European Parliament and Council from 8th June 2011, on the restriction of the use of certain hazardous substances in electrical and electronic equipment. *
	We declare under our sole responsibility that the product described here complies with the applicable directives and standards.		Technical documentation available at: **
Item number***		Item designation: Electric garden shredder GS55	Brand****
FR	Déclaration UE de conformité Traduction de la déclaration de conformité originale		L'appareil décrit ci-dessus dans la déclaration est conforme aux réglementations de la directive 2011/65/UE du Parlement Européen et du Conseil du 8 juin 2011 visant à limiter l'utilisation de substances dangereuses dans la fabrication des appareils électriques et électroniques. * Dossier technique auprès de: **
	Nous déclarons, sous notre propre responsabilité, que le produit décrit ici est conforme aux directives et normes en vigueur.		
Référence ***		Désignation de l'article: Broyeur à végétaux électrique GS55	Marque ****
IT	Dichiarazione di conformità UE Traduzione della dichiarazione di conformità originale		L'oggetto della dichiarazione, qui descritto, soddisfa le disposizioni della Direttiva 2011/65/UE del Parlamento Europeo e del Consiglio dell'8 giugno 2011, sulla restrizione nell'utilizzo di determinate sostanze pericolose negli apparecchi elettrici ed elettronici. *
	Dichiariamo sotto la nostra esclusiva responsabilità che il prodotto qui descritto è conforme alle direttive e alle norme vigenti.		Documentazione tecnica disponibile presso: **
Gaminio numeris ***		Nome articolo: Trinciatrice a lame elettronica GS55	Marchio ****
NL	EU-conformiteitsverklaring Vertaling van de originele conformiteitsverklaring		Het hier beschreven onderwerp van deze verklaring voldoet aan de voorschriften van richtlijn 2011/65/EU van het Europese Parlement en de Raad van 8 juni 2011 omtrent de beperking van het gebruik van bepaalde gevaarlijke stoffen in elektrische en elektronische apparaten. *
	Wij verklaren onder eigen verantwoordelijkheid dat het hier beschreven product voldoet aan de geldende richtlijnen en normen.		Technische documentatie verkrijgbaar bij: **
Artikelnummer ***		Artikelnaam: Elektrische tuinhakselaar GS55	Merk ****
ES	Declaración de conformidad UE Traducción de la Declaración de conformidad original		El objeto de la declaración aquí descrito cumple las disposiciones de la Directiva 2011/65/UE del Parlamento Europeo y el Consejo del 8 de junio de 2011 sobre restricciones a la utilización de determinadas sustancias peligrosas en aparatos eléctricos y electrónicos. *
	Declaramos, bajo nuestra exclusiva responsabilidad, que el producto aquí descrito cumple las directivas y normas aplicables.		Documentación técnica disponible en: **
Núm. de artículo***		Denominación del artículo: Trituradora de cuchillas eléctrica GS55	Marca****
PT	Declaração de conformidade UE Tradução da declaração de conformidade original		O objeto da declaração aqui descrito cumpre com as normas da Diretiva 2011/65/UE do Parlamento Europeu e do Conselho de 8 de junho de 2011 relativamente à restrição da utilização de determinadas substâncias perigosas em equipamentos elétricos e eletrónicos. *
	Declaramos, à nossa exclusiva responsabilidade, que o produto aqui descrito está em conformidade com as diretivas e normas aplicáveis.		Documentos técnicos disponíveis junto de: **
Número de artigo***		Designação do artigo: Picador elétrico GS55	Marca****
CZ	EU prohlášení o shodě Překlad originálního prohlášení o shodě		Zde popsaný předmět prohlášení splňuje předpisy směrnice 2011/65/EU Evropského parlamentu a Rady ze dne 8. června 2011 pro omezení používání určitých nebezpečných látek v elektrických a elektronických zařízeních. *
	Prohlašujeme na svou výlučnou odpovědnost, že zde popsaný výrobek odpovídá platným směrnicím a normám.		Technické podklady k dispozici u: **
Číslo výrobku***		Název výrobku: Elektrická nožová řezačka GS55	Značka****
SK	EU vyhlásenie o zhode Preklad originálneho vyhlásenia o zhode		Tu opísaný predmet vyhlásenia je v súlade s predpismi smernice Európskeho parlamentu a Rady 2011/65/EU z 8. júna 2011 o obmedzení používania určitých nebezpečných látok v elektrických a elektronických zariadeniach. *
	Na vlastnú zodpovednosť vyhlasujeme, že tu popísaný výrobok je v súlade s platnými smernicami a normami.		Technické podklady sú k dispozícii na: **
Číslo výrobku ***		Označenie výrobku: Elektrický nožový drvič GS55	Značka ****
HU	EU megfeleléségi nyilatkozat Az eredeti megfeleléségi nyilatkozat fordítása		A nyilatkozat itt megnevezett tárgya teljesíti az Európai Parlament és Tanács 2011. június 8-i, egyes veszélyes anyagok elektromos és elektronikus berendezésekben való alkalmazásának korlátozásáról szóló 2011/65/EU irányelvének előírásait. *
	Saját kizárólagos felelősségünkre kijelentjük, hogy az itt ismertetett termék megfelel az érvényes irányelveknek és szabványoknak.		A műszaki dokumentáció elérhető: **
Cikkszám ***		Termék megnevezése: Elektromos késes szecskázó GS55	Márka ****

PL	Deklaracja zgodności UE Tłumaczenie oryginalnej deklaracji zgodności		Wymieniony powyżej przedmiot niniejszej deklaracji jest zgodny z wymogami dyrektywy 2011/65/UE Parlamentu Europejskiego i Rady z 8 czerwca 2011 r. w sprawie ograniczenia stosowania niektórych niebezpiecznych substancji w sprzęcie elektrycznym i elektronicznym. *
	Oświadczamy na własną odpowiedzialność, że opisany tutaj produkt jest zgodny z obowiązującymi dyrektywami i normami.		Dokumentacja techniczna dostępna na stronie: **
	Numer artykułu ***	Nazwa artykułu: Elektryczna rozdrabniarka nożowa GS55	Marka ****
HR	EU izjava o skladnosti Prijevod originalne izjave o skladnosti		Ovdje opisani predmet izjave ispunjava propise Direktive 2011/65/EU Europskog parlamenta i Vijeća od 8. lipnja 2011. o ograničenju uporabe određenih opasnih tvari u električnoj i elektroničkoj opremi. *
	Na svoju odgovornost izjavljujemo da je ovdje opisan proizvod usklađen s važećim direktivama i normama.		Tehnička dokumentacija dostupna je na: **
	Broj artikla***	Naziv artikla: Električna sjeckalica GS55	Marka****
SI	EU izjava o skladnosti Prevod originalne izjave o skladnosti		Tukaj opisani predmet izjave izpolnjuje predpise Direktive 2011/65/EU Evropskega parlamenta in Sveta z dne 8. junij 2011 za omejevanje uporabe določenih nevarnih snovi v električnih in elektronskih napravah. *
	S polno odgovornostjo izjavljamo, da je tukaj opisani izdelek v skladu z veljavnimi smernicami in standardi.		Tehnični dokumenti so na voljo pri: **
	Številka izdelka ***	Opis izdelka: Električni vrtni rezalnik GS55	Znamka ****
EE	EL vastavusdeklaratsioon Vastavusdeklaratsiooni originaali tõlge		Deklaratsioon objektiks olev sin kirjeldatud ese vastab Euroopa Parlamendi ja nõukogu direktiivile 2011/65/EU kuupäevaga 8. juuni 2011 teatud ohtlike ainete kasutamispirangu kohta elektri- ja elektroonikaseadmetes. *
	Me deklareerime ainuisikuliselt vastutades, et siin kirjeldatud toode ühtib esitatud direktiivide ja normidega.		Tehnilised dokumendid on saadaval: **
	Artiklinumber ***	Art nimetus: Elektri-nugahekseldi GS55	Kaubamärk ****
LT	EB atitikties deklaracija Atitikties deklaracijos originalo vertimas		Čia aprašytas deklaracijos objektas atitinka 2011 m. birželio 8 d. Europos Parlamento ir Tarybos direktyvos 2011/65/ES dėl tam tikrų pavojingų medžiagų naudojimo elektros ir elektroninėje įrangoje apribojimo reikalavimus. *
	Prisiimdami išskirtinę atsakomybę deklaruojame, kad čia aprašytas gaminytis atitinka galiojančias direktyvas ir standartus.		Techinius dokumentus galima gauti iš: **
	Gaminio numeris ***	Gaminio pavadinimas: Elektrinis peilinis smulkintuvas GS55	Prekės ženklas ****
LV	ES atbilstības deklarācija Orģinālās atbilstības deklarācijas tulkojums		Šeit aprakstītais deklarācijas priekšmets atbilst Eiropas Parlamenta un Eiropas Padomes 2011. gada 8. jūnija Direktīvas 2011/65/ES noteikumiem par noteiktu bīstamo vielu izmantošanas ierobežošanu elektriskajās un elektroniskajās ierīcēs. *
	Mēs, uzņemoties pilnu atbildību, paziņojam, ka šeit aprakstītais ražojums atbilst spēkā esošajām direktīvām un standartiem.		Tehniskā lieta ir pieejama pie: **
	Preces numurs ***	Preces apzīmējums: Elektriskais nažu smalcinātājs GS55	Prečzīme ****
SE	EU-försäkran om överensstämmelse Översättning från försäkran om överensstämmelse i original		Föremålet för försäkran som beskrivs här överensstämmer med bestämmelserna i Europaparlamentets och rådets direktiv 2011/65/EU av den 8 juni 2011 om begränsning av användningen av vissa farliga ämnen i elektriska och elektroniska produkter. *
	Vi förklarar under eget ansvar att produkten som beskrivs här överensstämmer med gällande riktlinjer och standarder.		Teknisk dokumentation tillgänglig hos: **
	Artikelnummer ***	Artikelbeteckning: Eldriven kompostkvarn GS55	Märke ****
FI	EU-vaatimustenmukaisuusvakuutus Alkuperäisen vaatimustenmukaisuusvakuutuksen käännös		Tässä kuvattu vakuutuksen kohde täyttää tietyt vaarallisten aineiden käytön rajoittamisesta sähkö- ja elektroniikkalaitteissa 8. kesäkuuta 2011 annetun Euroopan parlamentin ja neuvoston direktiivin 2011/65/EU määräykset. *
	Vakuutamme omalla vastuullamme, että tässä kuvattu tuote täyttää voimassa olevien direktiivien ja standardien määräykset.		Tekniset asiakirjat saatavana: **
	Tuotenro ***	Tuotenumike: Sähkökäyttöinen oksasilppuri GS55	Merkki ****
DK	EU-overensstemmelseserklæring Oversættelse af den originale overensstemmelseserklæring		Genstanden for den her beskrevne erklæring overholder bestemmelserne i Europa-Parlamentets og Rådets direktiv 2011/65/EU af 8. juni 2011 vedr. begrænsning af brugen af visse farlige stoffer i elektrisk og elektronisk udstyr. *
	Vi erklærer under eget ansvar, at det her beskrevne produkt overholder de gældende direktiver og standarder.		Tekniske dokumenter findes på: **
	Artikelnummer ***	Art.-betegnelse: Elektrisk kompostkvarn GS55	Mærke ****
NO	EU-samsvarserklæring Oversettelse av den opprinnelige samsvarserklæringen		Gjenstand for erklæringen beskrevet her oppfyller forskriftene til direktiv 2011/65/EU fra Europa-Parlamentet og Rådet av 8. juni 2011 om begrenning av bruken av bestemte farlige stoffer i elektrisk og elektronisk utstyr. *
	Vi erklærer med eansvar at produktet som er beskrevet her er i samsvar med gjeldende direktiver og standarder.		Tekniske dokumenter tilgjengelig hos: **
	Artikkelnummer ***	Art.betegnelse: Elektrisk knivhakkemaskin GS55	Merke ****

BG	ЕС Декларация за съответствие Превод на оригиналната декларация на съответствие Ние декларираме на своя отговорност, че описаният тук продукт отговаря на приложимите директиви и стандарти.		Описаният предмет в декларацията отговаря на разпоредбите на Директива 2011/65/ЕС на Европейския парламент и на Съвета от 8 юни 2011 г. относно ограничението на употребата на определени опасни вещества в електрическото и електронното оборудване. * Техническата документация се предоставя от: **
	Каталожен номер ***	Обозначение на артикула: Електрическа дробилка GS55	Марка ****
GR	Δήλωση συμμόρφωσης ΕΕ Μετάφραση από το πρωτότυπο της δήλωσης συμμόρφωσης Дηλώνουμε με αποκλειστική μας ευθύνη ότι το προϊόν που περιγράφεται στο παρόν βρίσκεται σε συμμόρφωση με τις ισχύουσες Οδηγίες και Πρότυπα.		Το αντικείμενο της παρούσας δήλωσης, το οποίο περιγράφεται εδώ, εκπληρώνει τις διατάξεις της Οδηγίας 2011/65/ΕΕ του Ευρωπαϊκού Κοινοβουλίου και του Συμβουλίου της 8ης Ιουνίου 2011 σχετικά με τον περιορισμό της χρήσης ορισμένων επικίνδυνων ουσιών σε ηλεκτρικό και ηλεκτρονικό εξοπλισμό. * Ο τεχνικός φάκελος είναι διαθέσιμος στη θέση: **
	Αριθμός είδους ***	Όνομασία ειδ.: Ηλεκτρικός τεμαχιστής GS55	Μάρκα ****
RO	Declarație de conformitate UE Traducere a declarației de conformitate originale Declaram pe proprie răspundere că produsul descris aici coincide cu directivele și normele în vigoare.		Obiectul declarației descris aici îndeplinește prescripțiile directivei 2011/65/UE a Parlamentului European și a Consiliului din 8 Iunie 2011 asupra limitării utilizării anumitor substanțe periculoase în aparatele electrice și electronice. * Documentația tehnică disponibilă la: **
	Număr articol ***	Notație art.: Tocător electric pentru resturi vegetale GS55	Marcă ****
RS	EU izjava o usaglašenosti Prevod originalne izjave o uskladenosti Izjavljujemo na našu isključivu odgovornost da je ovde opisani proizvod usklađen sa primenljivim smernicama i standardima.		Ovde opisani predmet ove izjave ispunjava odredbe Direktive 2011/65/EU Evropskog parlamenta i Saveta od 8. juna 2011. godine o ograničenju upotrebe određenih opasnih materija u električnoj i elektronskoj opremi. * Tehnička dokumentacija dostupna kod: **
	Broj artikla ***	Oznaka proizvoda: Električna seckalica sa noževima GS55	Brend ****
TR	AB uygunluk beyanı Orijinal uygunluk beyanının çevirisi Burada açıklanan ürünün geçerli yönetmeliklere ve standartlara uygun olduğunu tamamen kendi sorumluluğumuz altında beyan ediyoruz.		İşbu uygunluk beyanının düzenlendiği burada adı geçen ürün, Avrupa Parlamentosu'nun ve 8 Haziran 2011 tarihli Konsey'in elektrik ve elektronik cihazlarda belirli tehlikeli maddelerin sınırlandırılmasına ilişkin 2011/65/AT sayılı direktifini yerine getirmektedir. * Teknik belgeler şurada mevcuttur: **
	Ürün numarası ***	Ürün Tanım: Elektrikli bıçaklı doğrayıcı GS55	Marka ****
***		5904404901 / 5904404904	**** SCHEPPACH

** : David Rümpelein Günzburger Str. 69 D-89335 Ichenhausen i.V. Andreas Pöcher / Head of Project Management i.V. Simon Schunk / Division Manager Product Center Ichenhausen, 28.07.2025	<input checked="" type="checkbox"/> 2011/65/EU* <input checked="" type="checkbox"/> 2014/30/EU <input type="checkbox"/> 2016/1628/EU <input type="checkbox"/> 2014/29/EU <input type="checkbox"/> 2014/35/EU <input type="checkbox"/> 2004/22/EG <input type="checkbox"/> 2014/68/EU <input type="checkbox"/> 89/686/EWG_96/58/EG <input type="checkbox"/> 90/396/EWG <input type="checkbox"/> 2016/1628/EU	<input checked="" type="checkbox"/> 2006/42/EG <input type="checkbox"/> Annex IV Notified Body: Notified Body No.: Certificate No.: Emission No.:	<input type="checkbox"/> 2000/14/EG; 2005/88/EG Noise: measured L_{WA} = guaranteed L_{WA} = <input type="checkbox"/> Annex V <input type="checkbox"/> Annex VI Notified Body: Notified Body No.:
	EN 60335-1:2012/A15:2021; EN 50434:2014; EN IEC 55014-1:2021; EN IEC 55014-2:2021; EN IEC 61000-3-2:2019 + A1:2021; EN IEC 61000-3-11:2019		

Garantie DE

Offensichtliche Mängel sind innerhalb von 8 Tagen nach Erhalt der Ware anzuzeigen, andernfalls verliert der Käufer sämtliche Ansprüche wegen solcher Mängel. Wir leisten Garantie für unsere Maschinen bei richtiger Behandlung auf die Dauer der gesetzlichen Gewährleistungsfrist ab Übergabe in der Weise, dass wir jedes Maschinenteil, das innerhalb dieser Zeit nachweisbar in Folge Material- oder Fertigungsfehler unbrauchbar werden sollte, kostenlos ersetzen. Für Teile, die wir nicht selbst herstellen, leisten wir nur insoweit Gewähr, als uns Gewährleistungsansprüche gegen die Vorlieferanten zustehen. Die Kosten für das Einsetzen der neuen Teile trägt der Käufer. Wandlungs- und Minderungsansprüche und sonstige Schadensersatzansprüche sind ausgeschlossen.

Warranty GB

Apparent defects must be notified within 8 days from the receipt of the goods. Otherwise, the buyer loses its rights of claim due to such defects are invalidated. We guarantee for our machines in case of proper treatment for the time of the statutory warranty period from delivery in such a way that we replace any machine part free of charge which provably becomes unusable due to faulty material or defects of fabrication within such period of time. With respect to parts not manufactured by us we only warrant insofar as we are entitled to warranty claims against the upstream suppliers. The costs for the installation of the new parts shall be borne by the buyer. The cancellation of sale or the reduction of purchase price as well as any other claims for damages shall be excluded.

Garantie FR

Les défauts visibles doivent être signalés au plus tard 8 jours après la réception de la marchandise, sans quoi l'acheteur perd tout droit au dédommagement. Nous garantissons nos machines, dans la mesure où elles sont utilisées de façon conforme, pendant la durée légale de garantie à compter de la réception, sachant que nous remplaçons gratuitement toute pièce de la machine devenue inutilisable du fait d'un défaut de matière ou d'usinage durant cette période. Toutes les pièces que nous ne fabriquons pas nous-mêmes ne sont garanties que si nous avons la possibilité d'un recours en garantie auprès des fournisseurs respectifs. Les frais de main d'œuvre occasionnés par le remplacement des pièces sont à la charge de l'acquéreur. Tous droits à rédimption et toutes prétentions à une remise ainsi que tous autres droits à dommages et intérêts sont exclus

Garanzia IT

Vizi evidenti vanno segnalati entro 8 giorni dalla ricezione della merce, altrimenti decadono tutti i diritti dell'acquirente inerenti a vizi del genere. Appurato un impiego corretto da parte dell'acquirente, garantiamo per le nostre macchine per tutto il periodo legale di garanzia a decorrere dalla consegna in maniera tale che sostituiamo gratuitamente qualsiasi componente che entro tale periodo presenti dei vizi di materiale o di fabbricazione tali da renderlo inutilizzabile. Per componenti non fabbricati da noi garantiamo solo nella misura nella quale noi stessi possiamo rivendicare diritti a garanzia nei confronti dei nostri fornitori. Le spese per il montaggio dei componenti nuovi sono a carico dell'acquirente. Sono escluse pretese di risoluzione per vizi, di riduzione o ulteriori pretese di risarcimento danni.

Garantie NL

Zichtbare gebreken moeten binnen de 8 dagen na ontvangst van de goederen worden gemeld, zo niet verliest de verkoper elke aanspraak op grond van deze gebreken. Onze machines worden geleverd met een garantie voor de duur van de wettelijke garantietermijn. Deze termijn gaat in vanaf het moment dat de koper de machine ontvangt. De garantie houdt in dat wij elk onderdeel van de machine dat binnen de garantietermijn aantoonbaar onbruikbaar wordt als gevolg van materiaal- of productiefouten, kosteloos vervangen. De garantie vervalt echter bij verkeerd gebruik of verkeerde behandeling van de machine. Voor onderdelen die wij niet zelf produceren, geven wij enkel de garantie die wij zelf krijgen van de oorspronkelijke leverancier. De kosten voor de montage van nieuwe onderdelen vallen ten laste van de koper. Eisen tot het aanbrengen van veranderingen of het toestaan van een korting en overige schadeloosstellingsclaims zijn uitgesloten.

Garantía ES

Los defectos evidentes deberán ser notificados dentro de 8 días después de haber recibido la mercancía, de lo contrario el comprador pierde todos los derechos sobre tales defectos. Garantizamos nuestras máquinas en caso de manipulación correcta durante el plazo de garantía legal a partir de la entrega. Sustituiremos gratuitamente toda pieza de la máquina que dentro de este plazo se torne inútil a causa de fallas de material o de fabricación. Las piezas que no son fabricadas por nosotros mismos serán garantizadas hasta el punto que nos corresponda garantía del suministrador anterior. Los costes por la colocación de piezas nuevas recaen sobre el comprador. Están excluidos derechos por modificaciones, aminoraciones y otros derechos de indemnización por daños y perjuicios.

Garantia PT

Para este aparelho concedemos garantia de 24 meses. A garantia cobre exclusivamente defeitos de material ou de fabricação. Peças avariadas são substituídas gratuitamente. cabe ao cliente efetuar a substituição. Assumimos a garantia unicamente de peças genuínas. Não há direito à garantia no caso de: peças de desgaste, danos de transporte, danos causados pelo manejo indevido ou pela desatenção as instruções de serviço, falhas da instalação elétrica por inobservância das normas relativas à electricidade. Além disso, a garantia só poderá ser reivindicada para aparelhos que não tenham sido consertados por terceiros. O cartão de garantia só vale em conexão com a fatura.

Garantie DE

Offensichtliche Mängel sind innerhalb von 8 Tagen nach Erhalt der Ware anzuzeigen, andernfalls verliert der Käufer sämtliche Ansprüche wegen solcher Mängel. Wir leisten Garantie für unsere Maschinen bei richtiger Behandlung auf die Dauer der gesetzlichen Gewährleistungsfrist ab Übergabe in der Weise, dass wir jedes Maschinenteil, das innerhalb dieser Zeit nachweisbar in Folge Material- oder Fertigungsfehler unbrauchbar werden sollte, kostenlos ersetzen. Für Teile, die wir nicht selbst herstellen, leisten wir nur insoweit Gewähr, als uns Gewährleistungsansprüche gegen die Vorlieferanten zustehen. Die Kosten für das Einsetzen der neuen Teile trägt der Käufer. Wandlungs- und Minderungsansprüche und sonstige Schadensersatzansprüche sind ausgeschlossen.

Warranty GB

Apparent defects must be notified within 8 days from the receipt of the goods. Otherwise, the buyer's rights of claim due to such defects are invalidated. We guarantee for our machines in case of proper treatment for the time of the statutory warranty period from delivery in such a way that we replace any machine part free of charge which provably becomes unusable due to faulty material or defects of fabrication within such period of time. With respect to parts not manufactured by us we only warrant insofar as we are entitled to warranty claims against the upstream suppliers. The costs for the installation of the new parts shall be borne by the buyer. The cancellation of sale or the reduction of purchase price as well as any other claims for damages shall be excluded.

Záruka CZ

Viditelné vady jsou poukazatelné během 8 dní od obdržení zboží, jinak ztrácí zákazník všechny nároky týkající se takového vad. Poskytujeme záruku na naše stroje, s kterými je správně zacházeno, na dobu zákonně záruční lhůty začínající od doručení tak, že bezplatně vyměníme každou část stroje, která se během této doby může stát prokazatelně nepoužitelnou následkem materiálové či výrobní vady. Na díly, které sami neopravujeme, poskytujeme záruku pouze v rozsahu, v němž nám přísluší nárok na záruční plnění vůči subdodavatelé. Náklady na instalaci nového dílu nese zákazník. Nárok na výměnu zboží, na slevu a jiné nároky na odškodnění jsou vyloučené.

Záruka SK

Zrejme vady musia byť predstavené v priebehu 8 dní po obdržaní tovaru, ináč zákazník stratí všetky nároky týkajúce sa takejto vady. Ponúkame záruku na naše aparáty, ktoré sú správne používané počas zákonného termínu záruky tak, že bezplatne vymeníme každú časť aparátu, ktorá sa v priebehu tohto času môže stať dokázateľne nefunkčnou dôsledkom materiálnej či výrobnéj vady. Na časti ktoré sami nevyrábame, poskytujeme záruku iba v rozsahu, v ktorom nám prísluší nárok na záručné plnenie k subdodávateľovi. Za trovy týkajúce sa inštalácie novej súčiastky je zodpovedný zákazník. Nárok na výmenu tovaru, na zľavu a iné nároky na nahradenie škody sú vylúčené.

Szavatosság HU

A nyilvánvaló hibákat ki kell jelenteni számított 8 napon belül az áruk, különben a vevő elveszti minden igényt az ilyen hibák. Kínálunk garanciát a gépeinket a megfelelő kezelés időtartamának hallgatóságos garancia a szállítás időpontját oly módon, hogy cserélje ki minden egyes részre ezen idő alatt észlelhető a sorban anyag-vagy gyártási legyen hibával, ingeny. Az alkatrészeket, hogy nem termel magunkat, hogy csak olyan garanciát, hiszen jogosultak jótállási igények beszállítókkal szemben. A költségek beillesztése az új részek a vevőnek. Átalakítása és csökkentése követelések és egyéb kártérítési igények ki vannak zárva.

Gwarancja PL

Wszelkie uszkodzenia muszą być zgłaszane w przeciagu 8 dni od daty otrzymania towaru, w przeciwnym wypadku, prawo do reklamacji wygasa. Gwarantujemy, że w czasie trwania gwarancji wymienimy wszelkie części maszyny, które okazały się niesprawne na skutek wad materiału z jakiego zostały wykonane lub błędów w produkcji bez dodatkowych opłat pod warunkiem, że maszyna będzie obsługiwana zgodnie z zaleceniami. W odniesieniu do części nie produkowanych przez nas, gwarancja obowiązuje tylko w przypadku naszych dostawców. Koszty instalacji nowych części są ponoszone przez klienta. Odszkodowania wynikłe z uszkodzeń maszyny oraz redukcje ceny zakupu maszyny w ramach reklamacji nie będą rozpatrywane.

Garancija HR

Vidljive štete se moraju prijaviti u roku od 8 dana od primitka robe U suprotnom slučaju kupac gubi pravo na reklamaciju. Mi jamčimo za naše strojeve u slučaju ispravnog postupanja tijekom perioda zakonskog jamstva tako što zamjenjujemo besplatno bilo koji dio stroja koji dokazano postane neupotrebljiv uslijed neispravnog materijala ili grešaka u proizvodnji u tom vremenskom periodu Za dijelove koje mi nismo proizveli jamčimo samo ukoliko imamo pravo na reklamaciju prema dobavljačima Troškove za ugradnju novih dijelova snosi kupac Molbe za smanjenjem cijene kao i sve druge reklamacije zbog šteta su isključene.

Garancija SI

Očitne pomanjkljivosti je potrebno naznaniti 8 dni po prejemu blaga, v nasprotnem primeru izgubi kupec vse pravice do garancije zaradi takšnih pomanjkljivosti. Za naše naprave dajemo garancijo ob pravilni uporabi za čas zakonsko določenega roka garancije od prodaje in sicer na takšen način, da vsak del naprave brezplačno nadomestimo, za katerega bi se v tem roku izkazalo, da je zaradi slabega materiala ali slabe izdelave neuporaben. Za dele, ki jih sami ne izdelujemo, jamčimo samo toliko, kolikor zahteva garancija drugih podjetij. Stroški za vstavljanje novih delov nosi kupec. Zahteve za spreminjanje in zmanjšanje ter ostale zahteve za nadomestilo škode so izključene.

Garantie DE

Offensichtliche Mängel sind innerhalb von 8 Tagen nach Erhalt der Ware anzuzeigen, andernfalls verliert der Käufer sämtliche Ansprüche wegen solcher Mängel. Wir leisten Garantie für unsere Maschinen bei richtiger Behandlung auf die Dauer der gesetzlichen Gewährleistungsfrist ab Übergabe in der Weise, dass wir jedes Maschinenteil, das innerhalb dieser Zeit nachweisbar in Folge Material- oder Fertigungsfehler unbrauchbar werden sollte, kostenlos ersetzen. Für Teile, die wir nicht selbst herstellen, leisten wir nur insoweit Gewähr, als uns Gewährleistungsansprüche gegen die Vorlieferanten zustehen. Die Kosten für das Einsetzen der neuen Teile trägt der Käufer. Wandlungs- und Minderungsansprüche und sonstige Schadensersatzansprüche sind ausgeschlossen.

Warranty GB

Apparent defects must be notified within 8 days from the receipt of the goods. Otherwise, the buyer's rights of claim due to such defects are invalidated. We guarantee for our machines in case of proper treatment for the time of the statutory warranty period from delivery in such a way that we replace any machine part free of charge which provably becomes unusable due to faulty material or defects of fabrication within such period of time. With respect to parts not manufactured by us we only warrant insofar as we are entitled to warranty claims against the upstream suppliers. The costs for the installation of the new parts shall be borne by the buyer. The cancellation of sale or the reduction of purchase price as well as any other claims for damages shall be excluded.

Garantii EE

Ilmselgetest vägistest tuleb teatada 8 päeva jooksul pärast kauba kättesaamist, vastasel juhul kaotab ostja kõik õigused garantiile nimetatud välgade tõttu. Õige käsitsemise korral anname oma masinatele garantii seadusega ettenähtud ajaks alates kauba ülemandmisest nii, et vahetame tasuta välja kõik masina osad, mis nimetatud aja jooksul peaks muutuma kasutusõhmatuks materjali- või tootmisvea tõttu. Osade eest, mida me ise ei tooda, anname garantii vaid selles osas, mis tarnija on meile garanteerinud. Uute osade paigaldamise kulud kannab ostja. Muutmis- ja amortisatsiooninõuded ning muud kahjutasunõuded välistatakse.

Garantija LV

Acīmredzami defekti ir jāpaziņo 8 dienu laikā no precēs saņemšanas. Pretējā gadījumā pircēja tiesības pieprasīt atļdzību par šādiem defektiem ir spēkā neesošas. Mēs dodam garantiju savām iekārtām, ja pircējs pret tām atbilstoši izturas garantijas laikā. Mēs apņemas bez maksas piegādāt jebkuru rezerves daļu, kas iespējams kļuvusi nelietoājama bojātu materiālu vai ražošanas defektu dēļ šajā laika periodā. Attiecībā uz rezerves daļām, kuras nav mūsu ražotas, mēs garantējam tikai gadījumā, ja mums ir garantija no saviem piegādātājiem. Jauno detaļu uzstādīšanas izmaksas ir jāuzņemas pircējam. Pirkuma atcelšana vai pirkuma cenas samazināšana, kā arī jebkuras citas prasības par bojājumu atļdzināšanu netiek izskatītas.

Garantija LT

Dēļ akivaizdziai matomų defektų turi būti informuota per 8 dienas nuo įrenginio gavimo momento. Kitu atveju pirkėjo teisė reikšti pretenziją dėl šių defektų yra negaliojanti. Savo įrenginams mes garantuojame įstatymo nustatytą pilną aptarnavimą garantinio laikotarpio metu, jei yra laikomasi gamintojo-vartotojo susitarimo ir mes pažadame nemokamai pakeisti bet kurias mašinos dalis, sugedusias dėl blogos medžiagos ar gamyklinio broko. Mes neatsakome už dalis, pagamintas ne mūsų ir jūsų gautas iš kito tiekėjo. Naujų dalių montavimo kaštai yra pirkėjo atsakomybė. Pirkimo nutraukimas ar pirkimo kainos sumažinimas, kaip ir bet kurios kitos pretenzijos dėl nuostolių nebus patenkinamos.

Garanti SE

Med denna maskin följer en 24 månaders garanti. Garantin täcker endast material- och konstruktionsfel. Defekta delar ersätts utan omkostningar, men kunden står för installationen. Vår garanti täcker endast original-delar. Anspråk på garanti öreligger inte för: garantin täcker ej, transportskador, skador orsakade av felaktig behandling och då skötsel föreskrifter inte beaktats. Vidare kan garantikrav endast ställas för maskiner som inte har reparerats av tredje part.

Takuu FI

Ilmeisistä puutteista tulee ilmoittaa kahdeksan päivän kuluessa tavarannottamisesta. Muutoin ostaja ei voi vaatia korvausta ko. puutteista. Annamme takuun oikein käsitellyille koneillemmek lakisääteiseksi takuujaksiksi tavarannottamisesta alkaen siten, että vaihdamme korvauksetta minkä tahansa koneenoson, joka osoittautuu tämän ajan kuluessa käyttökelvottomaksi raaka-aine- tai valmistusvirheestä johtuen. Osille, joita emmek valmistane itse, annamme takuun vain mikäli osien toimittaja on antanut niistä takuun meille. Uusien osien asennuskustannukset maksaa ostaja. Purku- ja vähennysvaatimukset ja muut vahingonkorvausvaatimukset eivät tule kysymykseen.

Garanti DK

Åbenlyse fejl og mangler skal anmeldes senest 8 dage efter modtagelsen afvaren; ellers mister køberne alle garantikrav i forbindelse med sådanne fejl og mangler. Vi yder garanti på vores maskiner, hvis disse håndteres korrekt, i hele den lovligtige garantiperiode fra leveringsdatoen at regne i det omfang, at vi gratis udskifter enhver maskindel, der bevisligt er ubrugelig som følge af materiale- eller produktionsfejl. For dele, som vi ikke selv fremstiller, yder vi kun garanti i det omfang, at vi kan rejse garantikrav over for underleverandørerne. Køberne oppebærer omkostningerne i forbindelse med montering af nye dele. Omstillings- og reduktionskrav samt andre erstatningskrav er udelukket.

Garanti NO

Åpenbare mangler skal meldes innen 8 dager etter at varen er mottatt, ellers taper kunden samtlige krav pga slik mangel. Vi gir garanti for at våre maskiner ved riktig behandling under den rettslige garantitidens varighet, fra overlevering, på den måten at vi erstatter kostnadsfritt hver maskindel, som innen denne tiden påviselig er ubrukt som følge av material- eller produksjonsfeil. For deler som vi ikke produserer selv, yter vi garanti kun i den utstrekning som garantikrav mot underleverandør tilkommer oss. Kjøperen bærer kostnadene ved montering av nye deler. Endrings- og verditapskrav og øvrige skadeerstatningskrav er utelukke.

Garantie DE

Offensichtliche Mängel sind innerhalb von 8 Tagen nach Erhalt der Ware anzuzeigen, andernfalls verliert der Käufer sämtliche Ansprüche wegen solcher Mängel. Wir leisten Garantie für unsere Maschinen bei richtiger Behandlung auf die Dauer der gesetzlichen Gewährleistungsfrist ab Übergabe in der Weise, dass wir jedes Maschinenteil, das innerhalb dieser Zeit nachweisbar in Folge Material- oder Fertigungsfehler unbrauchbar werden sollte, kostenlos ersetzen. Für Teile, die wir nicht selbst herstellen, leisten wir nur insoweit Gewähr, als uns Gewährleistungsansprüche gegen die Vorlieferanten zustehen. Die Kosten für das Einsetzen der neuen Teile trägt der Käufer. Wandlungs- und Minderungsansprüche und sonstige Schadensersatzansprüche sind ausgeschlossen.

Warranty GB

Apparent defects must be notified within 8 days from the receipt of the goods. Otherwise, the buyer's rights of claim due to such defects are invalidated. We guarantee for our machines in case of proper treatment for the time of the statutory warranty period from delivery in such a way that we replace any machine part free of charge which provably becomes unusable due to faulty material or defects of fabrication within such period of time. With respect to parts not manufactured by us we only warrant insofar as we are entitled to warranty claims against the upstream suppliers. The costs for the installation of the new parts shall be borne by the buyer. The cancellation of sale or the reduction of purchase price as well as any other claims for damages shall be excluded.

гаранция BG

Очевидни недостатъци трябва да бъдат докладвани в рамките на 8 дни от получаването на стоки, в противен случай купувачът губи всякакви претенции за такива дефекти. Предлагаме гаранция на нашите машини с правилното лечение на срока на действие на косвена гаранция от датата на доставка по такъв начин, че ние замени всяка част в рамките на това време открива в един ред в материала или изработката трябва да бъде безполезно, безплатно. За части, които ние не се произвеждат, ние правим само като гаранция, като имаме право на гаранционни иски срещу доставчици. Разходите за вмъкване на нови части на купувача. Преобразуване и намаляване вземания и други искивете за обещания, са изключени.

Garancija RS

Očigledni nedostaci se moraju prijaviti u roku od 8 dana nakon prijema robe, u suprotnom kupac gubi sva prava u pogledu takvih nedostataka. Za naše mašine dajemo garanciju tokom trajanja zakonskog garantnog roka od datuma primopredaje, pod uslovom da se sa njima pravilno rukuje, na taj način besplatno vršimo zamenu svakog dela mašine koji tokom tog perioda postane neupotrebljiv usled greške u materijalu ili proizvodnji. Za delove koje ne proizvodimo sami, dajemo garanciju samo u okviru ostvarivanja garantnih prava koja dobijamo od poddobavljača. Troškove za ugradnju novih delova snosi kupac. Pravo na zamenu i umanjenje i drugi zahtevi za nadoknadu štete su isključeni.

Garantie RO

Defecte evidente trebuie să fie raportate în termen de 8 zile de la primirea de bunuri, altfel cumpărătorul pierde toate cererile pentru astfel de defecte. Oferim o garanție de pe mașinile noastre cu un tratament adecvat pe durata unei garanții implicite de la data de livrare în așa fel încât vom înlocui fiecare parte în acel moment detectabil într-un rând în material sau manoperă ar fi inutil, gratuit. Pentru părțile care nu ne produc, vom face doar o astfel de garanție, așa cum avem dreptul la pretenții de garanție împotriva furnizorilor. Costurile pentru introducerea de piese noi la cumpărător. Converse și reducerea creanțe și alte cererile de despăgubire sunt excluse.

εγγύηση GR

Εμφάνων ελαττωμάτων που πρέπει να κοινοποιούνται εντός 8 ημερών από την παραλαβή των εμπορευμάτων. Διαφορετικά, τα δικαιώματα buyeris της αξίωσης λόγω τέτοιων ελαττωμάτων ακυρωθεί. Εγγυόμαστε για τις μηχανές μας σε περίπτωση κατάλληλη θεραπεία για το χρόνο της εκ του νόμου περιόδου εγγύησης από την παράδοση με τέτοιο τρόπο ώστε να αντικαταστήσει οποιοδήποτε μέρος δωρεάν μηχανή που αποδεδειγμένα θα αχρηστευτεί λόγω ελαττωματικού υλικού ή ελαττώματα της κατασκευής μέσα σε τέτοια χρονική περίοδο. Όσον αφορά τα τμήματα που δεν έχουν κατασκευαστεί από εμάς έχουμε μόνο εγγυάται εφόσον έχουμε το δικαίωμα να τις αξιώσεις εγγύησης έναντι των προμηθευτών. Τα έξοδα για την εγκατάσταση των νέων τμημάτων θα πρέπει να βαρύνουν τον αγοραστή. Πρέπει να αποκλείεται η ακύρωση της πώλησης ή η μείωση της τιμής αγοράς, καθώς και οποιοσδήποτε άλλες αξιώσεις για αποζημίωση. Η λεπίδα προιονιού είναι αναλώσιμο είδος και εξαιρούνται ρητά από καμία εγγύηση.

Garanti TR

Aparçik kusurları malların alınmasından 8 gün içinde bildirilmesi gerekir, aksi takdirde alıcı bu kusurları için tüm talepler kaybeder. Biz ücretsiz, yararsız olmalıdır malzeme veya işçilik üst üste saptanabilir bu süre içinde her bir parça takmadan böyle bir şekilde teslim tarihinden itibaren zımnı garanti süresine uygun tedavi ile makinelerde bir garanti veriyoruz. Biz tedarikçiler karşı garanti talepleri hakkı olarak kendimizi üretmek değil bu parça için, biz, sadece teminat olun. Alıcıya yeni parçaların yerleştirilmesi için maliyetleri. Dönüşüm ve azaltma iddiaları ve diğer tazminat talepleri dahil değildir.