



- Moderne Design-Schreibtischleuchte mit angenehmem Licht
- Touch-Button-Steuerung für Dimmen und CCT-Änderung
- Professionelle, entspiegelte Wabenlinse
- Indirekte Hintergrundbeleuchtung für mehr Komfort
- Verschiedene Szenen/Funktionen zur Verbesserung der Benutzerfreundlichkeit



## Artikeldaten

Artikelnummer	Artikelbeschreibung	Ersatz für (W)	Watt (W)	Lumen	Lichtausbeute (lm/W)	CCT (K)	Gewicht (kg/st)
523003011600	LEDsparrow-E 15W-DIM-830/840/850	Halogen 125W	15	1000	66	3000/4000/5000	0,70

## Produkt- und Verpackungsinformationen

Artikel			Verpackung			
Artikelnummer	Artikelbeschreibung	EU HS Code	Abmessungen (mm) (LxBxH)	Bruttogewicht (kg)	EAN	Stück/Karton
523003011600	LEDsparrow-E 15W-DIM-830/840/850	94051190	182x74x430	0,75	6941491725857	1

Technische Daten		Stromversorgung	
Lebensdauer (L70)	50.000 h	Frequenz	50/60 Hz
Lebensdauer (L80)	30.000 h	Nennspannung	220-240 V
Ein-/aus-Zyklen	100.000	DC input voltage	Nein
Farbbeständigkeit (SDCM)	4	230V Kabellänge	1.8 m
Steuerbar	Touch Dim	<b>Material</b>	
Abstrahlwinkel	140°	Werkstoff des Gehäuses	ABS
Farbe	weiß	Optisches Material	Polycarbonat
CRI	> 80	<b>Anwendungsmöglichkeiten</b>	
Schutzart (IP)	IP20	Betriebstemperatur	-10-+45°C
Schlagfestigkeit	IK03	Anwendungstemperatur	+25°C
Schutzklasse	II	Lagertemperatur	-18-+50°C
Risikogruppe (EN 62471)	RG0		
Mit Betriebsgerät	Ja		
Glüdrahtprüfung	650°C		
Leistungsfaktor	≥ 0,9		

**5** JAHRE GARANTIE



## Produktmaße (mm)

LEDSparrow-E

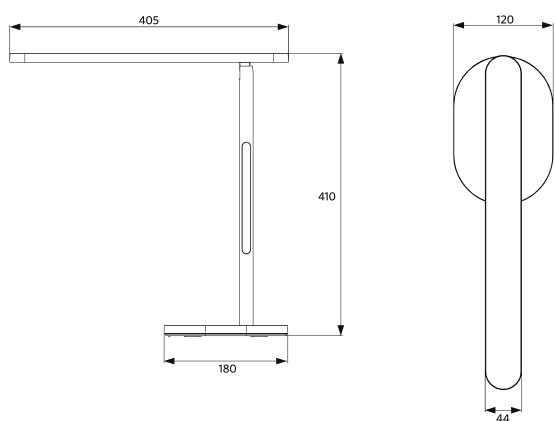

## Lichttechnische Daten

