



Lampada da scrivania Sparrow

- Lampada da scrivania dal design moderno con luce confortevole
- Comando a sfioramento per la regolazione della luminosità e il cambio di CCT
- Lente professionale a nido d'ape antiriflesso
- Illuminazione di fondo indiretta per un maggiore comfort
- Varie scene/caratteristiche per una maggiore facilità d'uso



Specifiche

Codice prodotto	Descrizione	Equivalenti (W)	Potenza (W)	Lumen reali	Efficienza (lm/W)	Temperatura di colore	Peso (kg/pz)
523003011600	LED Sparrow-E 15W-DIM-830/840/850	Halogen 125W	15	1000	66	3000/4000/5000	0,70

Prodotto e informazioni sull'imballaggio

Prodotto			Imballaggio			
Codice prodotto	Descrizione	EU HS Code	Dimensioni (L x l x h)	Peso lordo (kg)	EAN	pz/cartone
523003011600	LED Sparrow-E 15W-DIM-830/840/850	94051190	182x74x430	0,75	6941491725857	1

Specifiche tecniche		Specifiche elettriche	
Durata (L70)	50.000 h	Frequenza	50/60 Hz
Durata (L80)	30.000 h	Tensione nominale	220-240 V
Cicli on/off	100.000	Tensione di ingresso DC	No
Uniformità di colore (SDCM)	4	Lunghezza del cavo 230V	1.8 m
Dimmerabilità	Touch Dim	Specifiche materiali	
Angolo del fascio luminoso	140°	Materiale del corpo	ABS
Colore della finitura	Bianco	Materiale dell'ottica	Polycarbonato
CRI	> 80	Condizioni di applicazione	
Grado di protezione (IP)	IP20	Temperatura operativa	-10-+45°C
Resistenza agli urti	IK03	Temperatura ambiente media	+25°C
Classe di isolamento	II	Ambiente di stoccaggio	-18-+50°C
Gruppo di rischio (EN 62471)	RG0		
Apparecchio cablato	Sì		
Prova del filo incandescente	650°C		
Fattore di potenza	≥ 0,9		

5 ANNI DI GARANZIA



Disegni tecnici (mm)

LEDSparrow-E

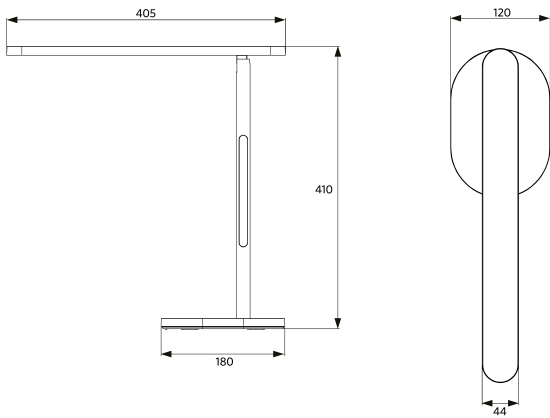

Dati fotometrici

