



Lampa biurkowa Sparrow

- Nowoczesna lampa biurkowa z komfortowym światłem
- Sterowanie przyciskiem dotykowym do przyciemniania i zmiany CCT
- Profesjonalna, antyodblaskowa soczewka o strukturze plastra miodu
- Pośrednie oświetlenie tła dla większego komfortu
- Różne sceny/funkcje zwiększające łatwość użytkowania



Dostępne wersje

Kod produktu	Opis produktu	Odpowiednik (W)	Moc (W)	Strumień świetlny (lm)	Skuteczność świetlna (lm/W)	Temperatura barwowa (K)	Waga (kg/szt.)
Dimmable							
523003011600	LEDSparrow-E 15W-DIM-830/840/850	Halogen 125W	15	1000	66	3000/4000/5000	0,70

Wymiary i pakowanie

Produkty			Opakowanie			
Kod produktu	Opis produktu	EU HS Code	Wymiary (mm)	Waga brutto (kg)	EAN	ilość sztuk w opakowaniu
523003011600	LEDSparrow-E 15W-DIM-830/840/850	94051190	182x74x430	0,75	6941491725857	1

Parametry techniczne

Trwałość (L70)	50 000 h
Trwałość (L80)	30 000 h
Liczba cykli włączania i wyłączenia	100 000
Spójność kolorów (SDCM)	4
Sciemnianie	Touch Dim
Kąt świecenia	140°
Kolor wykończenia	Biały
CRI	> 80
IP	IP20
IK	IK03
Klasa ochrony	II
Grupa ryzyka (EN 62471)	RG0
W tym zasilanie (tak / nie)	Tak
Próba rozżarzoną drutem	650°C
PF	≥ 0,9

Zasilanie elektryczne

Częstotliwość	50/60 Hz
Napięcie AC	220-240 V
DC input voltage	Nie
Długość kabla 230V	1,8 m

Wykonanie

Obudowa	ABS
Optyka	Poliwęglan

Warunki użytkowania

Zakres temperatur pracy	-10-+45°C
Temperatura użytkowania	+25°C
Temperatura składowania	-18-+50°C

5 LAT GWARANCJI



Rysunki techniczne (mm)

LEDSparrow-E

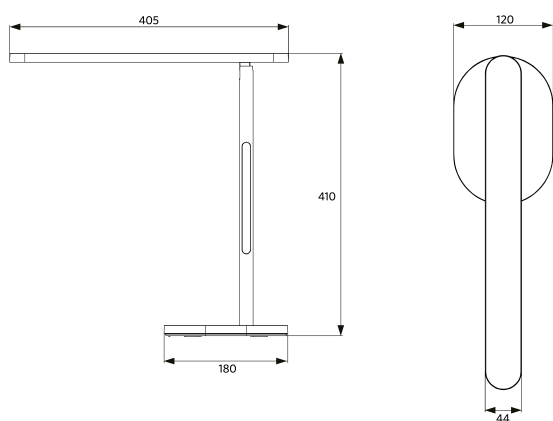

Dane fotometryczne

